

BEDIENUNGSANLEITUNG

BEDIENUNGSANLEITUNG IM ORIGINAL.

Art.-Nr.: 0458-395-5432

REV: 2

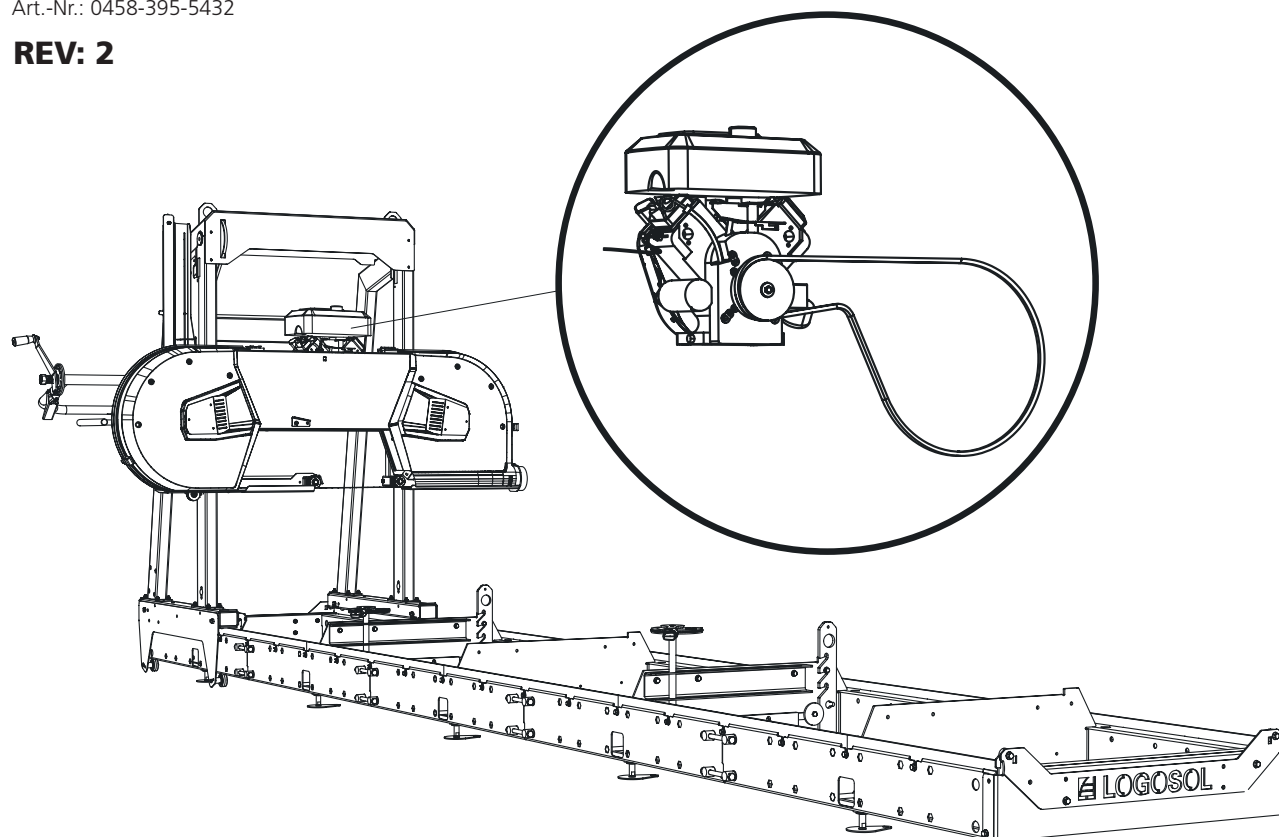

15-PS-BENZINMOTOR LONCIN

Diese Bedienungsanleitung ist ein Zusatzdokument und beschreibt die Montage des Benzinmotors am Logosol-Bandsägewerk. Weitere Montage- und Sicherheitsanweisungen sowie Hinweise zu Einstellungen finden Sie in der Bedienungsanleitung Ihres Bandsägewerks.



Lesen Sie diese Bedienungsanleitung vor der Nutzung der Sägeanlage aufmerksam durch und stellen Sie sicher, dass Sie den Inhalt verstanden haben.



8200-000-0066
15-PS-Benzinmotor
Loncin

8200-000-0068
Zubehörpaket 15 PS
Loncin



ENDMONTAGE DES SÄGEKOPFES, 15-PS-MOTOR LONCIN



Lesen Sie vor dem Einstellen die gesamte Anleitung für diese Arbeiten durch und führen Sie die beschriebenen Schritte in der angegebenen Reihenfolge aus.

1

Nummerierte Abfolge der Montageschritte



Führen Sie nach der Montage und vor dem Starten der Maschine die notwendigen Einstellarbeiten aus. Gehen Sie entsprechend dem Abschnitt *Reihenfolge der Einstellungen* aus der Bedienungsanleitung für das Sägewerk vor.

1

Smart Set

Diese Montageschritte (1–2) werden nicht ausgeführt, wenn die Maschine mit dem Smart Set ausgestattet wird (siehe Smart Set-Anleitung). Weiter mit Schritt 3.



1 x – 8000-001-6054



1 x – 8000-001-6057



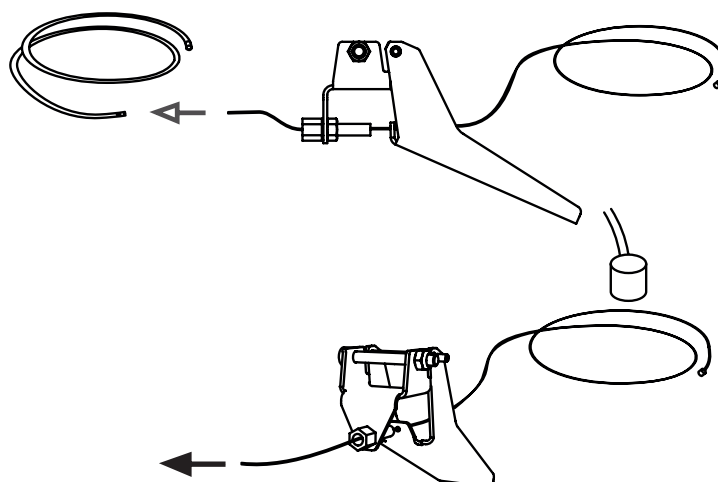

1 x – 8000-001-6060



2



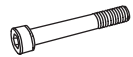
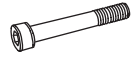

2

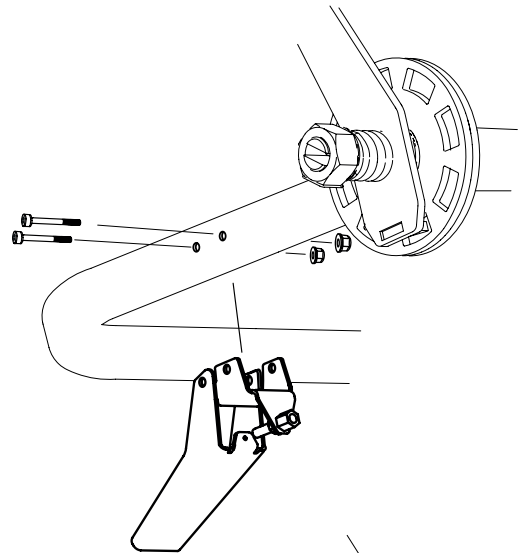
Montieren Sie den Hebel am Griffrohr.
 Wenn dieser Griff montiert ist:
 Schneiden Sie das Drahtgehäuse auf 1600 mm zu.

-  1 x – M6x50
-  1 x – M5x50
-  1 x – M6
-  1 x – M5



2

-  1 x – M6x50
-  1 x – M5x50
-  1 x – M6
-  1 x – M5

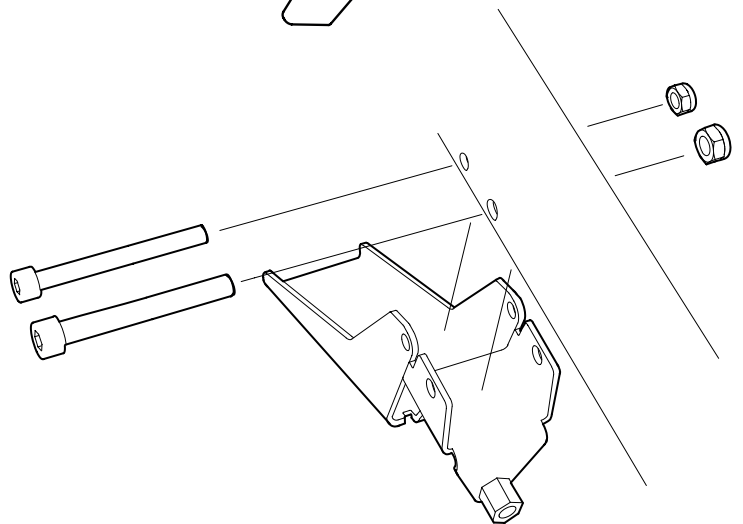

3

Ziehen Sie den Draht und das Drahtgehäuse wie
 abgebildet in den Griff ein, wenn dieser Griff
 montiert ist:
 Das Drahtgehäuse = 2900 mm.

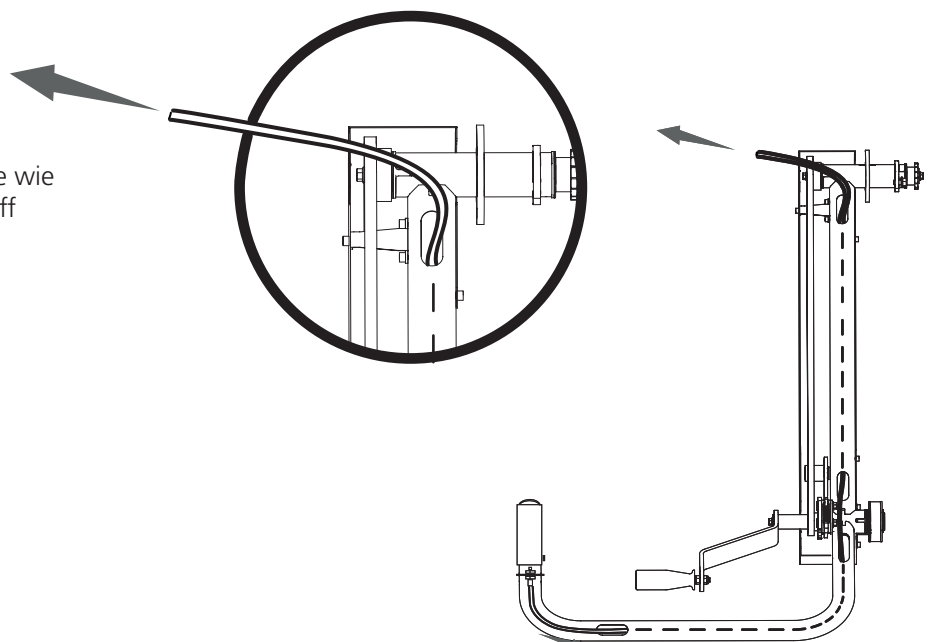

! WARNUNG! Schwere Lasten! Es besteht Verletzungsgefahr.

! Arbeiten Sie bei schweren Lasten immer zu zweit.

! WARNUNG! Quetschgefahr.

! Tragen Sie Schutzhandschuhe und gehen Sie beim Aufsetzen des Motors auf den Motorträger vorsichtig vor.

MONTAGE VON MOTOR- UND GASZUG

Der Motor muss auf dem Motorträger montiert und mit den Befestigungsschrauben fixiert werden. Die Fliehkraftkupplung muss montiert werden. Außerdem müssen der Antriebsriemen und der Gaszug am Sägewerk montiert werden. Befolgen Sie die Montageanweisungen und führen Sie nach der Montage die Einstellungen in der angegebenen Reihenfolge aus.

4

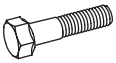

4 x – M10x40



4 x – M10



4 x – SKB 11x3,5x2

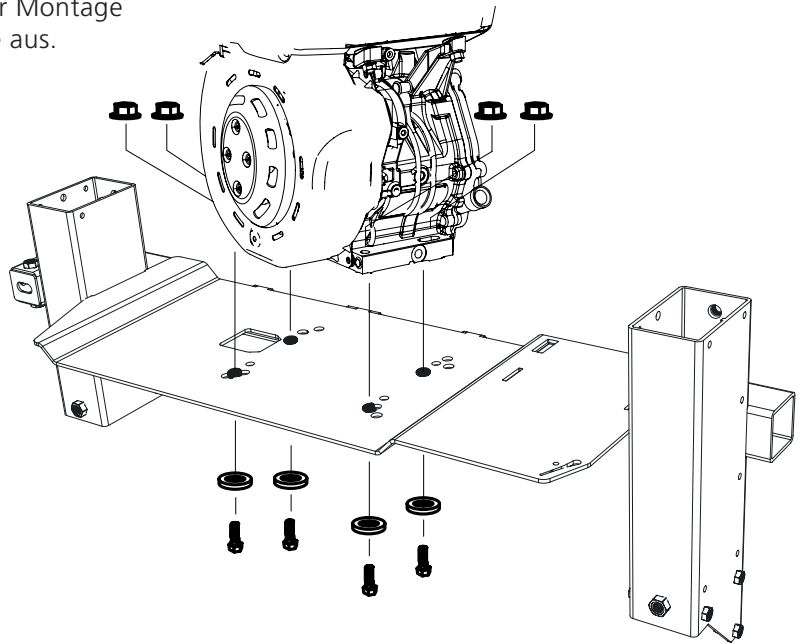

Draufsicht:

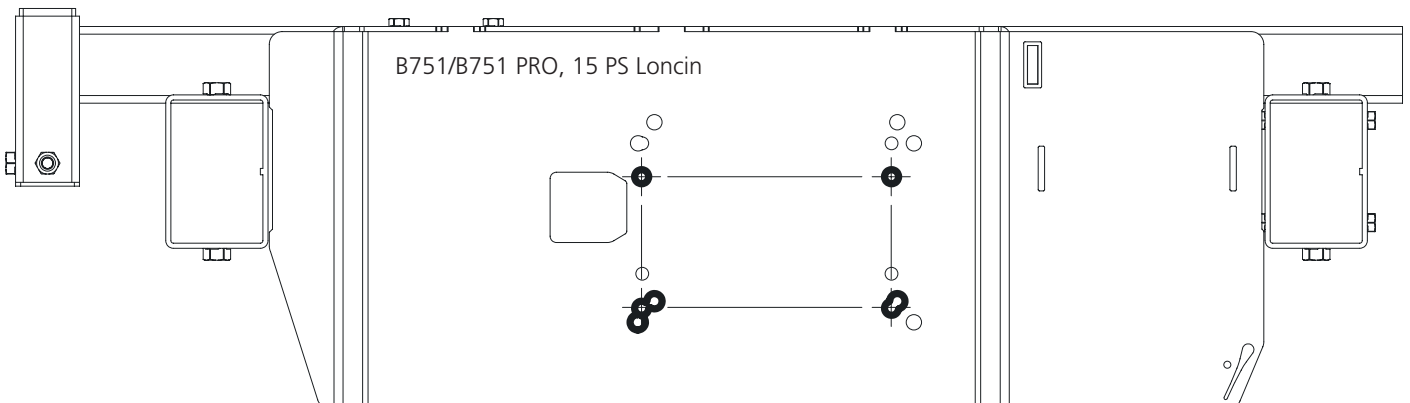

- 5 Trä på drivremmen runt det drivande hjulet och över spännaren.

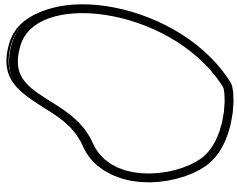

1 x - 9020-011-0091

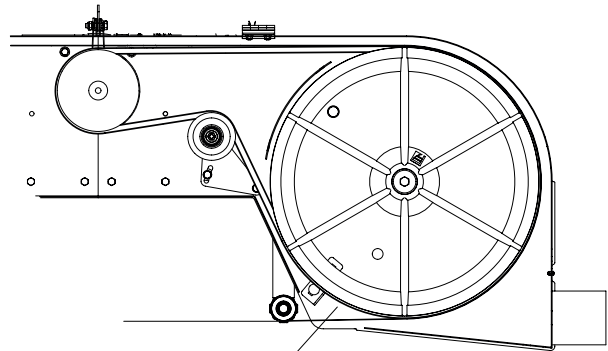

- 6

-  1 x - 9021-014-0003
-  1 x - 3/8UNFx32
-  1 x - SRKB 11x35x2
-  4 x - 03-02448
-  1 x - 03-02053

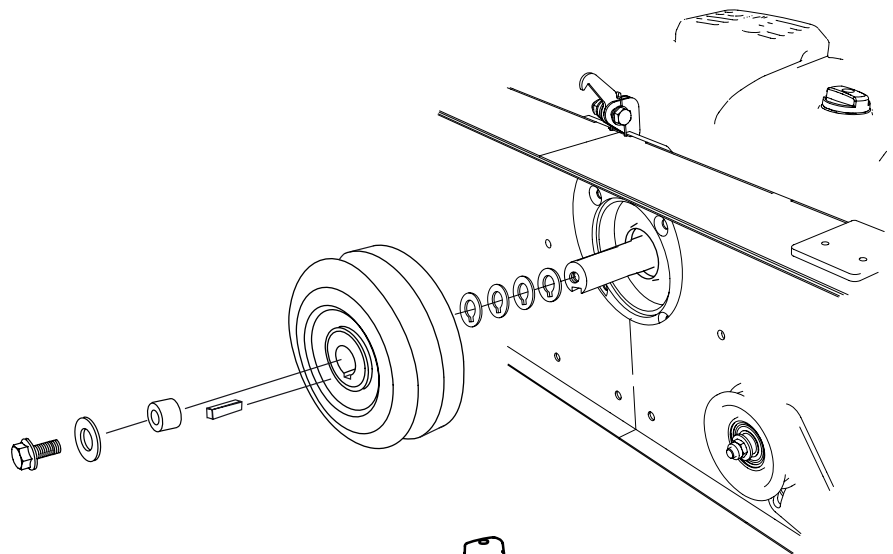

- 7

Montage des Gaszugs: Entfernen Sie zunächst den Luftfilter aus dem Luftfiltergehäuse und den unteren Teil des Luftfiltergehäuses.

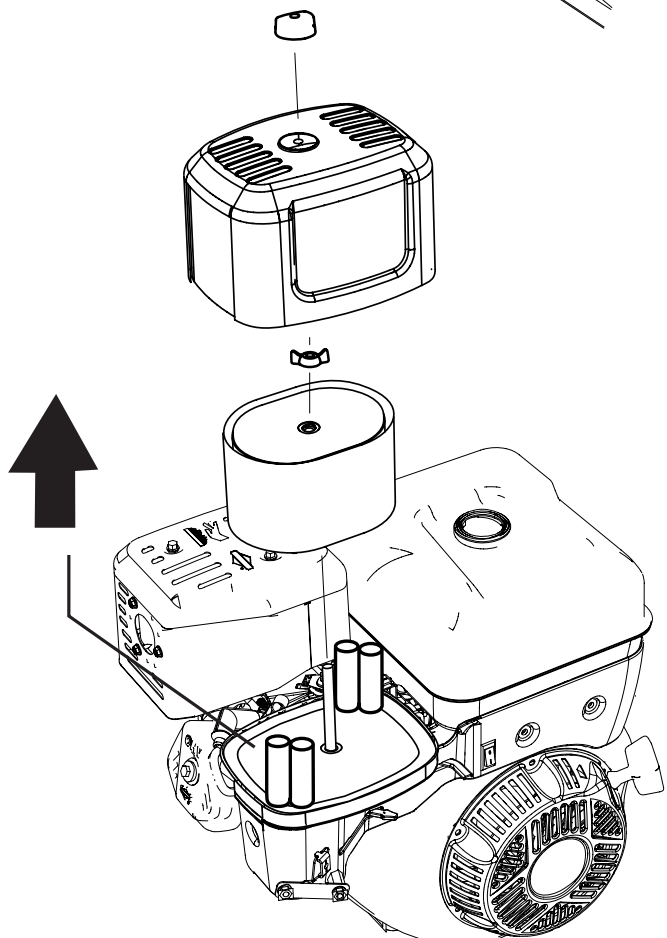

! WARNUNG! Gefahr schwerer Verletzungen.

! Vor dem Einstellen der Spannung des Gaszugs am Motor: Schalten Sie die Zündung aus und schließen Sie den Benzinhahn.

! Starten Sie den Maschinenmotor grundsätzlich vom Bedienplatz aus. Die Maschine vor Einstellung der Gaszugspannung immer auf der Motorseite ausschalten.

! WARNUNG! Verbrennungsgefahr. Der Motor und seine Schalldämpfer sind während des Betriebs und nach dem Abschalten extrem heiß.

! Motor und Schalldämpfer vor Einstellungen und Wartung der Maschine abkühlen lassen.

8 EINSTELLEN DES GASHEBELS

- Beginnen Sie mit der Einstellung des Gaszugs am Gashebel. Stellen Sie den Gaszug so ein, dass der Verstellbereich **(1)** in beide Richtungen identisch ist.
- Befestigen Sie das andere Ende des Kabelmantels an der Klemme am Motor **(2)**.
- Lösen Sie dann die Befestigungsmutter am Gaszughebel **(3)**.
- Schrauben Sie den Gaszug am Anschlussstift **(4)** fest. Stellen Sie dabei sicher, dass sich der Gasregler in neutraler/inaktiver Stellung befindet.
- Kontrollieren Sie, dass der Gashebel 1–3 mm Spiel hat und der Gaszug sich frei bewegt. Stellen Sie die Spannung des Gaszugs bei Bedarf am Gashebel **(1)** nach.
- Starten Sie den Motor und überprüfen Sie, dass er sich im Leerlauf befindet. Das Sägeblatt darf sich nicht bewegen, wenn sich der Gaszug im Ruhemodus befindet. Stellen Sie die Spannung des Gaszugs bei Bedarf am Gashebel **(1)** nach.
- Fixieren Sie die Einstellung mithilfe der Kontermuttern **(5)**.

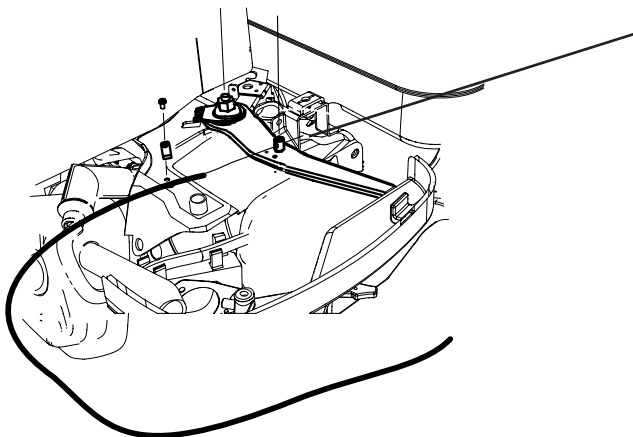
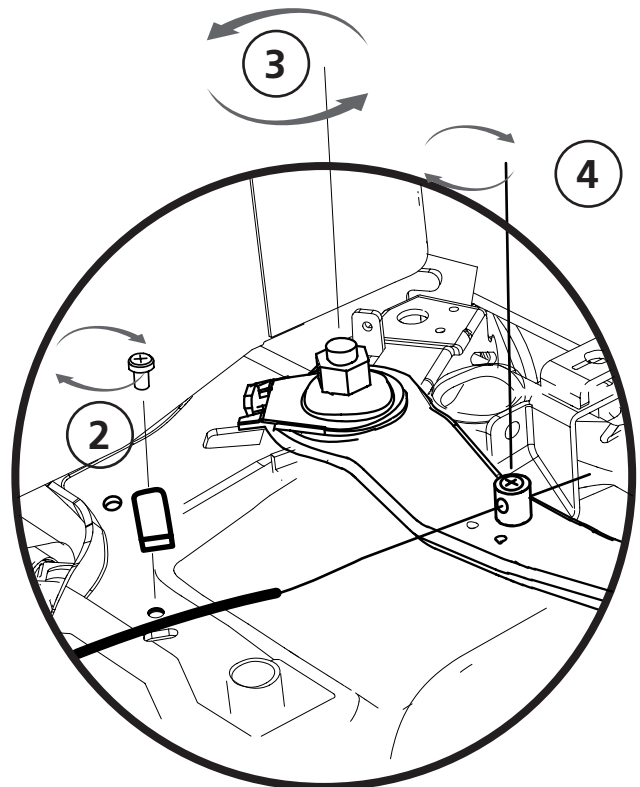
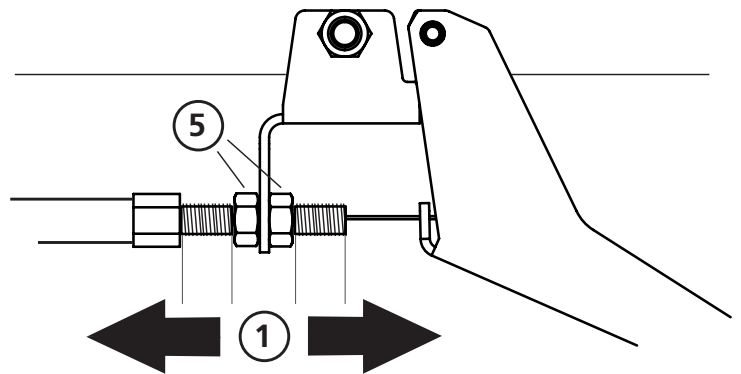

! WARNUNG! Gefahr schwerer Verletzungen.

! Vor Inbetriebnahme der Maschine den Scharnierschalter montieren.

! Schalten Sie vor Arbeiten am Sägekopf stets den Motor der Maschine vom Bedienplatz aus ab.

! WARNUNG! Verbrennungsgefahr. Der Motor und seine Schalldämpfer sind während des Betriebs und nach dem Abschalten extrem heiß.

! Motor und Schalldämpfer vor Einstellungen und Wartung der Maschine abkühlen lassen.

9

 2 x – M6x25

 2 x – M6x30

 1 x – 03-01997
10mm

 1 x – 03-02080
12mm

 2 x – 03-02182

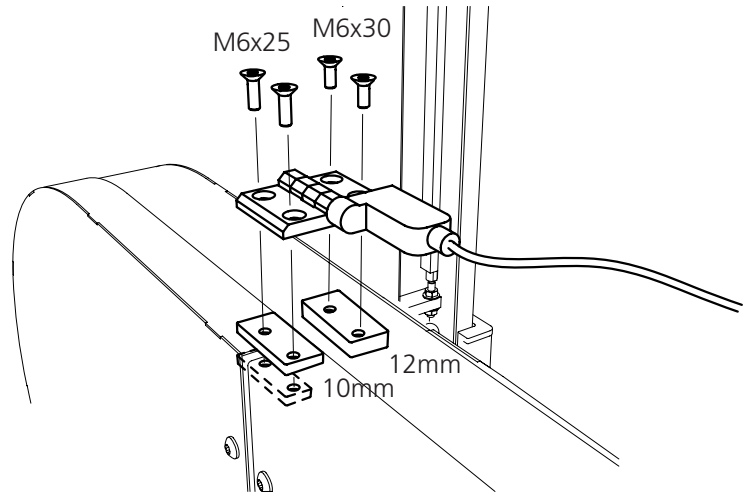

10

1. Montieren Sie den Spannungsregler am Batteriekasten.
2. Schließen Sie dann das rote Kabel an den Sicherungshalter der Magnetspule an.
3. Schließen Sie dann das Kabel zwischen dem Pluspol der Batterie und der Magnetspule an.
4. Schließen Sie die Montage ab, indem Sie das Kabel zwischen dem Minuspol der Batterie und dem Motorgehäuse anschließen.

 2 x – M6x25

 4 x – M6

 2 x – M6x20

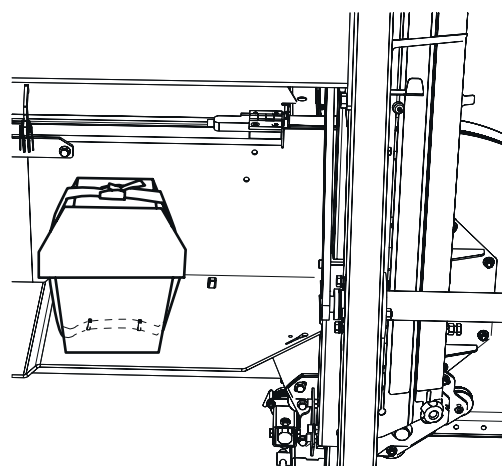
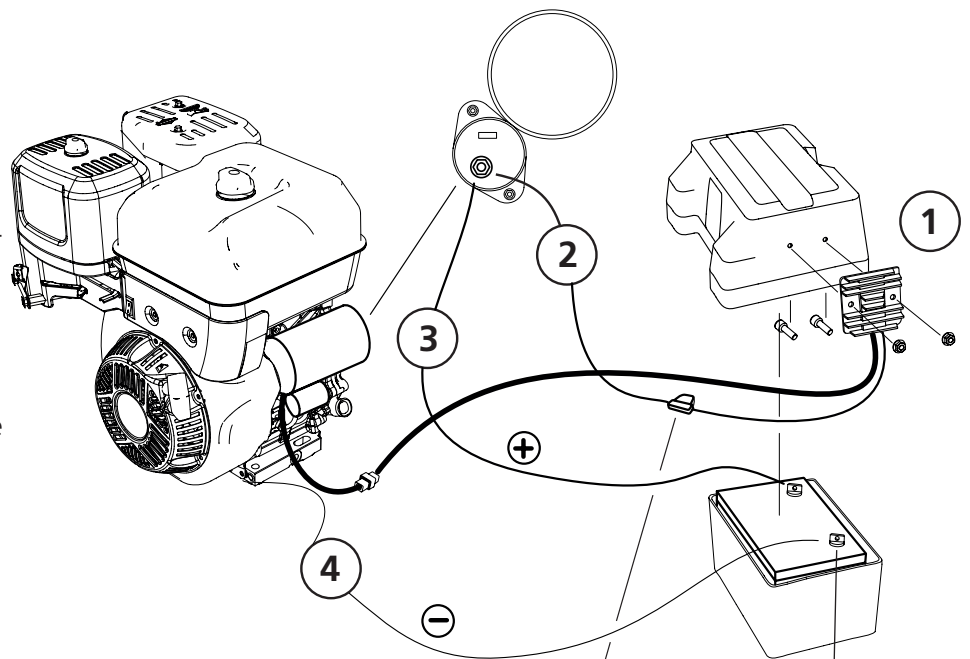

Setzen Sie die Batterie in die Schutzbox und verzurren Sie sie wie abgebildet mit dem Spanngurt.



Gut gemacht!

Die Montage des Motors ist abgeschlossen. Folgen Sie nun der Einstellreihenfolge, die im Handbuch für Ihr Bandsägewerk beschrieben ist. Beachten Sie dabei die nachfolgenden Anweisungen.

REIHENFOLGE DER EINSTELLUNGEN



Lesen Sie vor dem Einstellen die gesamte Anleitung für diese Arbeiten durch und führen Sie die beschriebenen Schritte in der angegebenen Reihenfolge aus.



WICHTIG!

Um zufriedenstellende Sägeergebnisse erzielen zu können, muss der Sägekopf vor dem Start unbedingt ordnungsgemäß eingerichtet werden. Befolgen Sie die Reihenfolge der Tätigkeiten beim Einstellen sorgfältig! Einige Einstellungen wirken sich auf andere Maschineneinstellungen aus.



Arkiwägen 6, SE-871 53 Härnösand, Sweden
+46 611-182 85 | info@logosol.com | www.logosol.com