

## MANUAL DE INSTRUCCIONES

TRADUCCIÓN A ESPAÑOL DEL MANUAL DE INSTRUCCIONES.

N.º de ref.: 0458-395-0825

**REV.: 1**

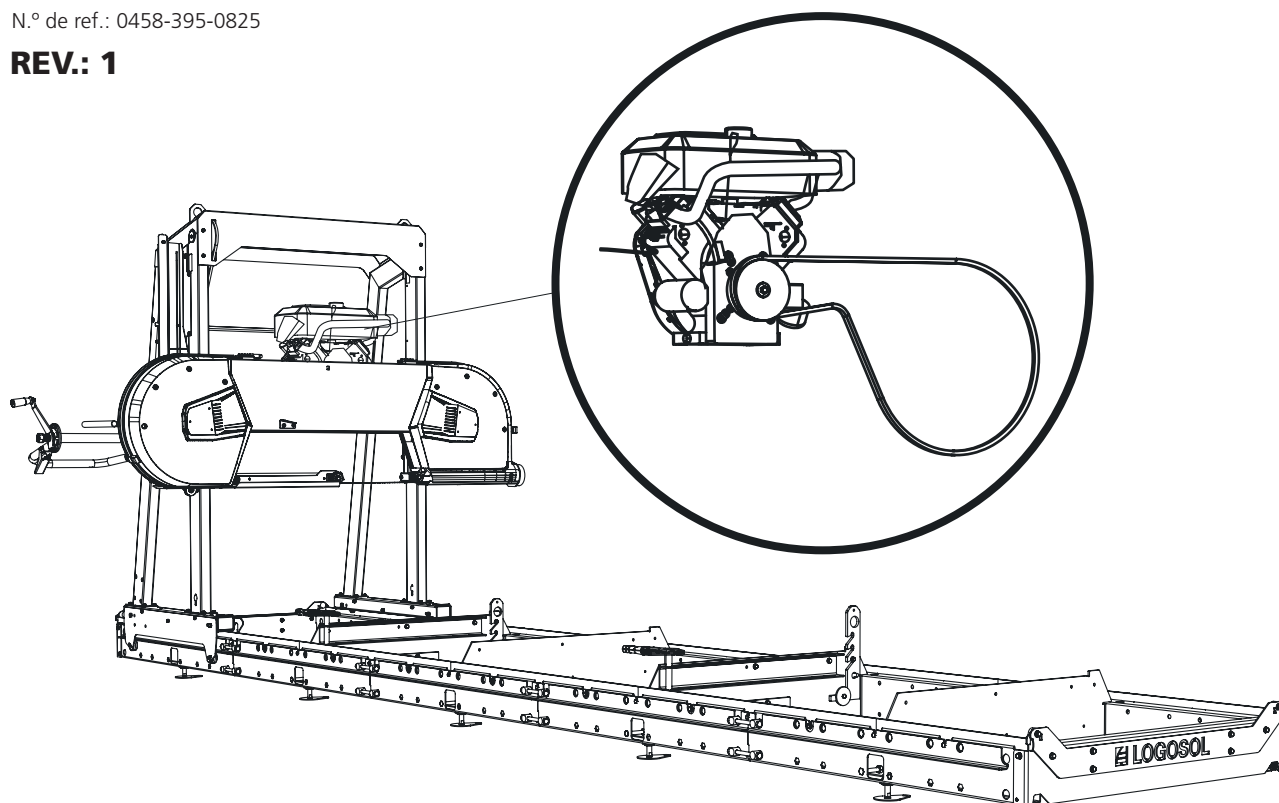

## MOTOR DE GASOLINA DE 27 CV LONCIN

Este manual es un apéndice para la instalación de un motor de gasolina en el aserradero de cinta Logosol.  
Para el resto del montaje, las instrucciones seguridad y los ajustes, consulte el manual de su aserradero de cinta.



Lea atentamente el manual de instrucciones y comprenda su contenido antes de utilizar el equipo de aserrado.

## PAQUETES INCLUIDOS

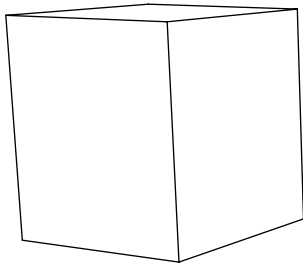

01-00779

Motor de gasolina de 27 CV Loncin,  
incluido arranque eléctrico



### **MONTAJE FINAL DEL MOTOR LONCIN DE 27 CV EN EL CABEZAL DE LA SIERRA**



Lea todas las instrucciones de instalación antes de comenzar y siga las instrucciones paso a paso durante el proceso.

**1**

Numeración de la secuencia de montaje



Después de la instalación, siga las instrucciones del apartado «*Secuencia de ajuste*» en el manual del aserradero para finalizar el ajuste antes de poner en marcha la máquina.

**¡ADVERTENCIA!** ¡Elevación de objetos pesados!  
Riesgo de lesiones personales.

**!** Cuando vaya a levantar objetos pesados, asegúrese siempre de que haya dos personas.

**¡ADVERTENCIA!** Riesgo de lesiones por aplastamiento.

**!** Utilice guantes de protección y manipule el motor con cuidado cuando lo coloque en su soporte.

**MONTAJE: MOTOR Y CABLE DEL ACELERADOR**

El motor se montará en su soporte y se sujetará con los tornillos de fijación. La correa de transmisión y el cable del acelerador se deberán montar en el aserradero. Siga las instrucciones de instalación y, una vez finalizada, continúe con la secuencia de ajuste de la máquina.

**1** Monte el deflector en el silenciador.

 3 x – M4x15

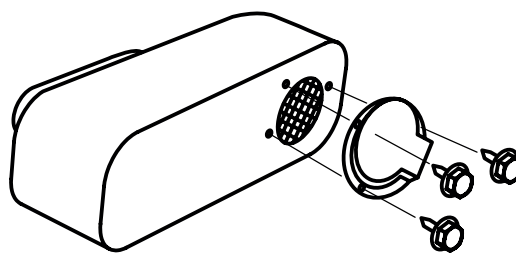

**2** Monte el motor en el estante del motor:  
Monte el motor en el cabezal de la sierra antes de colocar este último en los rieles. A la hora de levantar el motor para colocarlo en su sitio, debe haber dos personas. La siguiente ilustración muestra el diagrama de orificios para montar el Loncin de 27 CV.

 4 x – M10x50

 4 x – M10

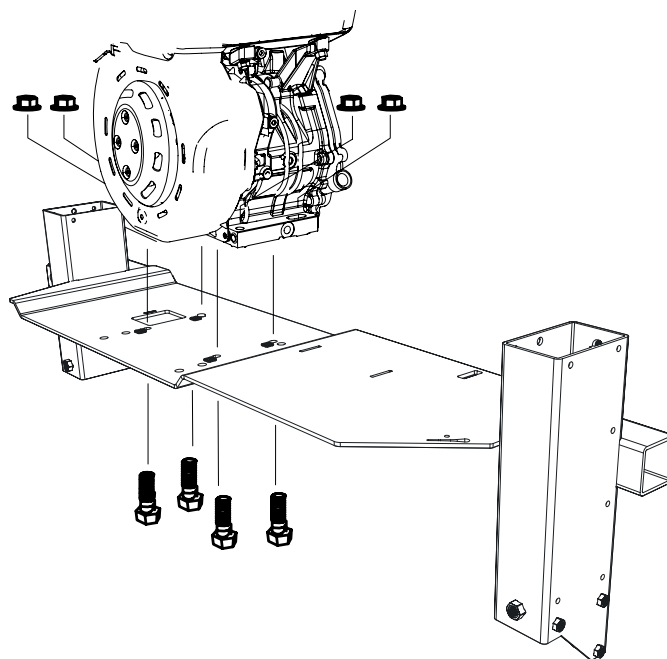

Vista superior:

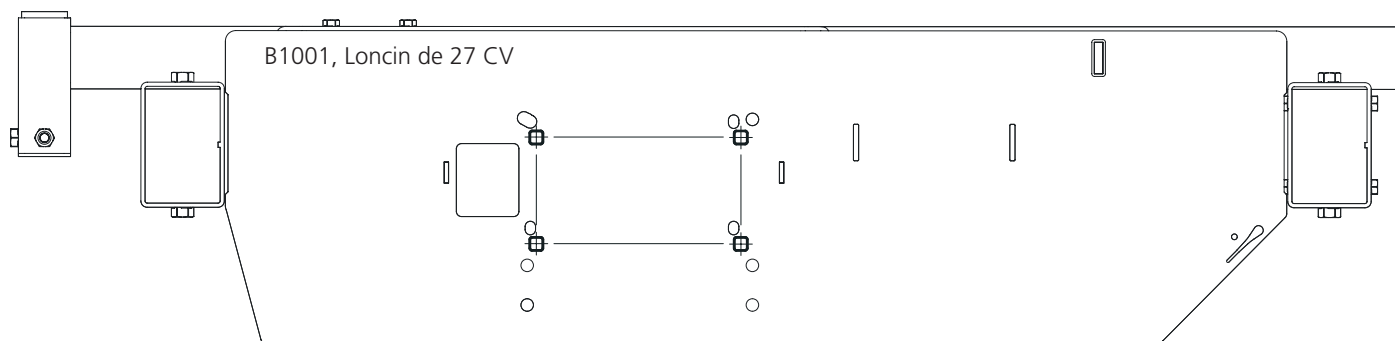

3

Pase la correa de transmisión alrededor de la rueda motriz y sobre el tensor.

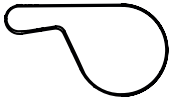

1 x - 9020-011-0091

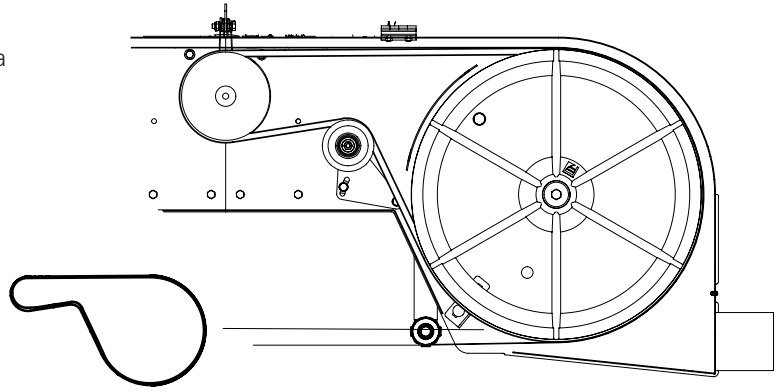

4

Introduzca el extremo del cable en la manivela del acelerador y, a continuación, instálelo en la carcasa.



1 x - 01-00793

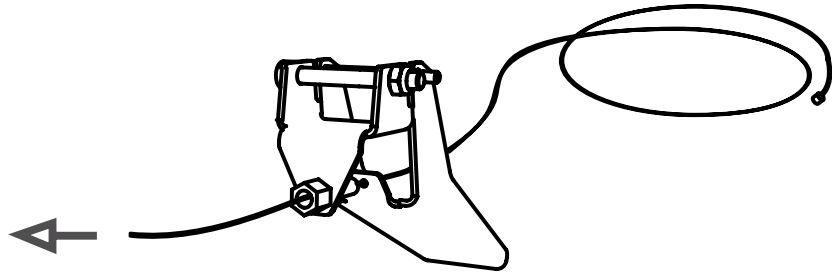
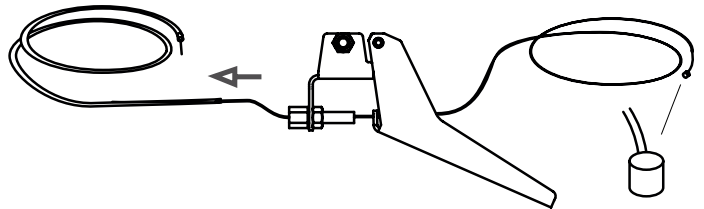

5

Monte el asa en el tubo del mango.

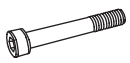

1 x - M6x50

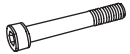

1 x - M5x50



1 x - M6



1 x - M5

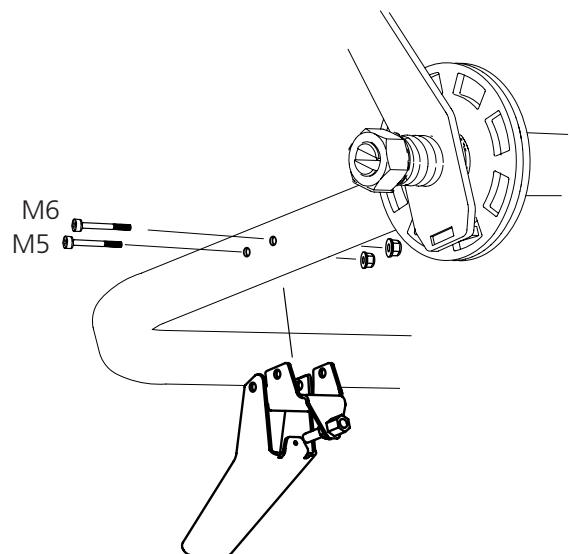

- 6 Quite la tapa del filtro de aire, extraiga el filtro de aire y desenrosque la placa. Pase el cable del acelerador a través de la cubierta frontal.

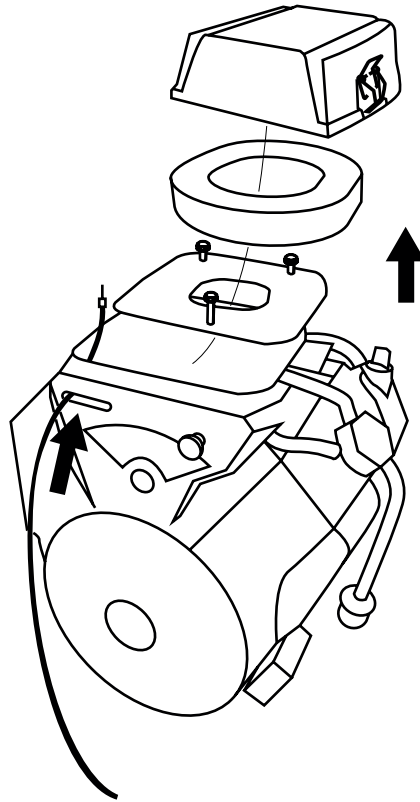

- 7 Instale la conexión del acelerador en el soporte del cable y, a continuación, bloquee el conjunto con la arandela de seguridad.

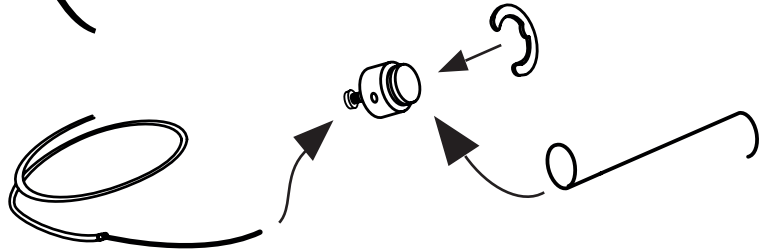

- 8
- Cuelgue la conexión del acelerador en el orificio exterior del control del acelerador **(1)**.
  - Sujete el cable en el soporte de sujeción frontal, lo más cerca posible de la cubierta frontal. ¡NOTA! Colóquelo en el interior del soporte de sujeción más cercano al motor **(2)**.

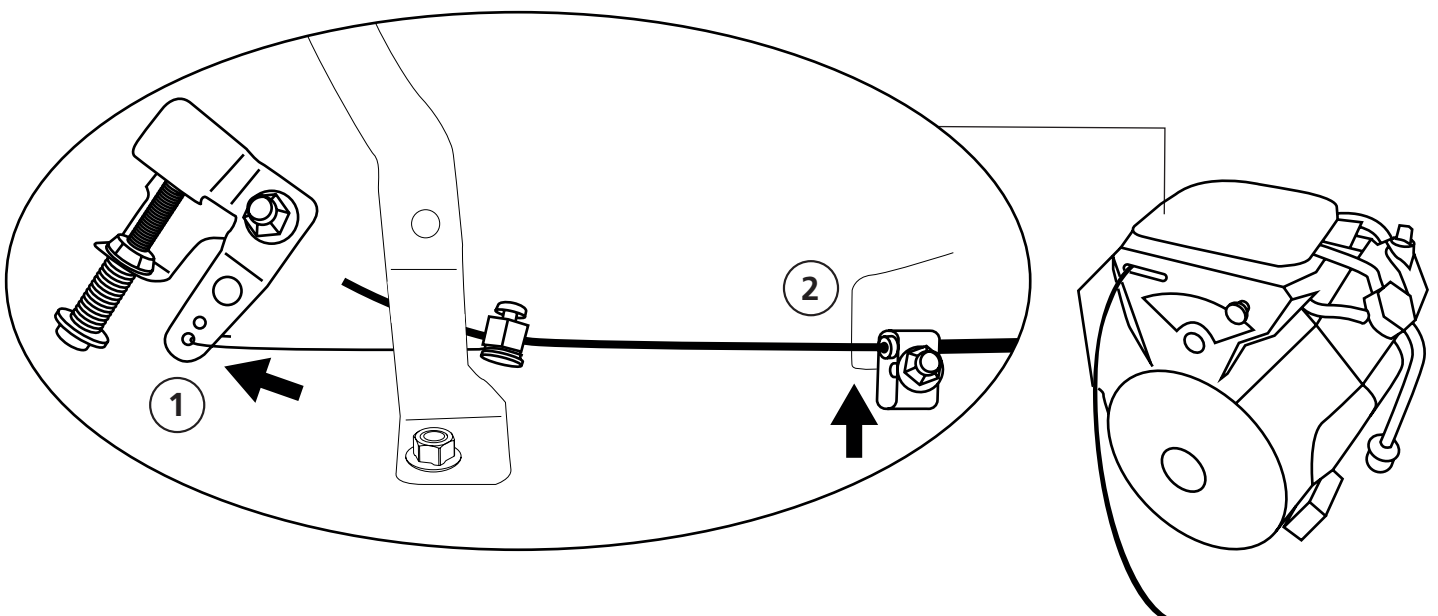



**¡ADVERTENCIA!** Riesgo de lesiones graves.



El interruptor de bisagra de la máquina debe montarse antes de que la máquina se ponga en funcionamiento.



Apague siempre el motor de la máquina desde la posición del operario antes de realizar cualquier trabajo en el cabezal de la sierra.



**¡ADVERTENCIA!** Riesgo de lesión por quemaduras. El motor y sus silenciadores se calientan mucho tanto durante el funcionamiento como después de detenerse.



Deje que el motor y el silenciador se enfríen antes de realizar ajustes o mantenimiento en la máquina.

9

Ahora instale la bisagra de seguridad en el lado de la cubierta donde no haya bisagra montada. Tenga en cuenta que la salida del cable debe estar orientada hacia el centro del estante del motor.

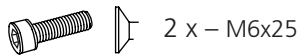

2 x – M6x25

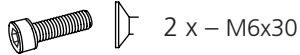

2 x – M6x30



10 mm

1 x – 03-01997



12 mm

1 x – 03-02080



10 mm

2 x – 03-02182

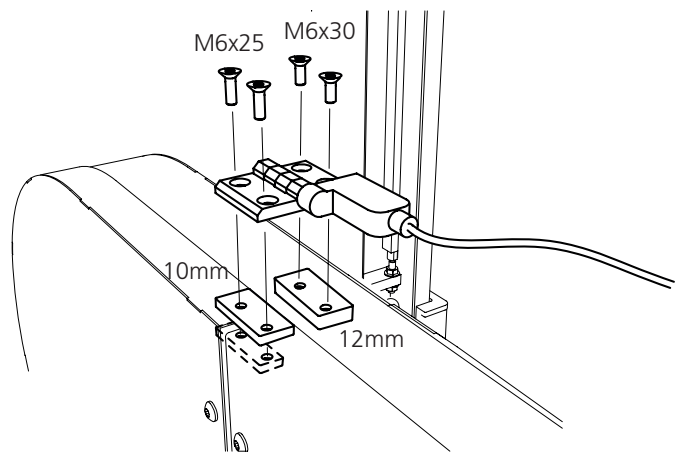

**MONTAJE: INTERRUPTOR DE SEGURIDAD Y ARRANQUE ELÉCTRICO**

10

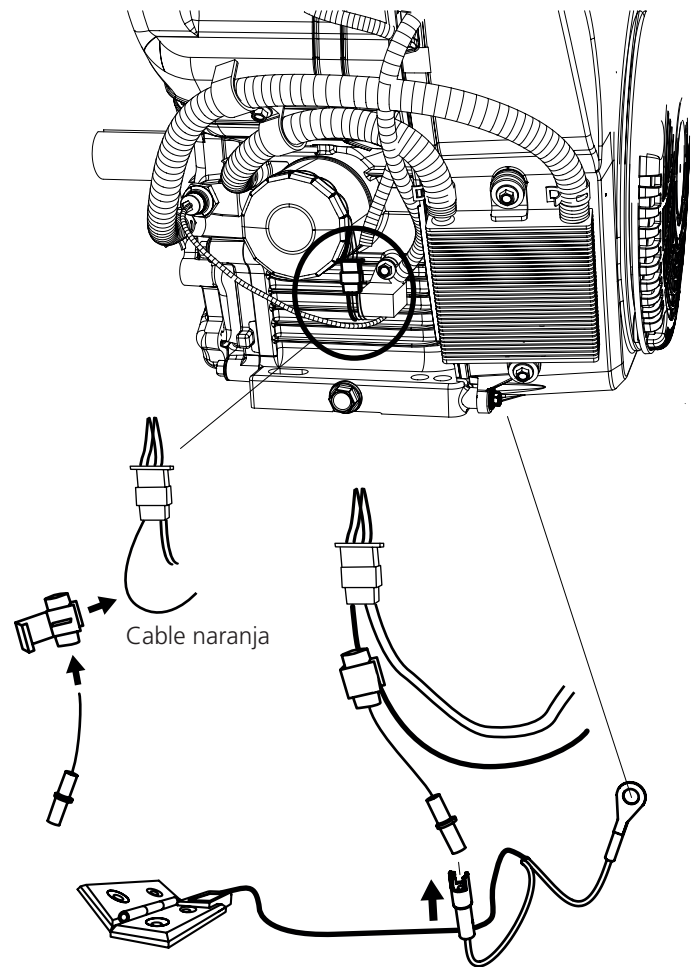

Conecte ahora el interruptor de seguridad en el motor de acuerdo con el esquema.

La función de seguridad se controla de la siguiente manera: Comience abriendo el capó. Desde la posición de control, gire el encendido para arrancar el motor. Si el motor no arranca al girar la llave, el montaje es correcto. Si el motor arranca con el capó abierto, apague el motor desde la posición de control. A continuación, compruebe la conexión.



11

Ahora conecte la batería al motor de acuerdo con el esquema.

-  2 x – M6x20
-  2 x – M6

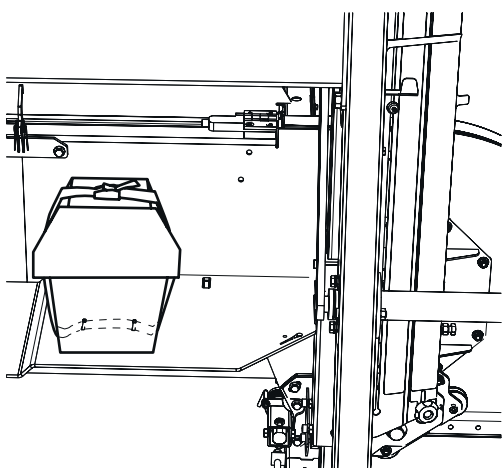
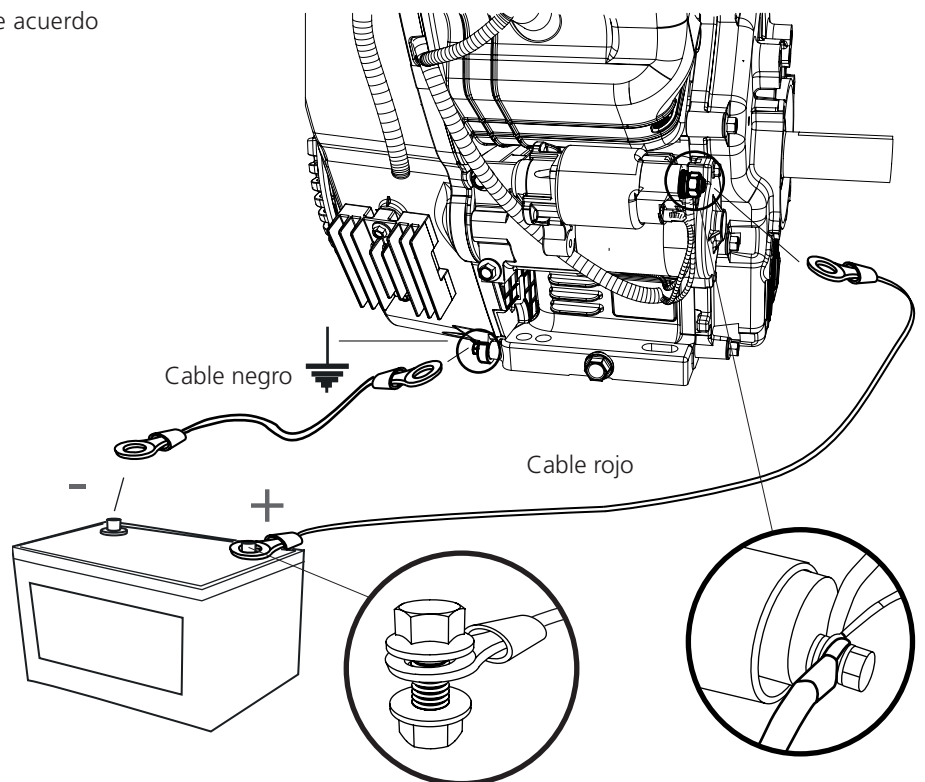

La batería se coloca en la caja de protección y se sujeta con una correa tal y como se muestra en la imagen.

- 12 Monte el estante en el depósito de gasolina utilizando los tornillos existentes del aserradero.

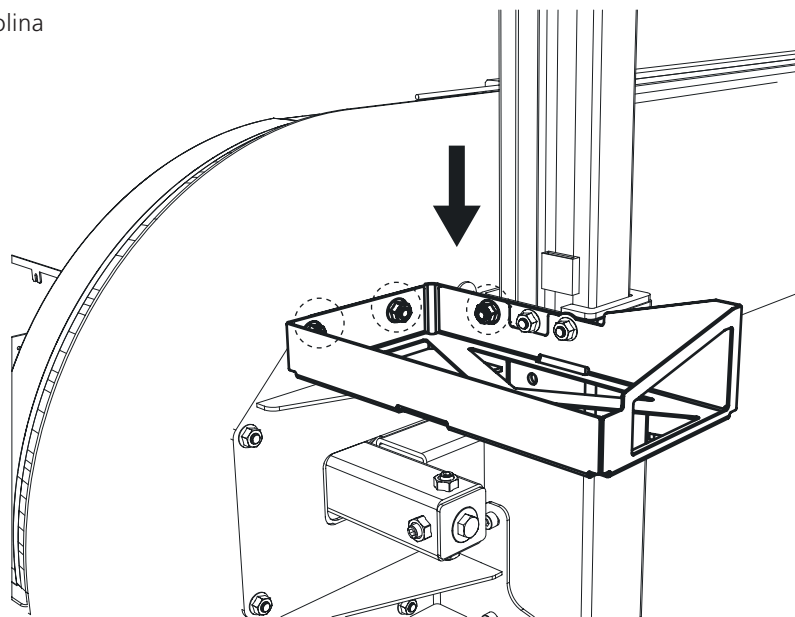

- 13 Coloque el depósito de gasolina en el estante y ajústelo con una correa tensora. Conecte la manguera de aceite al depósito y al motor.

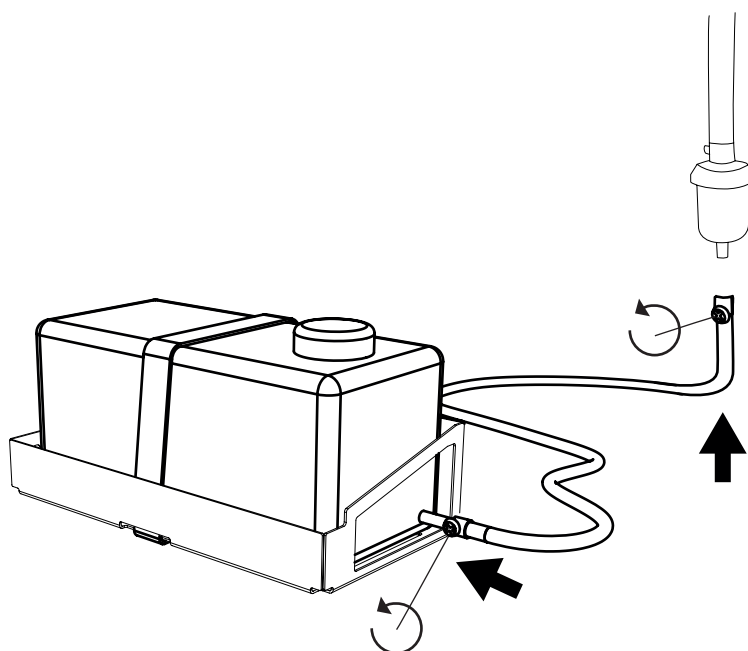

Antes de la puesta en marcha, rellene con aceite.



**¡ADVERTENCIA!** Riesgo de lesiones graves.

Antes de realizar el ajuste de la tensión del cable del acelerador en el motor: Gire la perilla de encendido a la posición OFF y cierre el grifo de gasolina.

Arranque siempre el motor de la máquina desde el puesto del operario. Apague siempre la máquina antes de ajustar la tensión del cable del acelerador en el lado del motor.

**¡ADVERTENCIA!** Riesgo de lesión por quemaduras. El motor y sus silenciadores se calientan mucho tanto durante el funcionamiento como después de detenerse.

Deje que el motor y el silenciador se enfríen antes de realizar ajustes o mantenimiento en la máquina.

14

#### AJUSTE DEL ASA DEL ACELERADOR

- Empiece ajustando el cable del acelerador en la manivela de forma que tenga el mismo margen en ambas direcciones **(1)**.
- Fije el otro extremo de la cubierta del cable en la abrazadera del motor **(2)**.
- Atornille el cable en el soporte de sujeción **(3)**. Cuando haga esto, compruebe que el acelerador esté en la posición de punto muerto/no afectada.
- Asegúrese de que haya un espacio libre de 1-3 mm en el mango del acelerador y de que el cable corra libremente. Si es necesario, ajuste la tensión del cable en la manivela del acelerador **(1)**.
- Arranque el motor y compruebe que está al ralentí y que la hoja de sierra no se mueve cuando el asa del acelerador está en modo de reposo. Si es necesario, ajuste la tensión del cable en la manivela del acelerador **(1)**.
- Fije el ajuste con las contratuercas **(4)**.
- Corte el cable sobrante, guarde unos 30 mm **(5)**.

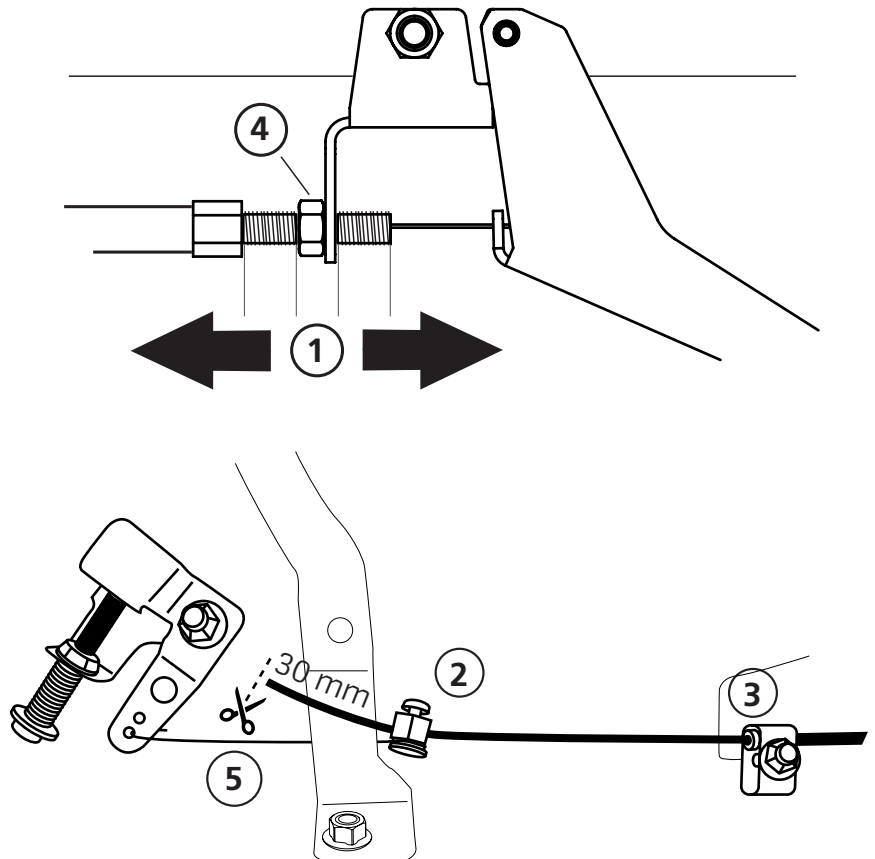



¡Buen trabajo!

Ahora que la instalación del motor está completa, debe volver al manual de su aserradero de cinta y continuar con la secuencia de ajuste de acuerdo con las instrucciones que se indican a continuación.

## SECUENCIA DE AJUSTE



Lea todas las instrucciones de instalación antes de comenzar y siga las instrucciones paso a paso durante el proceso.



### **¡IMPORTANTE!**

Para garantizar el correcto funcionamiento del aserradero y un resultado satisfactorio, es importante ajustar el cabezal de la sierra antes de la puesta en marcha. ¡Siga cuidadosamente la secuencia de configuración! Algunos ajustes afectan a otros ajustes de la máquina.





Fiskaregatan 2, 871 33 Härnösand (Suecia)  
0611-182 85 | [info@logosol.se](mailto:info@logosol.se) | [www.logosol.se](http://www.logosol.se)