

MANUEL D'UTILISATION

MANUEL D'UTILISATION TRADUIT DE L'ORIGINAL SUÉDOIS.

Réf. 0458-395-5403

RÉV. : 8

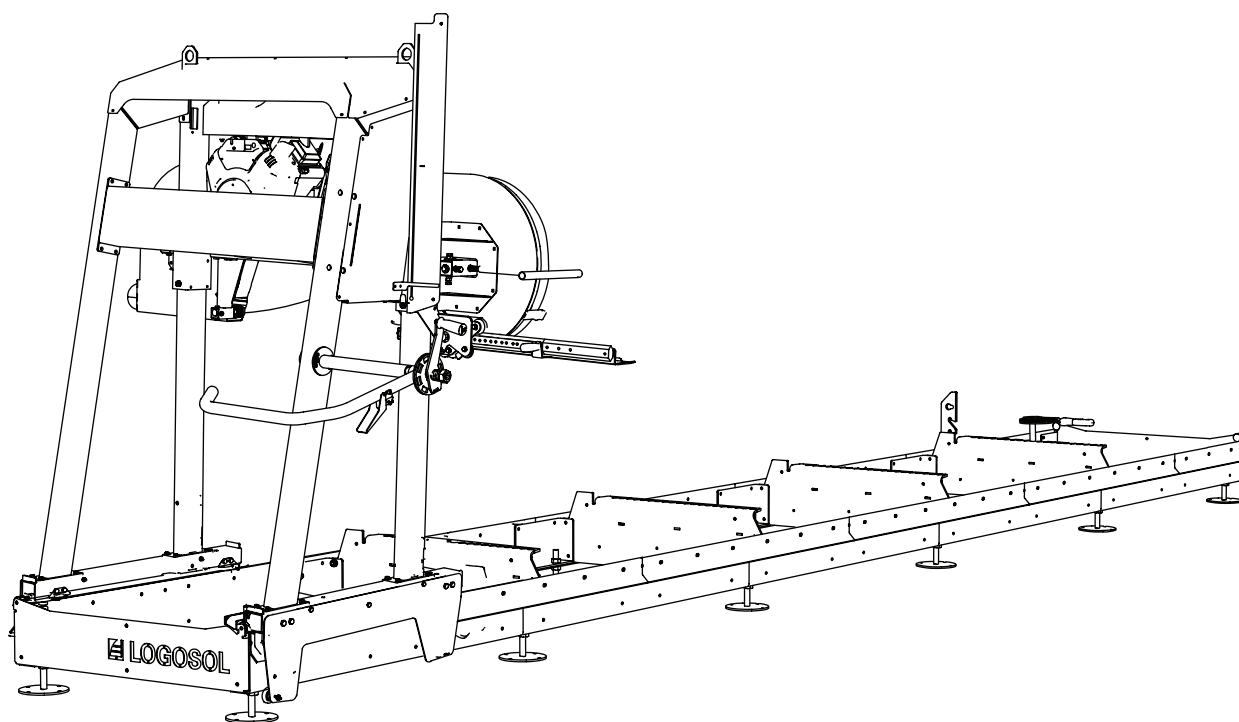

LOGOSOL B751

SCIERIES À RUBAN



Lisez attentivement le manuel d'utilisation et assurez-vous que vous avez tout bien compris avant de mettre la scierie à ruban en service.



Ce manuel d'utilisation contient des consignes de sécurité importantes.



ATTENTION ! Une mauvaise utilisation peut entraîner des blessures corporelles graves ou la mort pour l'opérateur ou des tiers.



Ce produit se compose de plusieurs accessoires, chacun étant accompagné de son propre manuel. Lisez ces manuels avant de commencer le montage afin de comprendre le contenu, les fonctions et les réglages.

NOUS VOUS REMERCIONS D'AVOIR CHOISI UNE MACHINE LOGOSOL !

Nous sommes heureux de la confiance que vous nous marquez en achetant cette scierie et nous ferons tout notre possible pour satisfaire vos attentes.

LOGOSOL fabrique des scieries depuis 1989 et nous avons à ce jour livré environ 50 000 machines à des clients satisfaits dans le monde entier.

Nous sommes soucieux aussi bien de votre sécurité que du résultat que vous obtiendrez avec votre scierie à ruban. C'est pourquoi nous vous recommandons de consacrer du temps de lire entièrement ce manuel d'utilisation, tranquillement, avant d'utiliser la machine. N'oubliez pas que la machine elle-même ne représente qu'une part de la valeur inhérente du produit. Une grande part de cette valeur réside aussi dans les connaissances que nous partageons avec vous dans le guide d'utilisation. Il serait dommage que vous n'en tiriez pas parti.

Nous vous souhaitons beaucoup de plaisir avec votre nouvelle machine.



Bengt-Olov Byström

Fondateur,
Logosol, Härnösand, Suède



La société LOGOSOL développe constamment des produits.

C'est pourquoi, nous nous réservons le droit d'en modifier les composants et la forme.

Document : Manuel d'utilisation de la LOGOSOL B751

Réf. Manuel d'utilisation, FR : Réf. 0458-395--5400

Rédaction : Mattias Byström, Robert Berglund, Martin Söderberg

Illustration : Mattias Byström, Martin Söderberg, Robert Berglund, Anna Fossane

© 2026 LOGOSOL, Härnösand Suède

SOMMAIRE

Généralités	4
Description de la scierie à ruban	5
Consignes de sécurité	6
Données techniques	8
Composants inclus	10
Installation des rails	12
Réglage : Rails	20
Assemblage final des rails :	23
Tête de scie	25
Assemblage final du de la tête de scie	28
Montage du moteur : voir manuel d'utilisation séparé	31
Séquence des réglages	32
Autres réglages	38
Fonctions de la scierie	41
Schéma électrique	43
Utilisation	44
Gestion des copeaux	46
Démarrer/arrêter	47
Instructions de travail	48
Entretien	52
Dépannage	55
Déclaration de conformité de la machine	56

GÉNÉRALITÉS

Ce manuel, le manuel d'instructions concernant le moteur, les instructions de montage de la scierie à ruban et de ses accessoires, doivent être considérés comme parties intégrantes de la scierie à ruban et doivent toujours être conservés à proximité de la scierie à ruban. Ils doivent également l'accompagner au cas où elle est vendue.

La responsabilité de l'assemblage, de la mise en service et de l'utilisation d'une manière correcte et sûre de la scierie à ruban incombe à la personne ou aux personnes qui l'ont assemblée et qui l'utilisent.

DESCRIPTION DE LA SCIERIE À RUBAN

B751

En avant

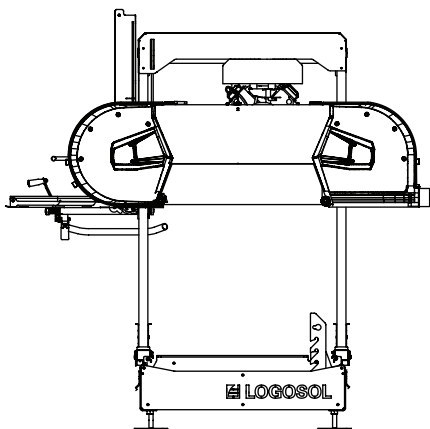

En arrière

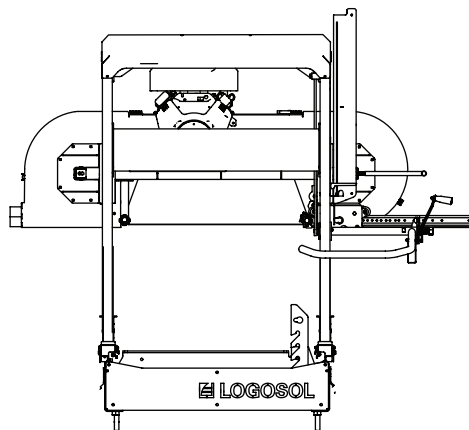

Côté

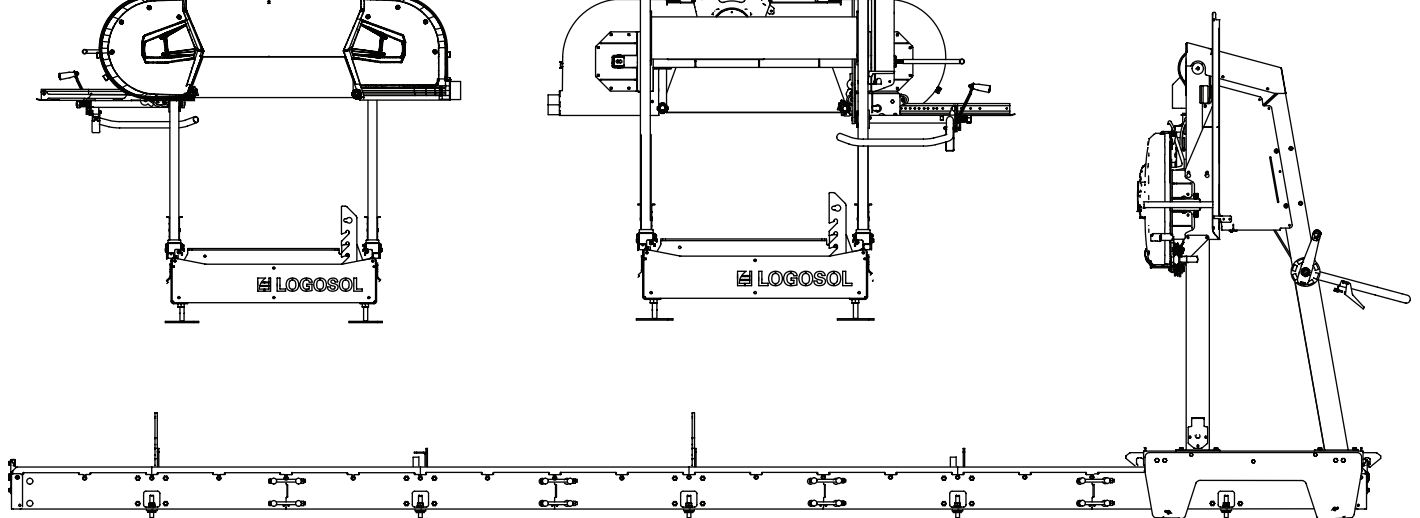

DESCRIPTION DE LA SCIERIE À RUBAN

LOGOSOL B751

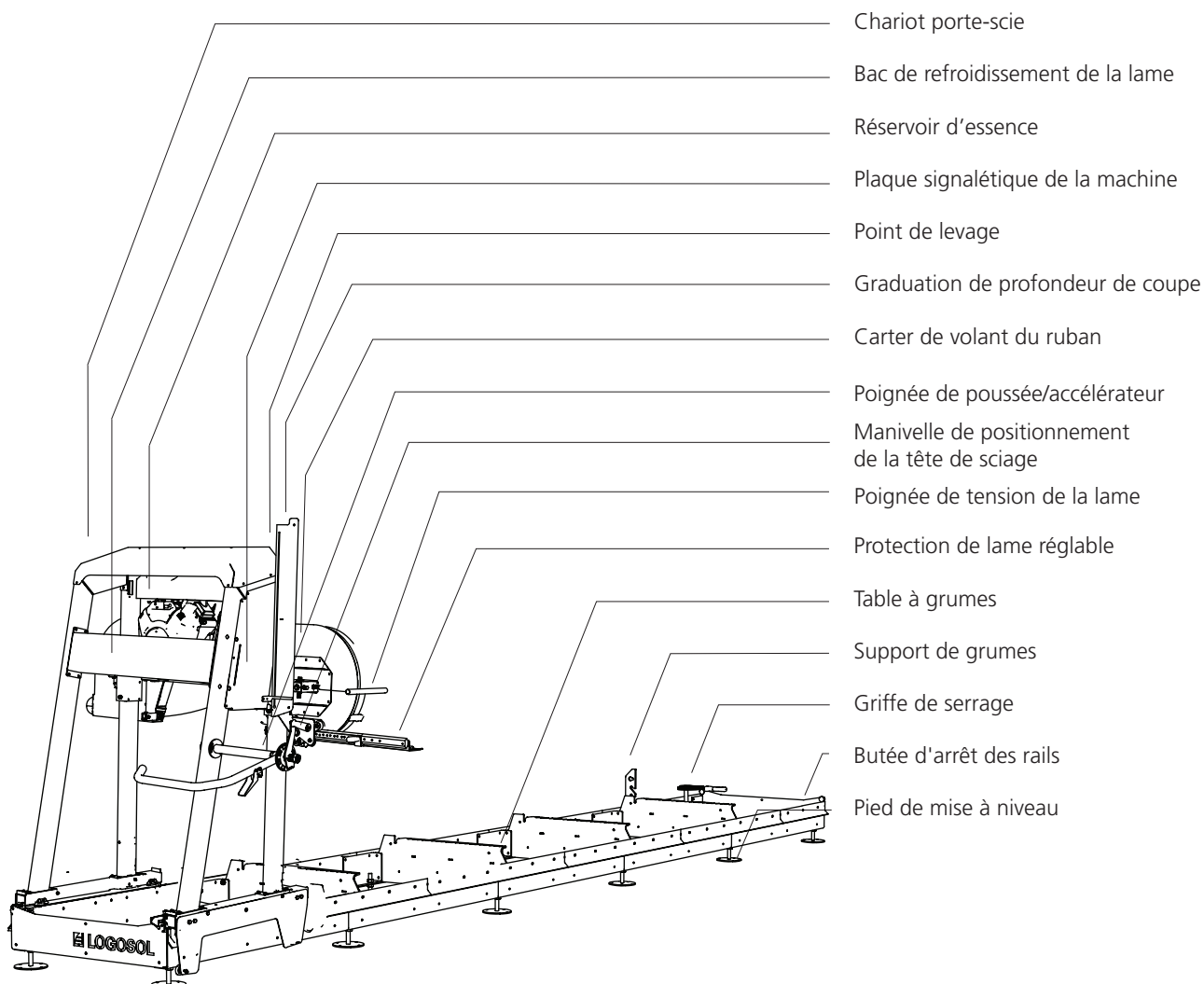

CONSIGNES DE SÉCURITÉ

EXPLICATION DES SYMBOLES



ATTENTION ! Ce symbole, indiquant qu'il faut être particulièrement attentif, est toujours suivi d'une information sur la nature du risque.



INJONCTION. Ce symbole est suivi d'une mise en garde. Soyez particulièrement attentif lorsque ce symbole apparaît dans le manuel.



Pour votre propre sécurité et celle des autres personnes, n'utilisez la scierie à ruban et ne manipulez la lame qu'après avoir entièrement lu et compris ce manuel d'utilisation.



ATTENTION ! Outil tranchant : Toute utilisation incorrecte de la machine peut entraîner des blessures corporelles mortelles. Les lames sont extrêmement tranchantes et dangereuses.



Portez toujours des gants de protection (classe 1) quand vous travaillez sur la scierie à ruban ou lorsque vous manipulez les lames. Risque de coupure pendant la manipulation des lames. Les lames et les pièces du moteur peuvent être très chaudes après le sciage.



Portez toujours des protections auditives homologuées lorsque vous travaillez avec la machine. Des lésions de l'ouïe sont possibles après un bref instant d'exposition à des sons de haute fréquence. Portez toujours des lunettes de protection hermétiques quand vous travaillez sur la machine ou que vous manipulez les lames. Dans certaines circonstances, il peut également être conseillé d'utiliser un masque de protection. Ceci concerne particulièrement le cas où l'on scie du bois sec ou que l'on travaille à l'intérieur.



Portez toujours des chaussures de protection avec protection contre les lames, coquille en acier et semelles antidérapantes lorsque vous travaillez sur la machine ou que vous manipulez les lames.



Portez toujours un pantalon de protection long lorsque vous travaillez sur la machine ou que vous manipulez les lames. Ne portez jamais de vêtements amples, foulards, écharpes, etc., susceptibles de se coincer dans la machine pendant le travail. Si vous avez les cheveux longs, nouez-les avant de travailler sur la scierie à ruban.

CONSIGNES DE SÉCURITÉ

ÉQUIPEMENT DE SÉCURITÉ DE LA SCIERIE À RUBAN

 **ATTENTION !** N'utilisez jamais la machine quand son équipement de sécurité est défectueux.

 L'équipement de sécurité doit être contrôlé et entretenu

Nous vous expliquons ici tous les composants de sécurité de la scierie à ruban, ainsi que leur fonction.

Verrouillage des carters des volant de ruban

L'une des charnières des carters des volants du ruban est équipée d'un interrupteur de sécurité. La machine ne doit pas être utilisée sans que ce carter ne soit en place.

Butée d'arrêt des rails

Ces butées mécaniques empêchent le chariot porte-scie d'aller au-delà de l'extrémité du rail.

OPÉRATEUR

 **ATTENTION !** Chaque fois que vous utilisez la machine, vous devrez porter un équipement de protection personnel.

 Aucune personne de moins de 18 ans ne doit utiliser la scierie à ruban ou manipuler les lames.

 Ne jamais utiliser la machine et ne jamais manipuler les lames si vous êtes fatigué, sous l'emprise de l'alcool ou de médicaments susceptibles d'affecter votre vue, votre jugement ou la maîtrise de votre corps.

LIEU D'INSTALLATION

 **ATTENTION !** Ne jamais faire fonctionner une scierie à ruban avec moteur à explosion dans un endroit clos ou mal ventilé. Danger de mort par asphyxie ou par empoisonnement au monoxyde de carbone.

 L'utilisation de la scierie à ruban et la manipulation des lames de scie doivent être effectuées en plein jour ou sous un éclairage adéquat.

 Gardez le lieu de travail exempt de déchets et d'obstacles et éloigner les animaux domestiques et les enfants, susceptibles de distraire l'opérateur.

 Choisir un lieu d'installation où le support est fortement compacté et plan, avec suffisamment de place pour la scierie à ruban, les grumes empilées et le bois scié. Si possible, placez la scierie à ruban de sorte que la poussière de sciage ne reste pas au poste de l'opérateur mais soit emportée par le vent. Installez la scierie à ruban sur une surface plane, en prévoyant au moins au moins 5 m de dégagement autour de la machine, sans obstacles. Si la scierie à ruban doit être installée à titre permanent, il est recommandé de soutenir les rails avec des plots en ciment ou des blocs de bois (de 15 cm x 15 cm) sous chaque barre transversale.

 Gardez toujours un extincteur à main de type ABC (minimum 6 kg) à portée de main sur le lieu de travail.

 Gardez toujours une trousse de premiers secours à portée de main sur le lieu de travail.

DONNÉES TECHNIQUES

LOGOSOL B751	
SECTION DE RAIL	
Longueur de rail, standard	5,75 m
Longueur de rail, extension	1140 mm
Largeur de piste	800 mm
Largeur totale	850 mm
Hauteur	230 mm
Poids (rails de 5,75 m)	195 kg
CHARIOT PORTE-SCIE	
Longueur	900 mm
Largeur	1975 mm
Hauteur	170 cm
Poids	178 kg
Volume, réservoir d'eau	7,5 litres
Vitesse d'alimentation	Manuelle
CAPACITÉ	
Diamètre de grume maximum	750 mm
Largeur de sciage maxi	600 mm
Longueur de sciage efficace (standard)	4,8 m
LAME	
Type et dimensions	3843x33, pas de 22 mm
Diamètre des volants du ruban	500 mm
Volant de ruban, Vitesse de rotation	1000 tr/mn
Lame, vitesse	28 m/s
MOTEUR/MOTEURS DE SCIE	
Fonctionnement du moteur électrique	4,5 kW (poids : 30 kg) ou 8 kW (poids : 40 kg)
Moteur à essence	Briggs & Stratton 13 cv (poids : 30 kg) ou 18 cv (poids : 34 kg)
Volume, réservoir de carburant	5 litres
NIVEAUX DE BRUIT/VIBRATIONS	
Niveau de pression sonore équivalent à l'oreille de l'opérateur 1)	88,4 dB(A)
Niveau de puissance acoustique (calculé) 2)	109,4 dB(A)
Niveau de vibrations aux poignées 3)	< 2,5 m/s ²

1) La mesure de distribution typique du niveau de pression sonore équivalent est une déviation écart standard de 2 dB(A)

2) La mesure de distribution typique du niveau de puissance sonore équivalent est un écart standard de 3 dB(A)

3) La mesure de distribution typique du niveau de vibrations aux poignées est de 1 m/s²

VIS/ÉCROU

Définition des éléments de fixation aux pages suivantes.

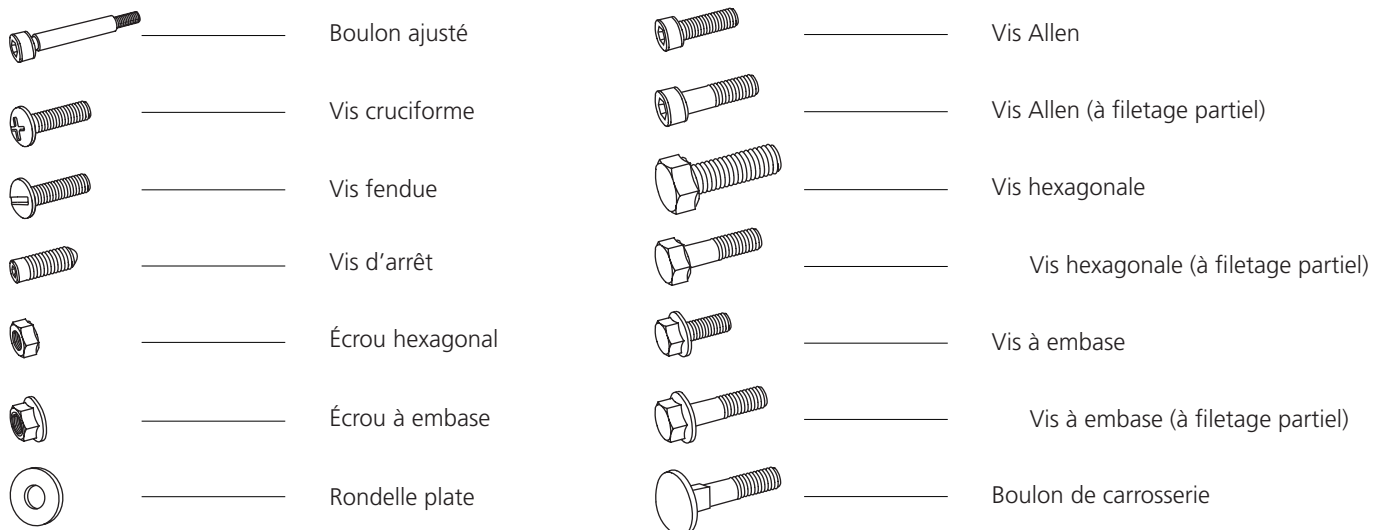

SYMBOLES COMPLÉMENTAIRES

Les symboles suivants sont utilisés en complément des figures ci-dessus pour décrire la conception des éléments.



DIMENSIONS/LONGUEUR

Les dimensions des éléments de fixation sont indiquées en diamètre **(M)** ISO 68-1, suivi d'une longueur pour les vis. La longueur est la partie de la vis qui s'enfonce dans le matériau dans lequel elle est montée.

(Diamètre)	(Longueur)
M8	x 20



Lorsque ce symbole apparaît pendant le travail d'assemblage, les pièces doivent être lubrifiées avant l'assemblage. Lubrifiez les pièces concernées avec de la graisse universelle.



Le symbole décrit le point de levage recommandé pour soulever des objets lourds.



Le symbole décrit la direction du sciage et réapparaît pendant le montage.



Serrez l'assemblage à vis à la force des doigts.

LOGOSOL

COMPOSANTS INCLUS

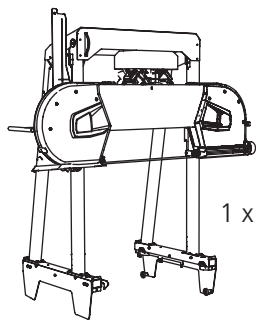

1 x — 8400-000-000

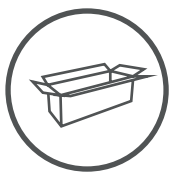

01-00306

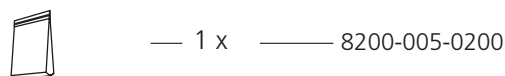
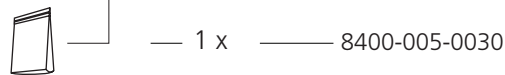
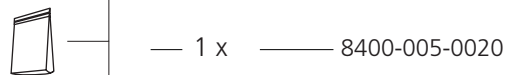
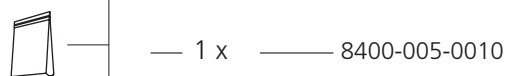
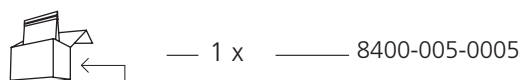
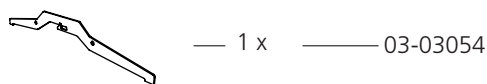
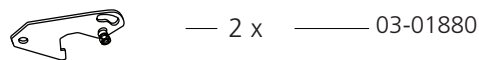
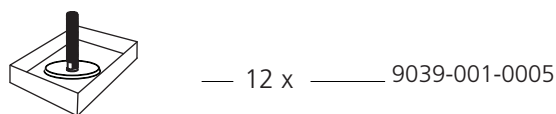
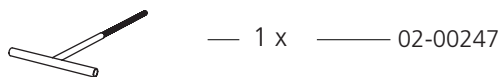
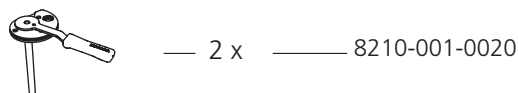
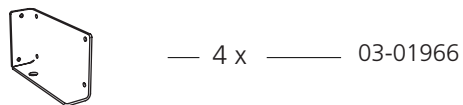
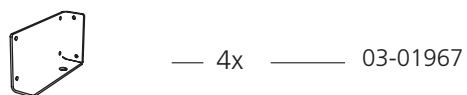
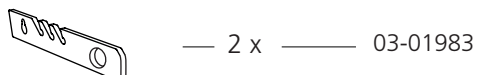
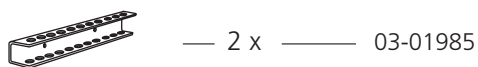
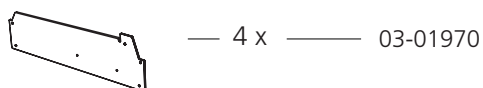
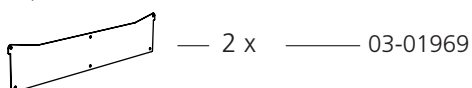
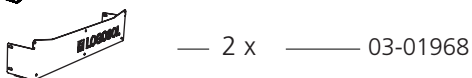
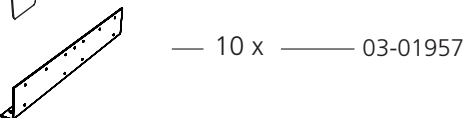
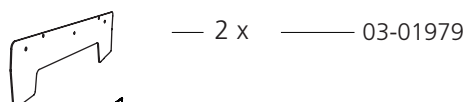
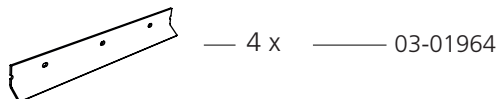
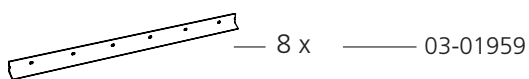

COMPOSANTS INCLUS



8400-005-0005



8400-005-0010

		— 100 x —	M8x20	9018-346-0820
		— 110 x —	M8	9214-352-0008

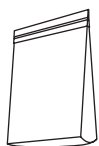

8400-005-0020

		— 6 x —	M8	9291-021-0180
		— 4 x —	M8x25	9018-346-0825
		— 12 x —	M8x12	9018-346-0812
		— 4 x —	M8x30	9018-346-1860

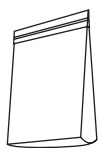

8400-005-0030

		— 4 x —	M6	9291-021-0140
		— 24 x —	M16	9210-260-1600
		— 4 x —	M6x35	9018-346-1380
		— 4 x —	M6	9214-352-0006

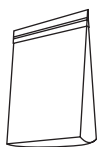

8200-005-0200

		— 6 x —		9291-020-0005
		— 2 x —		03-01464
		— 4 x —		9026-015-0002
		— 2 x —		03-01465
		— 4 x —		9029-011-0001
		— 1 x —		03-01772
		— 1 x —		03-01773
		— 4 x —		03-01982



INSTALLATION DES RAILS

Travaillez sur une surface aussi plane que possible, car cela facilitera le réglage des rails.

 **ATTENTION !** Soulever des charges lourdes fait courir un risque de blessures.

 Soyez toujours à deux lorsque vous soulevez des objets lourds.

 **ATTENTION !** Risque de blessures par coincement.

 Portez des gants de protection et manipulez le moteur avec précaution pour le déposer sur le support du moteur.



Il est maintenant temps d'assembler les rails. Suivez scrupuleusement les étapes de montage et effectuez le travail dans une position de travail ergonomiquement correcte. Travaillez sur une surface aussi plane que possible, car cela facilitera le réglage des rails.



Lisez entièrement les instructions d'assemblage avant de commencer l'assemblage, puis suivez les instructions étape par étape pendant l'assemblage.

1

Numérotation des séquences d'assemblage



Bon travail !

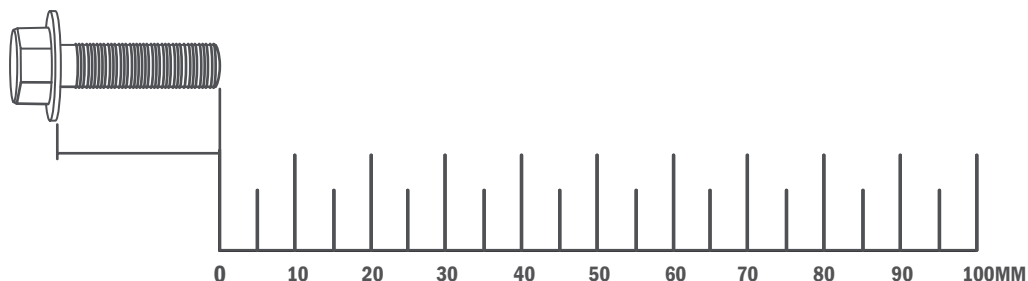

1

Assemblez les accessoires avec les tables de grumes.
 Notez qu'il est important que les accessoires soient installés conformément à l'illustration.

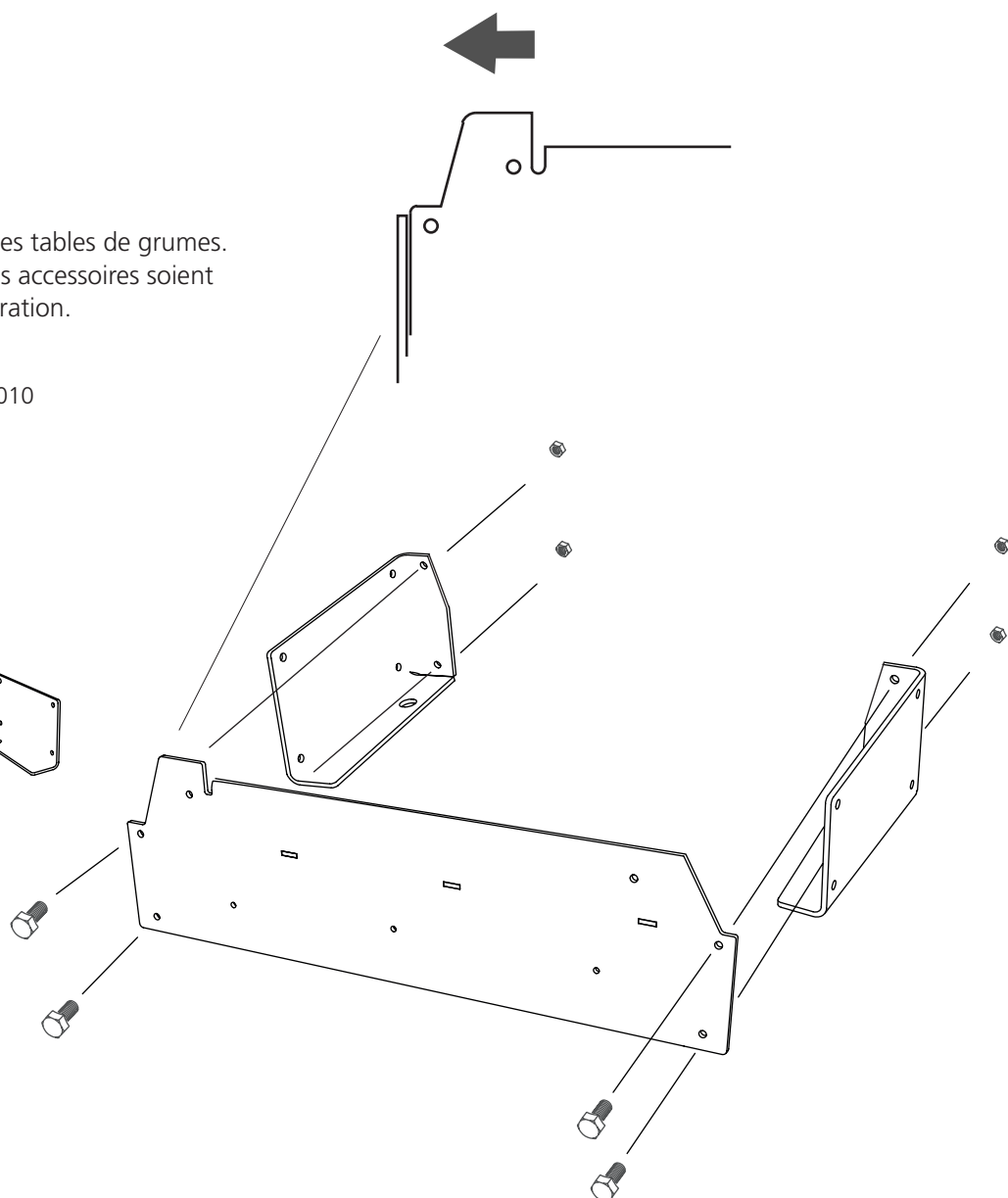
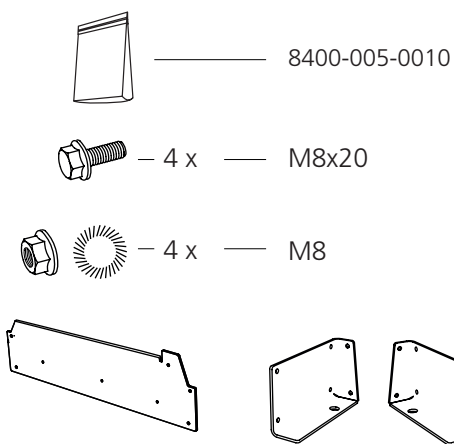

2

Répétez les étapes d'assemblage pour l'assemblage des tables à grumes restantes.

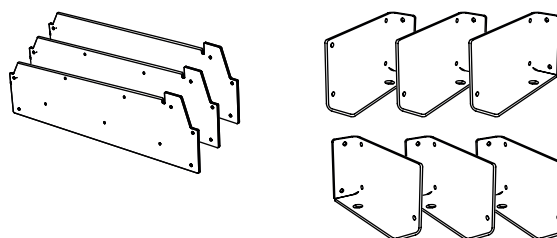
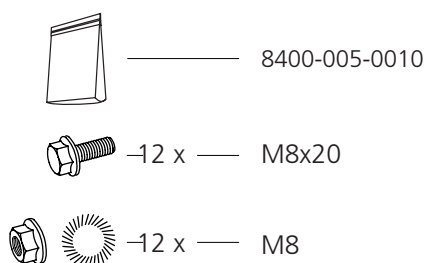

3

Assemblez les parties de rail sur les tables à grumes Notez qu'ils doivent seulement être montés dans le trou inférieur, puis serrez-les légèrement.

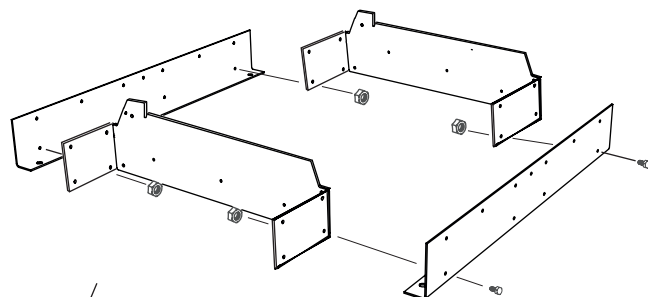
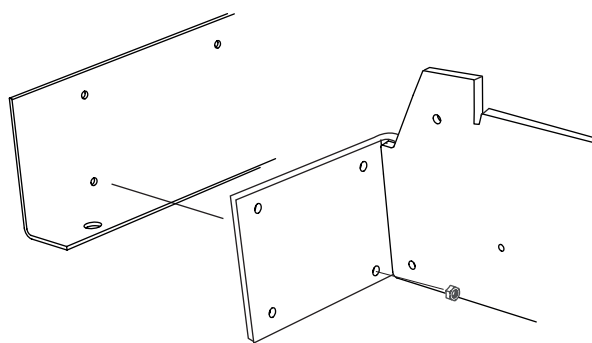
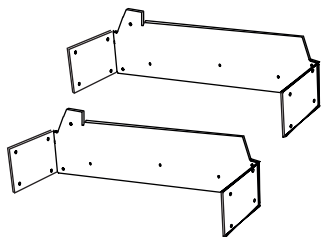
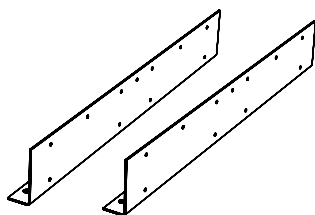
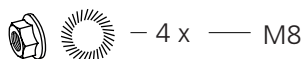
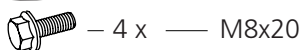
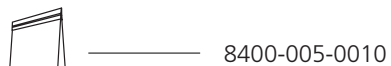

4

Assemblez les parties de rail sur les tables à grumes Notez qu'ils doivent seulement être montés dans le trou inférieur, puis serrez-les légèrement.

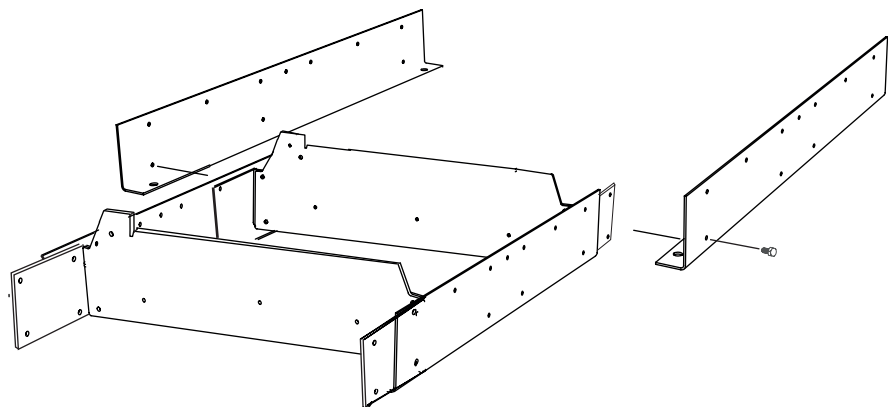
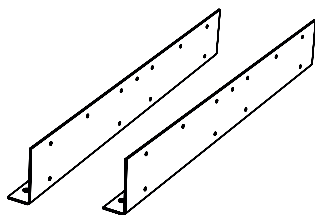
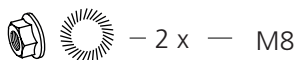
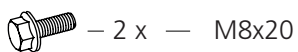

5

Assemblez les parties de rail sur les tables à grumes Notez qu'ils doivent seulement être montés dans le trou inférieur, puis serrez-les légèrement.



8400-005-0010



- 4 x - M8x20



- 4 x - M8

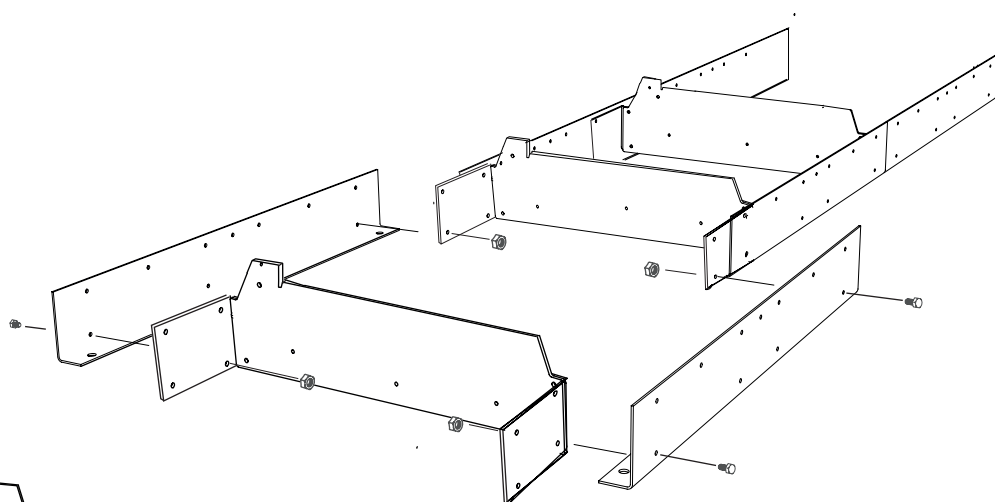
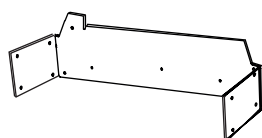
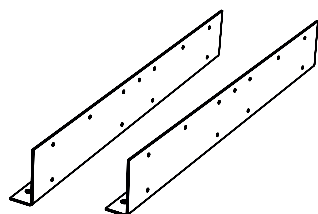

6

Assemblez les parties de rail sur les tables à grumes Notez qu'ils doivent seulement être montés dans le trou inférieur, puis serrez-les légèrement.



8400-005-0010



- 4 x - M8x20



- 4 x - M8

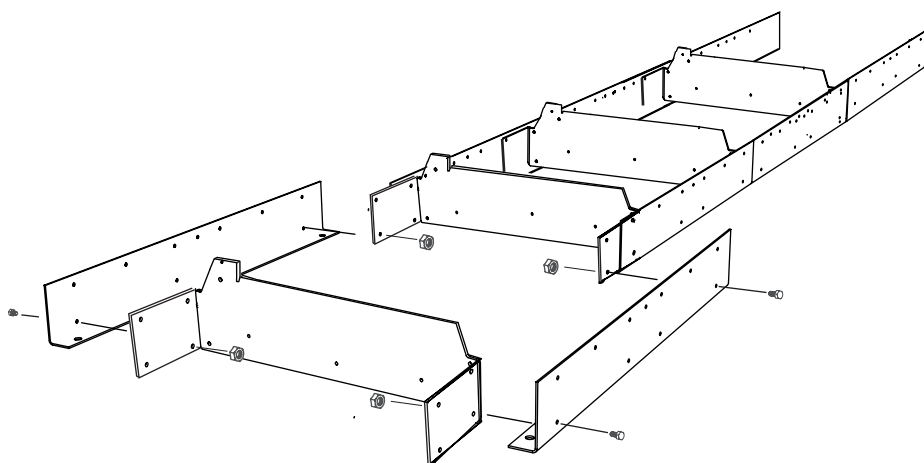
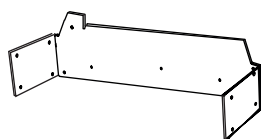
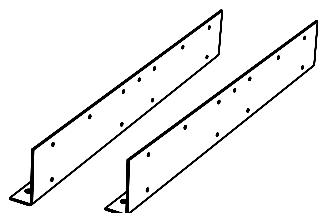

7

Assemblez les parties de rail sur les tables à grumes. Notez qu'ils doivent seulement être montés dans le trou inférieur, puis serrez-les légèrement.

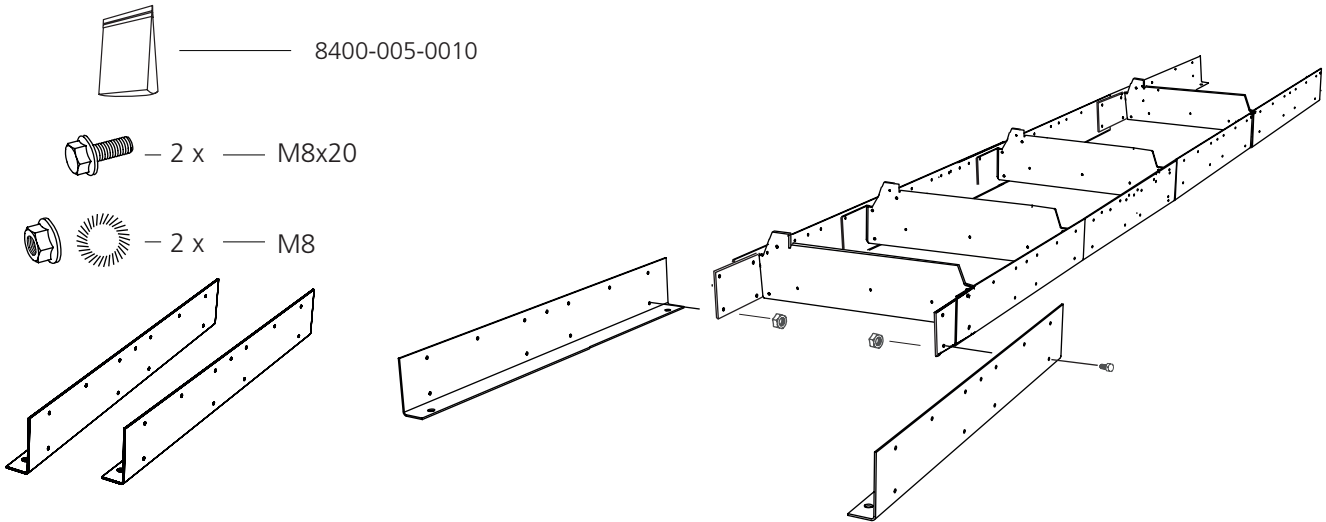

8

Installez les plaques intérieures de la butée contre les plaques extérieures. Notez que les deux amortisseurs doivent être montés dans les coins supérieurs.

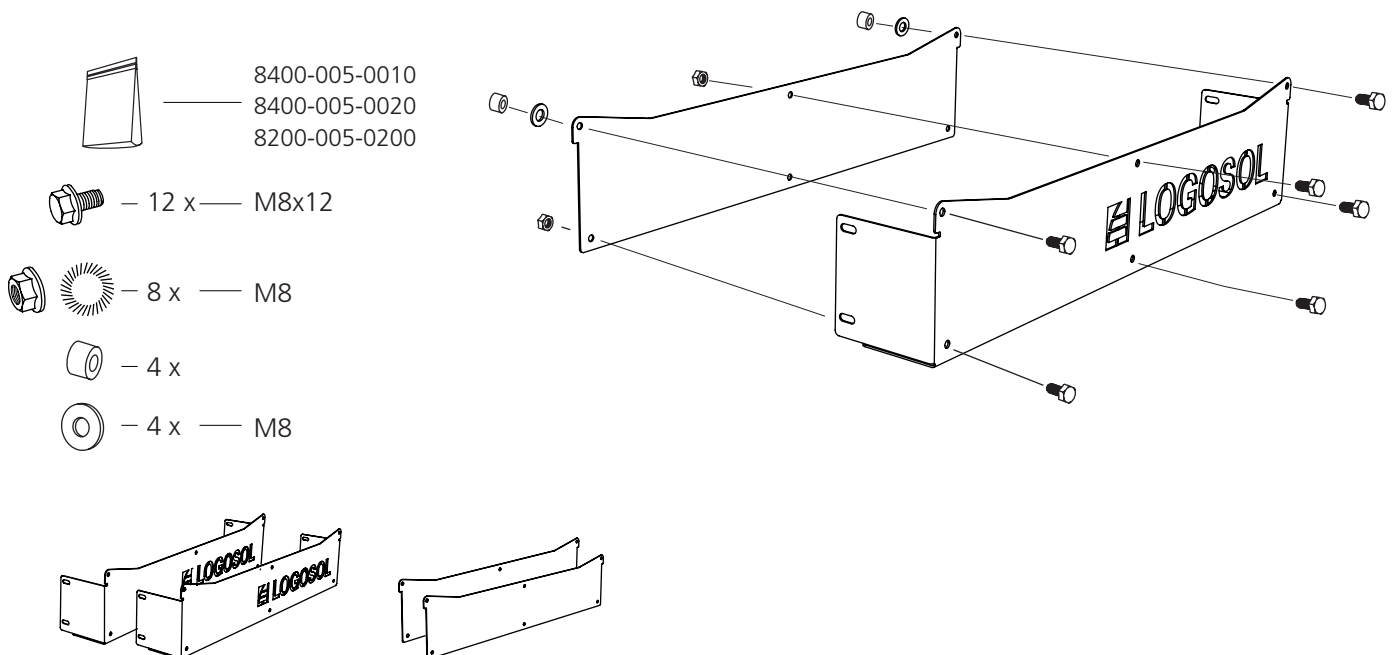

9

Installez la butée à l'extrémité du rail. Assemblez uniquement dans les trous inférieurs. Répétez ensuite les étapes d'assemblage pour l'autre extrémité de rail.

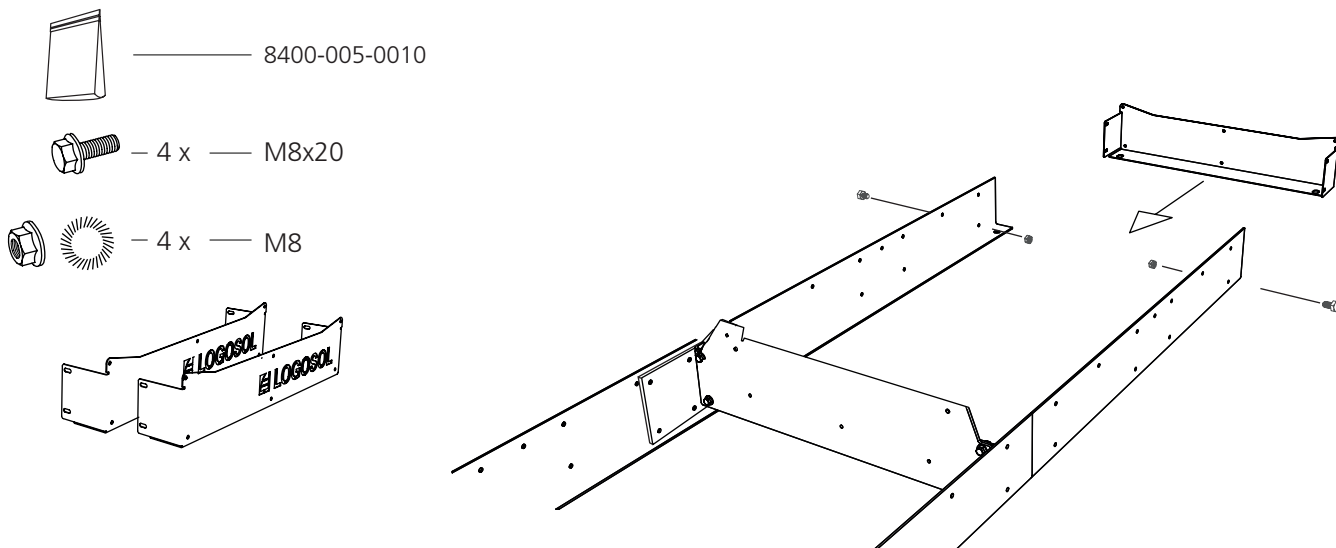

10

Installez les parties de rail. Commencez par une contre partie de rail (3 trous) qui devrait se trouver à l'extrémité du rail. Serrez légèrement.

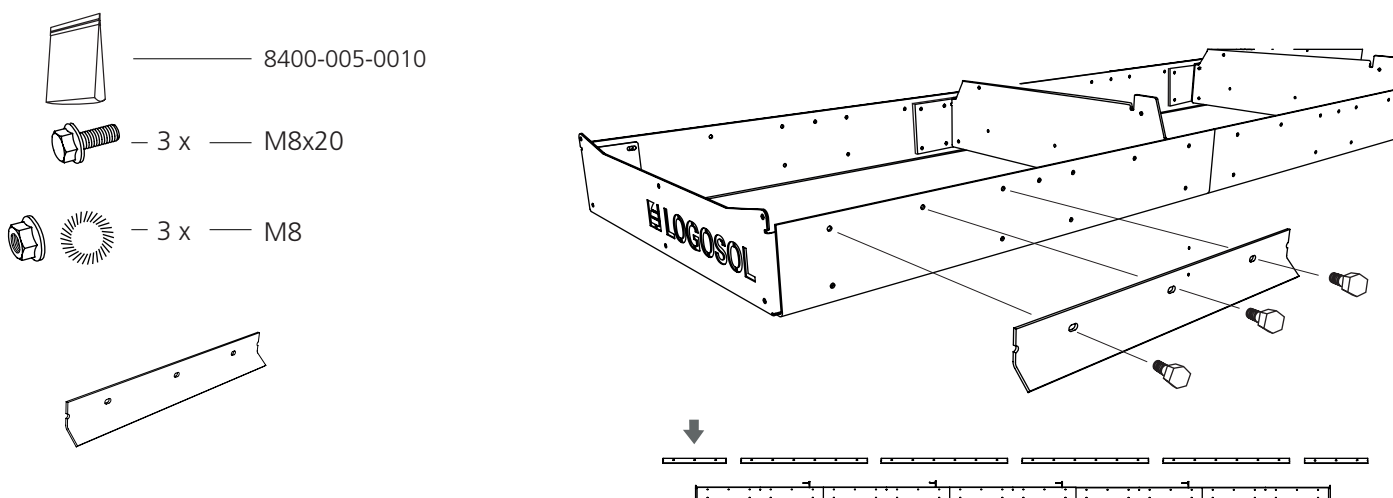

11

Installez les deux parties de rails suivantes. Serrez légèrement les assemblages à vis.



8400-005-0010



— 12 x — M8x20



— 12 x — M8

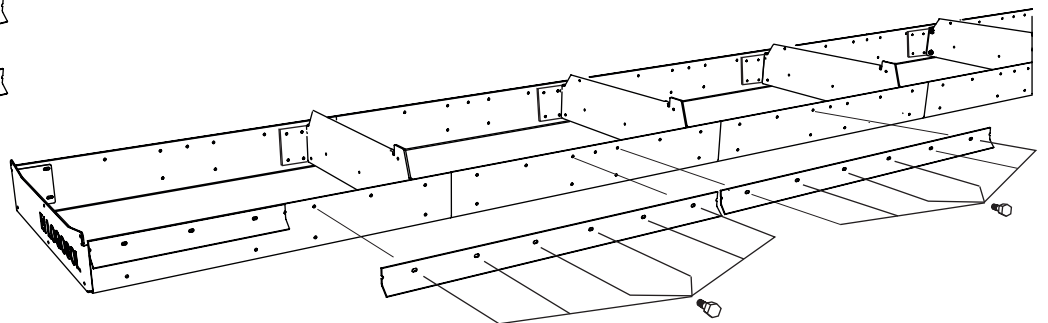
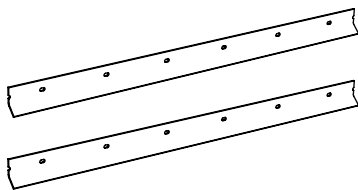

12

Installez les trois dernières parties de rails. Notez que la partie courte doit être située à l'extrémité du rail. Serrez légèrement l'assemblage à vis.



8400-005-0010



— 15 x — M8x20



— 15 x — M8

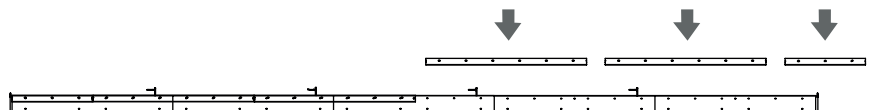
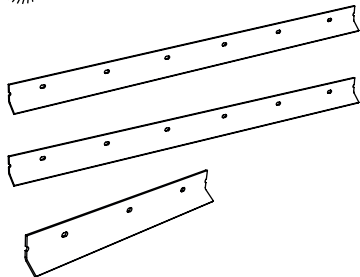
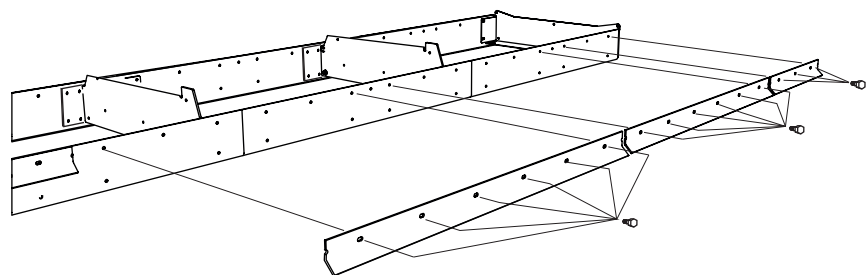

13

Pour terminer l'assemblage des parties de rail, répétez les étapes d'assemblage (10-12) pour l'autre côté du rail.

14

Installez les écrous de réglage aux pieds.

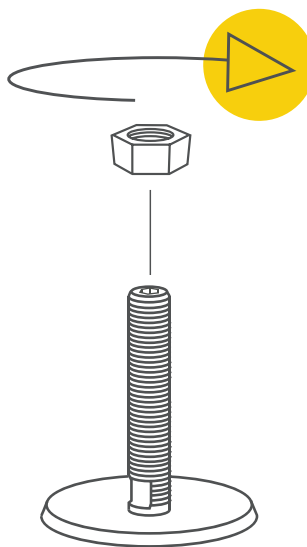
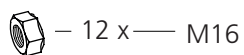
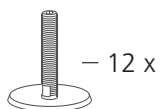
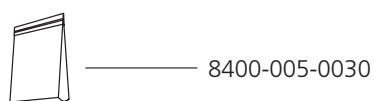

15

Installez les pieds dans les rails et fixez-les avec les contre-écrous.

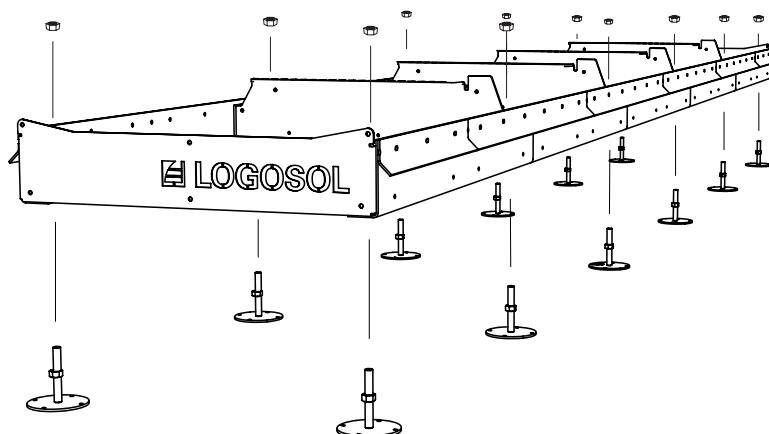
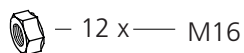
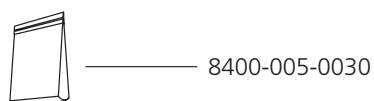



Bon travail !

Maintenant, le travail d'assemblage des rails continue

RÉGLAGE : RAILS

(Les outils ne sont pas inclus lors de la livraison de la scierie)



Lisez entièrement les instructions d'assemblage avant de commencer l'assemblage, puis suivez les instructions étape par étape pendant l'assemblage.



Il est maintenant temps d'ajuster les rails. L'objectif est que les deux côtés des rails soient aussi plats que possible. Lisez les instructions et soyez minutieux.

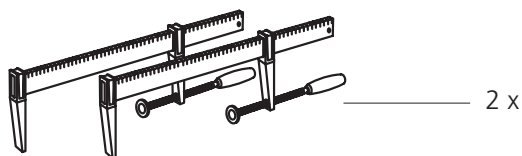

RÉGLAGE : RAILS

1

Commencez le travail d'assemblage en attachant une cordelette entre les trous directionnels aux extrémités du rail.

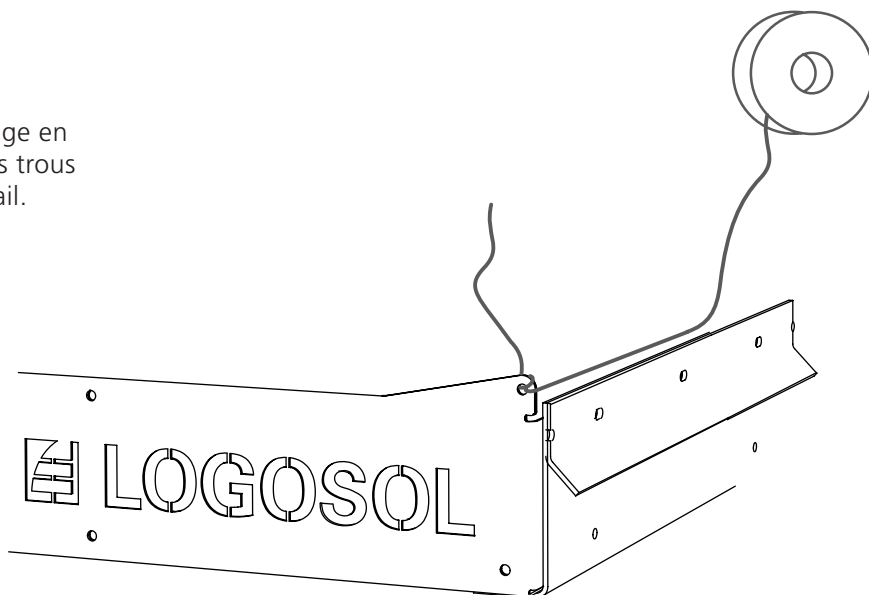
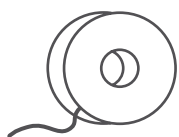

2

Placez 2 écrous pour séparer la cordelette des rails. Assurez-vous que les écrous sont placés aux extrémités des rails et qu'ils soulèvent la ficelle.



8400-005-0010



- 2 x - M8

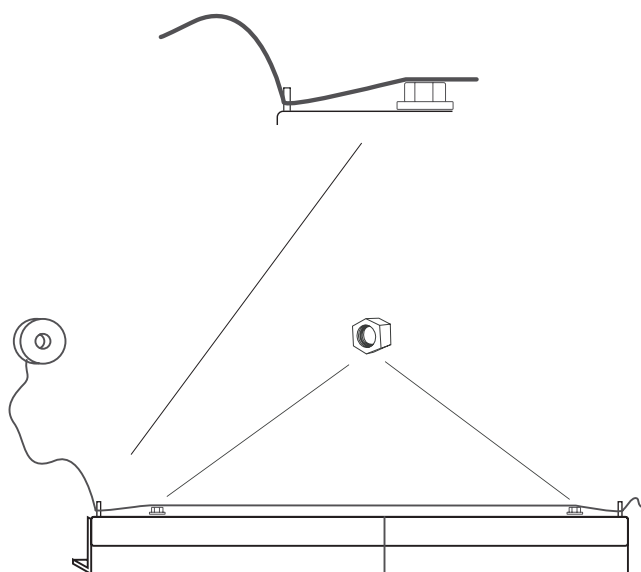

RÉGLAGE : RAILS

3

Maintenant, visez et mesurez la longueur avec la corde pour vérifier que la distance entre la corde et les rails est uniforme sur toute sa longueur. L'objectif est d'obtenir une distance uniformément sur tout le tronçon des rails. Pour ajuster la rectitude, il peut être bon de placer des cales sous les rails aux endroits où la distance entre la cordelette et les rails diffère.

IMPORTANT !

Cette étape est critique pour la précision de la scierie, soyez minutieux et passez plus de temps sur cette étape.

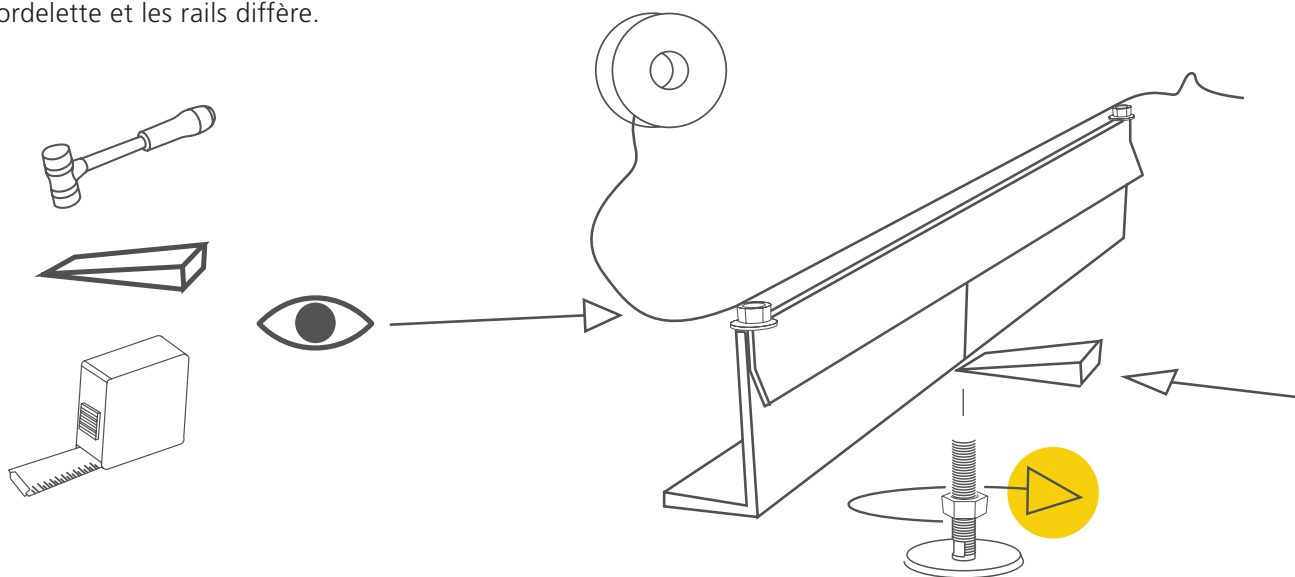

4

Lorsque les rails sont de niveau, vérifiez que tous les joints des rails sont au même niveau et que les rails extérieurs se trouvent à la même hauteur que les rails intérieurs. L'objectif est que toutes les articulations soient aussi uniformes que possible. Ajustez et serrez les assemblages à vis au fur et à mesure.

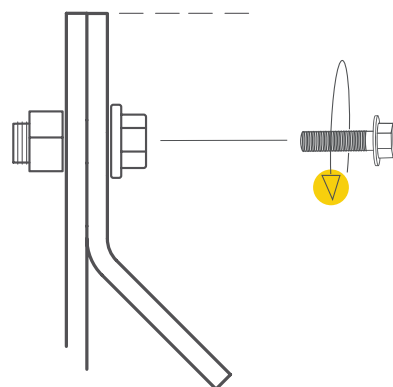

5

Une fois les rails ajustés sur toute la longueur de la machine et les articulations de niveau, serrez la moitié ajustée des assemblages à vis des rails. Répétez ensuite la procédure de réglage de l'autre côté des rails pour terminer le réglage. Retirez la cordelette et les écrous.

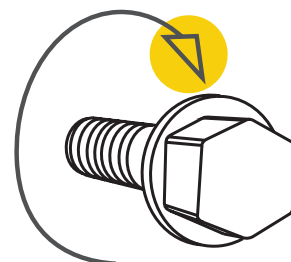



Bon travail !

ASSEMBLAGE FINAL DES RAILS :



Lisez entièrement les instructions d'assemblage avant de commencer l'assemblage, puis suivez les instructions étape par étape pendant l'assemblage.

Maintenant, l'assemblage des rails restant commence.

1

Installez les profils des griffes de serrage sur les tables à grumes.
Nous recommandons de monter le profil sur les tables n° 2 et n° 4.

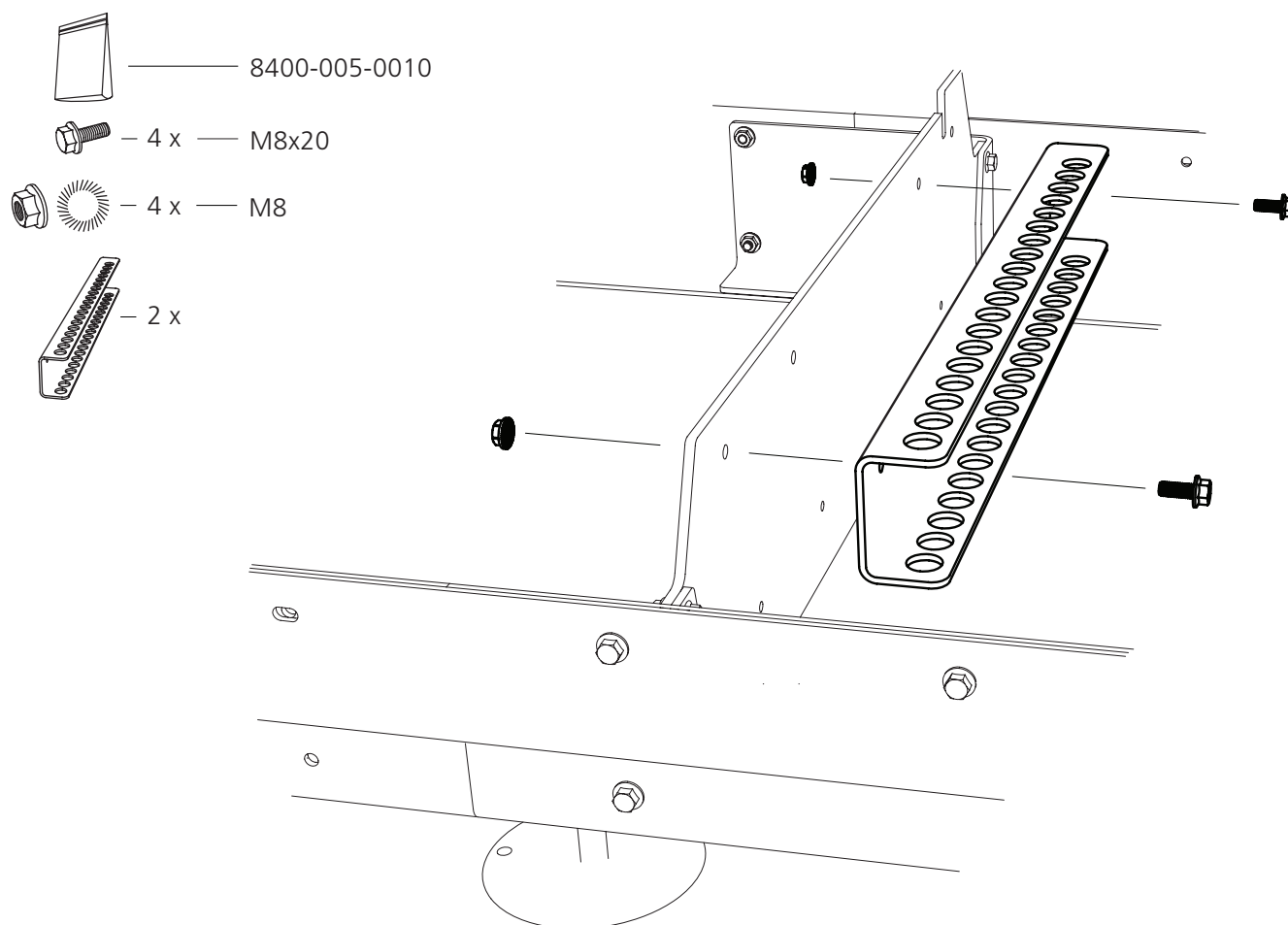

ASSEMBLAGE FINAL DES RAILS :

2

Installez le bras de réglage du support de grume à la table à grume.



8400-005-0010
8400-005-0020
8200-005-0200



- 4 x — M8x25



- 2 x



- 2 x



- 2 x — M8



- 2 x — M8x11



- 2 x — M8

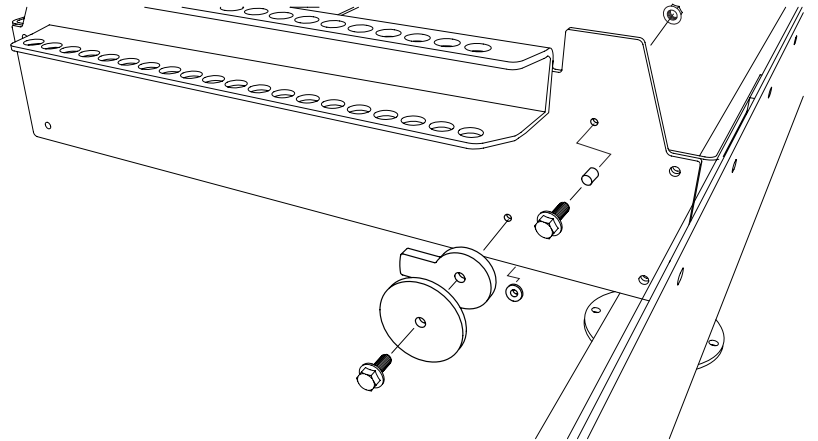

3

Installez le support de grumes à la table à grumes.

Répétez cette procédure sur la deuxième table à grumes.

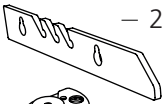

- 2 x

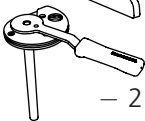

- 2 x

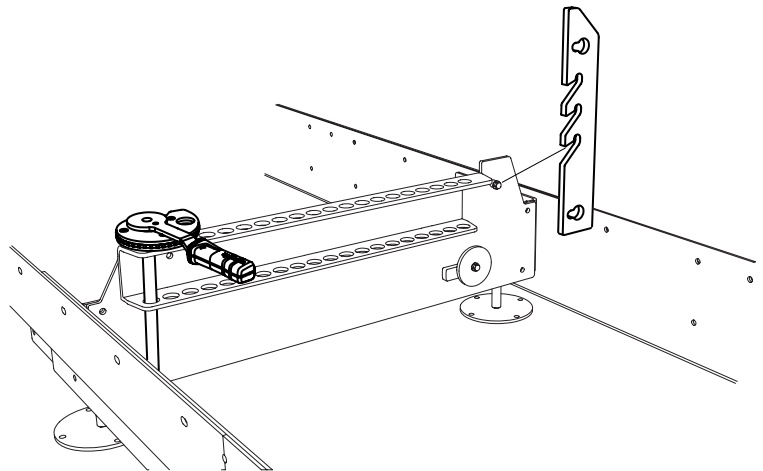

4

Installez les entretoises pour le stockage du support de grumes sur les côtés des rails. Les écrous M8x20 existants sont remplacés par des M8x30, il doit donc vous rester 4 écrous M8x20.



8400-005-0020
8200-005-0200



- 4 x — M8x30



- 4 x — M8x11

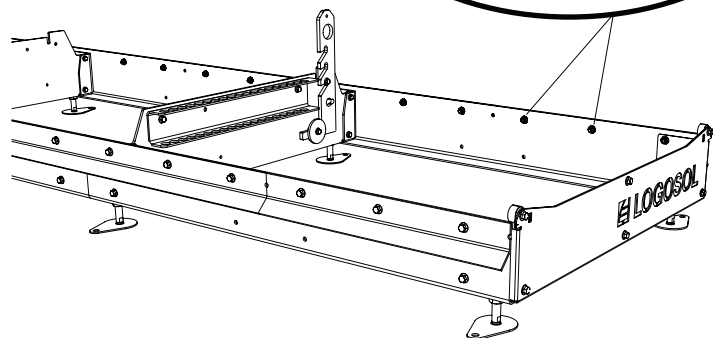
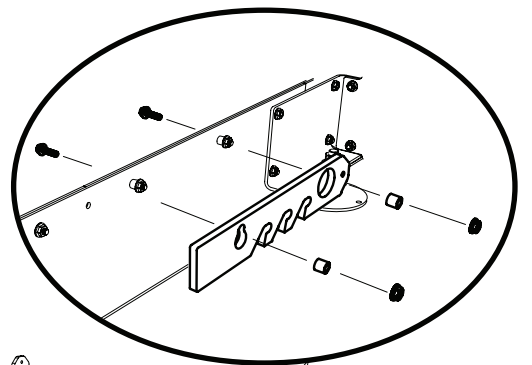



Bon travail !

Il est maintenant temps de monter la tête de scie sur les rails.

TÊTE DE SCIE

La tête de scie est livrée partiellement assemblée. Les roues anti-basculément rails doivent être montées immédiatement après la mise en place de la tête de scie sur les rails. Une fois les roues anti-basculément installées, terminez l'assemblage de la machine et ajustez-la selon la séquence de réglage spécifiée dans le manuel pour assurer le bon fonctionnement de la scierie.



IMPORTANT !

Pour assurer le bon fonctionnement de la scierie, il est important d'ajuster la tête de scie avant le démarrage pour garantir un résultat de sciage satisfaisant. Suivez scrupuleusement la séquence de réglage ! Certains réglages affectent d'autres réglages de la machine.

POIDS DE LA TÊTE DE SCIE : 178 KG

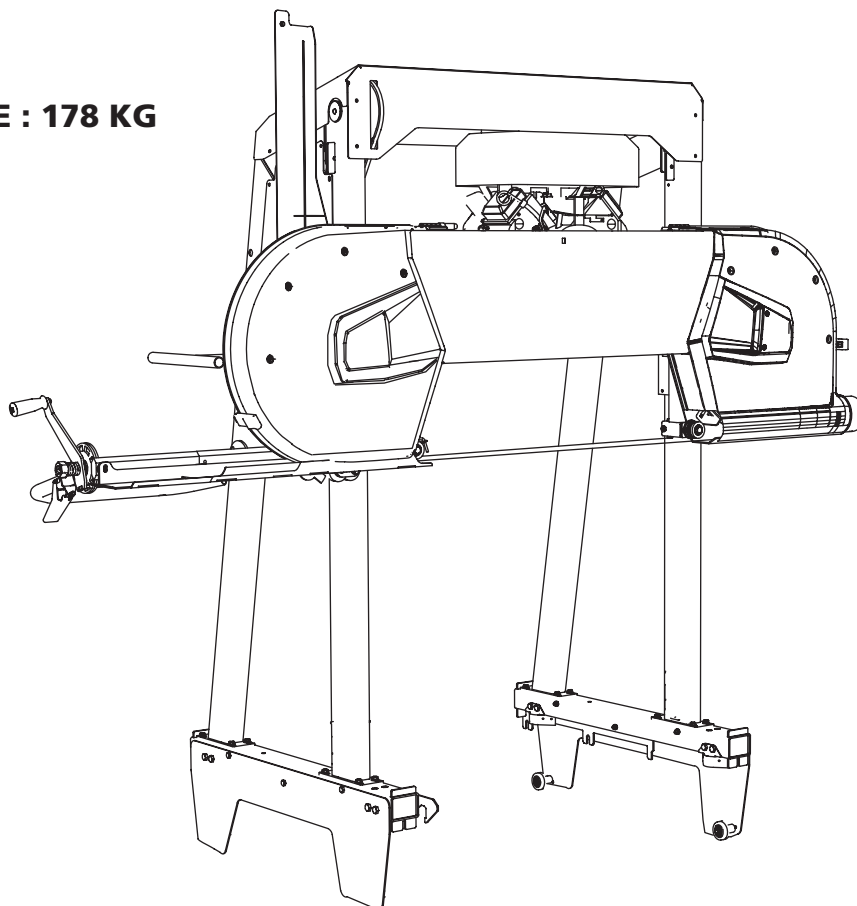

TÊTE DE SCIE

MONTAGE DE LA TÊTE DE SCIE SUR LES RAILS

Soulevez la tête de scie en place sur les rails. Le poids total de la tête de scie est de 178 kg. Utilisez à cet effet une élingue homologuée fixée aux points de levage de la tête de scie, conformément à l'illustration A ou B. Effectuez le levage avec l'aide du dispositif de levage approprié à la situation.

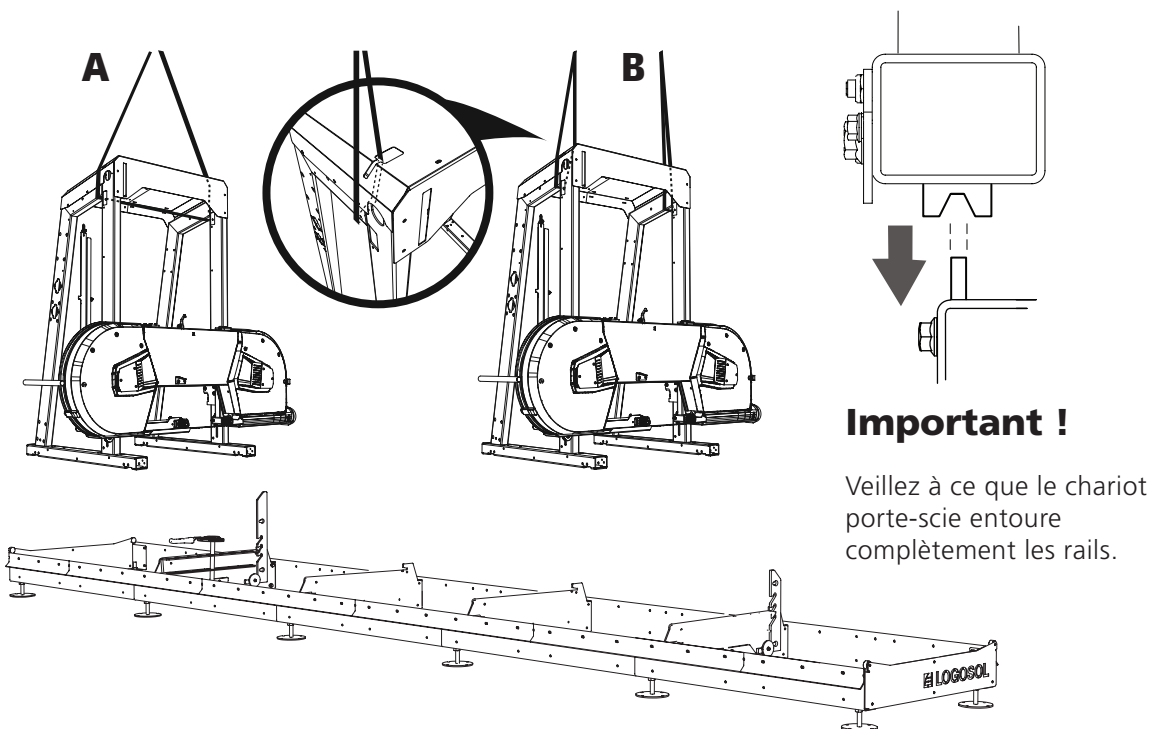

Important !

Veillez à ce que le chariot porte-scie entoure complètement les rails.



Risque de basculement dangereux ! Montage critique.



Lorsque la tête de scie est montée sur les rails, les roues de protection anti-basculement doivent être montées sur la face inférieure du chariot porte-scie.



Commencez par retirer les écrous de bride à l'intérieur du tube de bogie. Laissez les écrous en place. Ils seront nécessaires plus tard pendant l'assemblage.

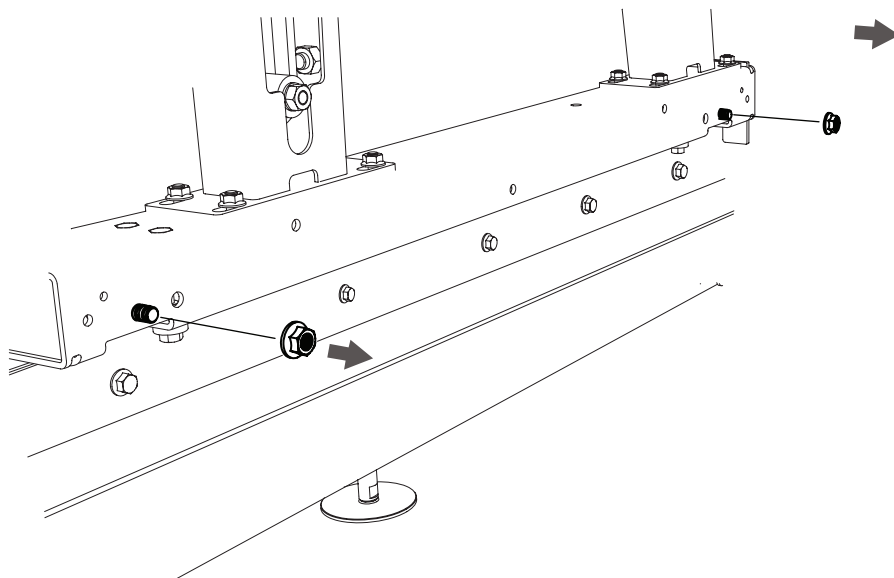

TÊTE DE SCIE

2

Installez les roues et les douilles d'entretoise sur la plaque anti-basculement. Répétez cette procédure sur la deuxième plaque anti-basculement.



8400-005-0030



— 2 x — M6



— 2 x — M6x35



— 2 x — M6



— 2 x

3

Installez la plaque anti-basculement sur le tube de bogie. Utilisez les écrous existants de l'étape 1. Répétez ensuite l'assemblage de l'autre côté de la machine.

Installez le racleur de rail.



— 4 x — 03-01982

4

Serrez les roues anti-basculement en les déplaçant vers le haut dans la rainure oblique. Amenez-les vers le haut afin qu'elles se resserrent vers la partie intérieure du tube. Répétez ensuite les étapes d'assemblage de l'autre côté de la machine.

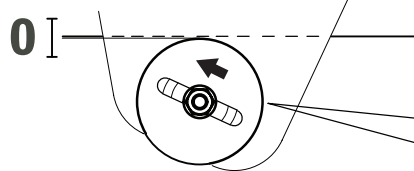

5



2st — 03-01880

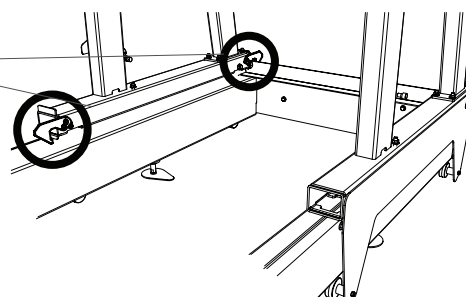
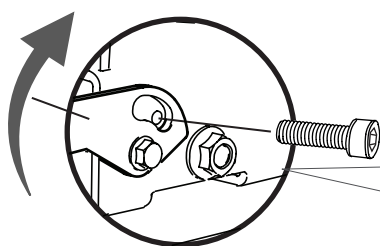
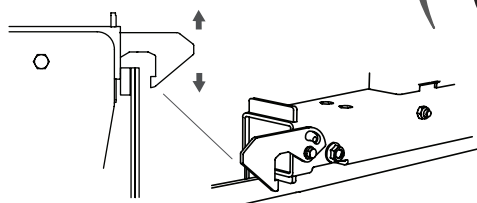

ASSEMBLAGE FINAL DU DE LA TÊTE DE SCIE

Lors de la livraison de la scierie, la tête de scie est montée à l'exception du moteur et de la poignée avec manivelle. Suivez la description ci-dessous pour terminer l'assemblage de la scierie avant le démarrage. L'assemblage commence par celui de la manivelle et se termine ensuite par le raccordement du câble de gaz et l'installation du moteur de la scierie. Suivez la description de l'assemblage et portez une attention particulière au travail d'assemblage.



Lisez l'intégralité des instructions de réglage avant de commencer le réglage, puis suivez les instructions étape par étape pendant le réglage.

1

Numérotation des séquences d'assemblage



Bon travail !

Manivelle complète

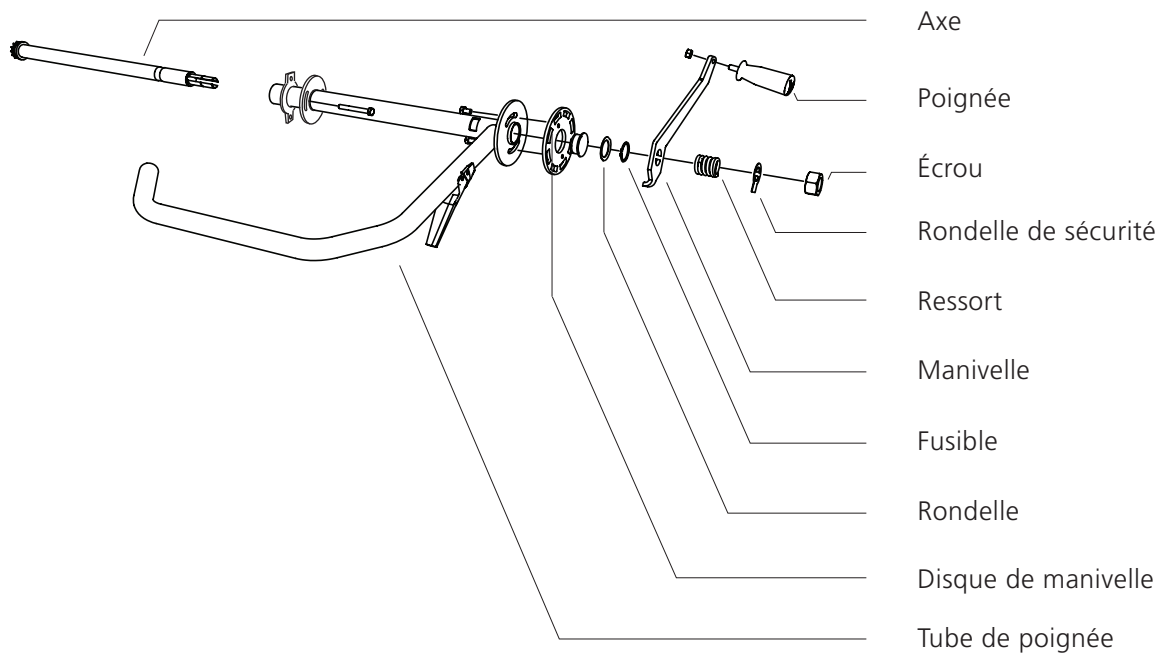

ASSEMBLAGE FINAL DU DE LA TÊTE DE SCIE

1

Insérez la poignée dans le tube du pylône

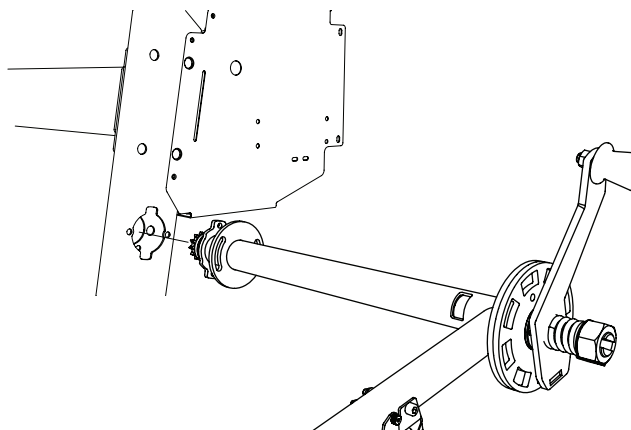

2

Fixez la poignée avec des vis de fixation courtes pré-assemblées.

 — 2 x — M8x16

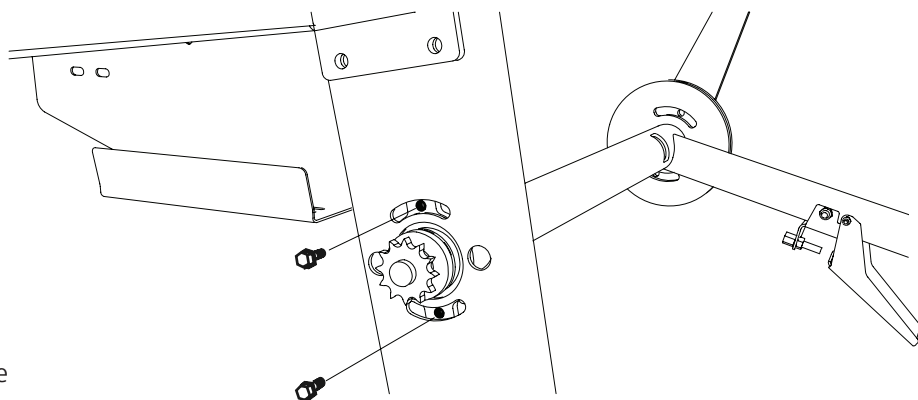



3

Fixez la poignée avec les longues vis de fixation. Notez que les écrous intérieurs doivent être positionnés de manière à ce que la tête de la vis Allen sur le boulon tourne avec l'extérieur du tuyau.

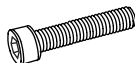
Utilisez les vis pré-assemblées dans cet assemblage.

 — 2 x — M8x60

 — 2 x — M8

 — 2 x — M8

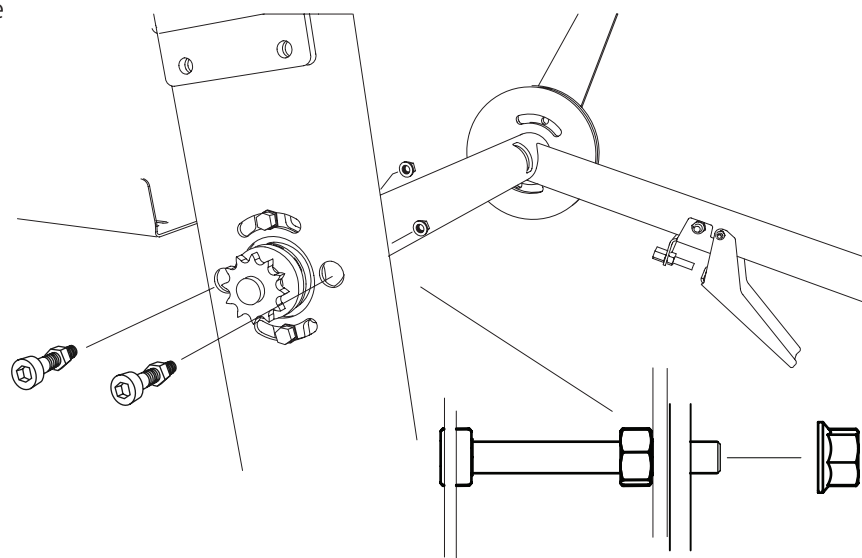

ASSEMBLAGE FINAL DU DE LA TÊTE DE SCIE

4

Tendez la chaîne avec le tendeur de chaîne.

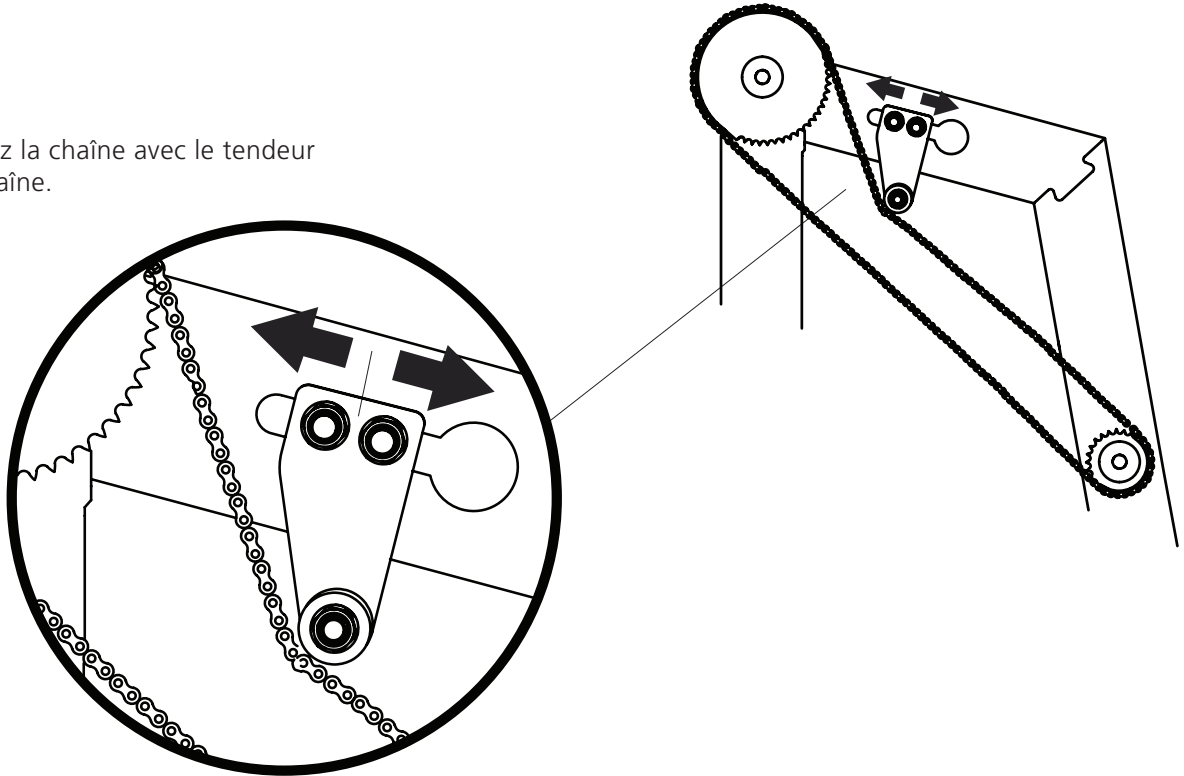

5

Installez la manivelle. Graissez abondamment les filetages sur la manivelle.

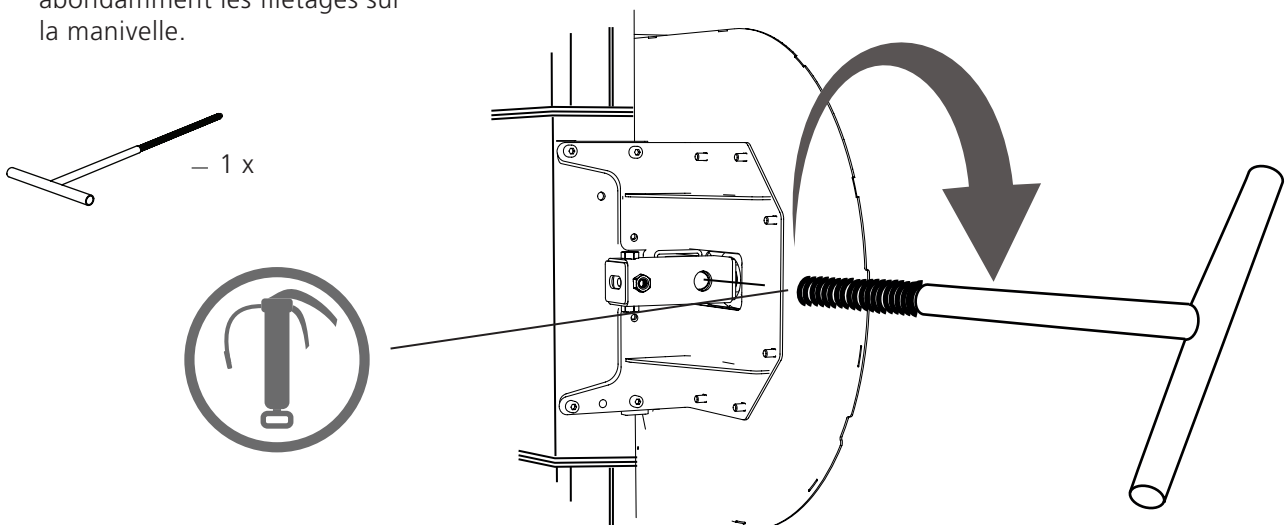

MONTAGE DU MOTEUR : VOIR MANUEL D'UTILISATION SÉPARÉ



Il est maintenant temps d'y monter le moteur. Les instructions d'utilisation pour monter le moteur sont présentées dans une annexe séparée, voir le manuel d'utilisation de votre moteur. Une fois l'assemblage terminé, passez à la page suivante de ce manuel sous l'en-tête Séquence de configuration pour terminer la configuration avant de démarrer la machine.

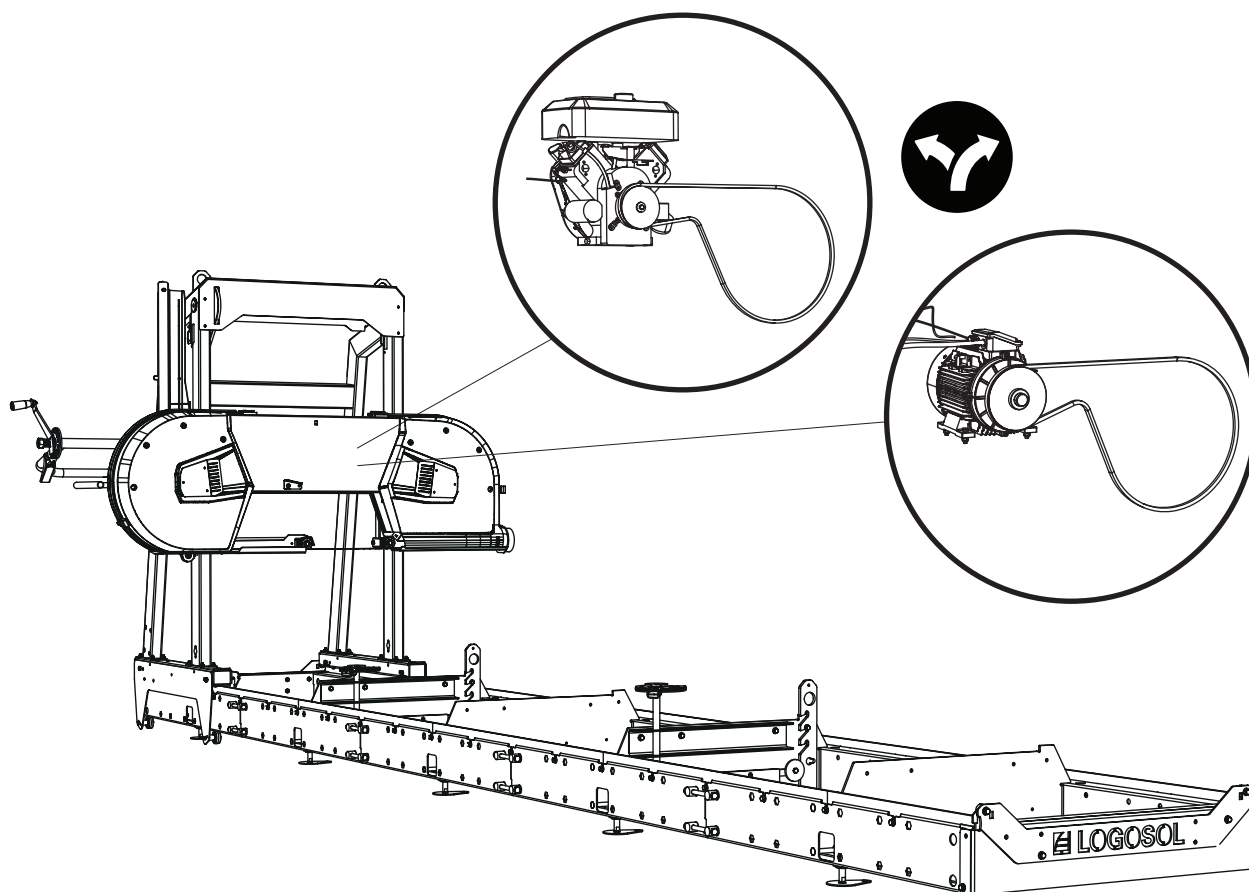

SÉQUENCE DES RÉGLAGES



Lisez l'intégralité des instructions de réglage avant de commencer le réglage, puis suivez les instructions étape par étape pendant le réglage.



IMPORTANT !

Pour assurer le bon fonctionnement de la scierie, il est important d'ajuster la tête de scie avant le démarrage pour garantir un résultat de sciage satisfaisant. Suivez scrupuleusement la séquence de réglage ! Certains réglages affectent d'autres réglages de la machine. Par conséquent, il est important de suivre la séquence ci-dessous.

- 1 Ajustez les rails horizontalement
- 2 Réglez les roues
- 3 Position longitudinale de la lame / Ajustez la position de la lame longitudinalement
- 4 Alignez la lame en parallèle avec les tables à grumes
- 5 Ajustez horizontalement le guide-lame réglable
- 6 Alignez la lame parallèlement aux rails
- 7 Tension du câble d'accélérateur

SÉQUENCE DES RÉGLAGES

1

AJUSTEZ LES RAILS HORIZONTALEMENT

Pour vous assurer du bon fonctionnement des rails, il est important qu'ils soient complètement plats. Dans le passé, nous avons réglé la rectitude des rails longitudinalement. Les rails doivent être ajustés en position horizontale le long du côté court. Placez un niveau à bulle sur une table à grumes, puis ajustez à l'aide de vos pieds jusqu'à ce que les rails soient de niveau. Répétez ensuite la procédure sur toutes les tables à grumes jusqu'à ce que les deux rails soient de niveau.

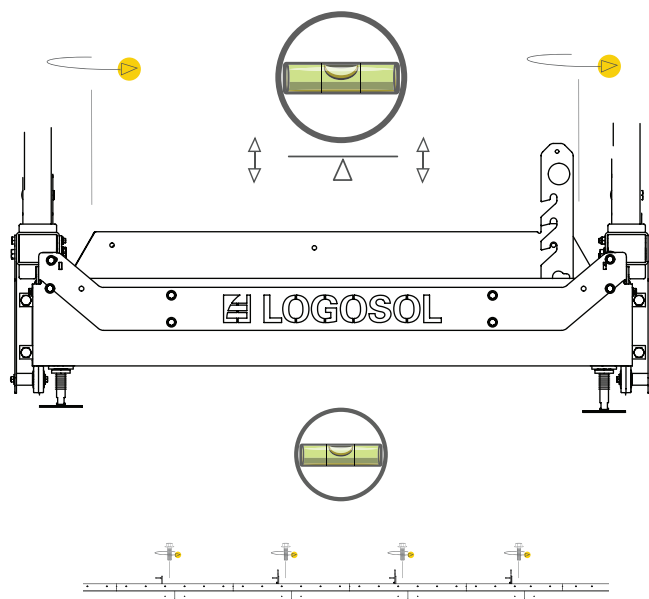

AJUSTEMENT DES PIEDS

Les pieds peuvent être ajustés par le haut avec une clé à six pans. Une fois que le réglage est fait, la position est verrouillée avec le contre-écrou à l'intérieur du tuyau.

2

RÉGLER LES ROUES

L'angle des roues doit être réglé de manière à être perpendiculaire aux tables à grumes. Après avoir placé la tête de scie dans sa position la plus basse, vérifiez la perpendicularité entre les roues et les tables à grumes. Une bonne méthode consiste à placer une équerre sur une règle droite reposant sur deux tables à grumes. Réglez en desserrant d'abord l'écrou de verrouillage, puis en tournant les boulons de réglage de l'essieu de roue jusqu'à ce que les roues soient perpendiculaires. Serrez les écrous de verrouillage et les boulons de réglage.

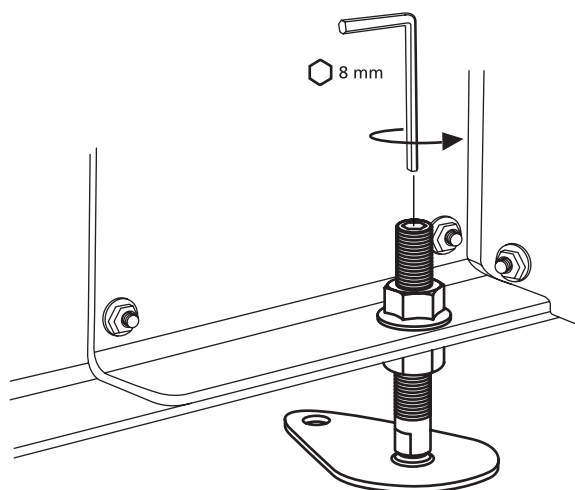

Placez le crochet d'angle sur un disque de redressement

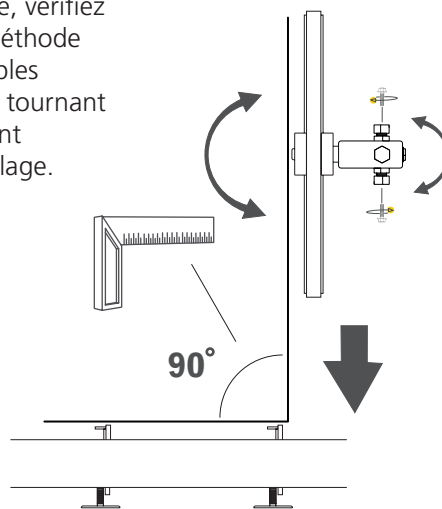
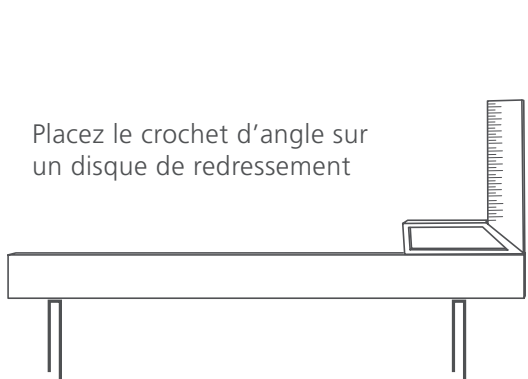

SÉQUENCE DES RÉGLAGES

3

POSITION LONGITUDINALE DES LAMES

La position longitudinale des lames au-dessus des roues est réglée à l'aide des boulons de réglage horizontaux, c'est-à-dire les boulons placés à l'extérieur des fixations de l'arbre. Lors du réglage, l'écrou de verrouillage doit d'abord être ouvert. Si la lame se déplace vers l'avant sur les roues, le boulon de réglage doit être tourné dans le sens des aiguilles d'une montre pour compenser. Si la lame glisse vers l'arrière, tournez le boulon dans le sens inverse des aiguilles d'une montre. Ajustez par petits incréments. Serrez tous les écrous de verrouillage et les boulons de réglage après avoir terminé le réglage.

ASTUCES : Vous devrez éventuellement desserrer un peu les boulons de réglage supérieurs avant d'ajuster la lame.

Desserrez la vis de verrouillage

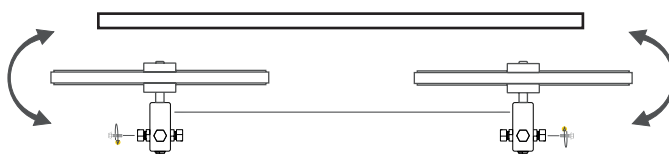
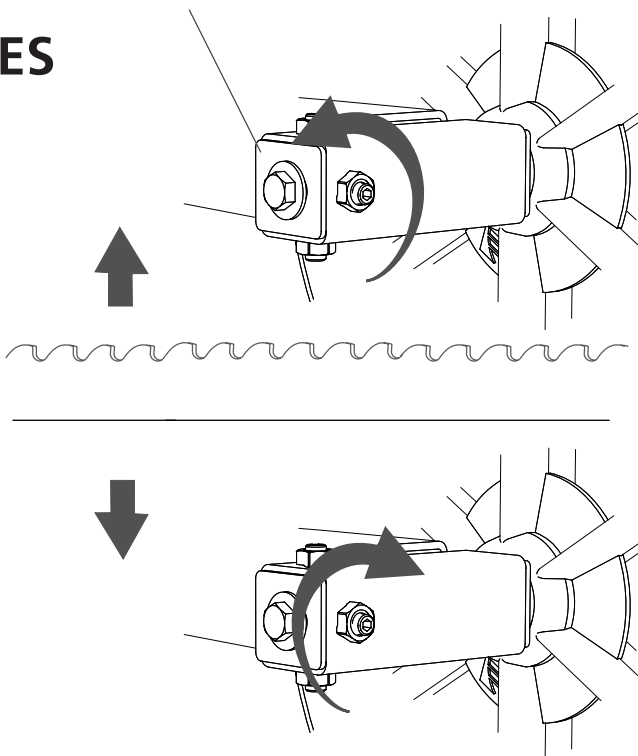

POSITION LONGITUDINALE DES LAMES

La position longitudinale de la lame exerce une influence déterminante sur le résultat du sciage. Pour obtenir un résultat de sciage optimal, il est recommandé de placer la lame avec le corps de lame centré sur la courroie d'entraînement située dans la dépression de la roue.

Commencez par monter la lame de manière à ce que la profondeur des deux côtés de la courroie d'entraînement sur les côtés du corps de la lame ait les mêmes dimensions. Ensuite, serrez la lame. Faites tourner les roues à la main, puis vérifiez que la position longitudinale des lames sur les roues est inchangée. Faites tourner les roues d'au moins trois tours. Si la lame se déplace vers l'avant ou vers l'arrière sur les roues, ajustez-la comme indiqué dans le paragraphe suivant. Si la lame tourne bien droit sur les deux roues, vérifiez qu'elle court en ligne droite entre les roues. Vérifiez cela en regardant le long du bord arrière de la lame, sur le dessus des roues.

Lorsque la lame court en ligne droite. Fermez les carters et démarrez la scierie. Accélérez pour que les roues commencent à tourner, relâchez l'accélérateur. Ouvrez les carters et vérifiez que la position longitudinale de la lame est inchangée. Si tel est le cas, le réglage est correct.

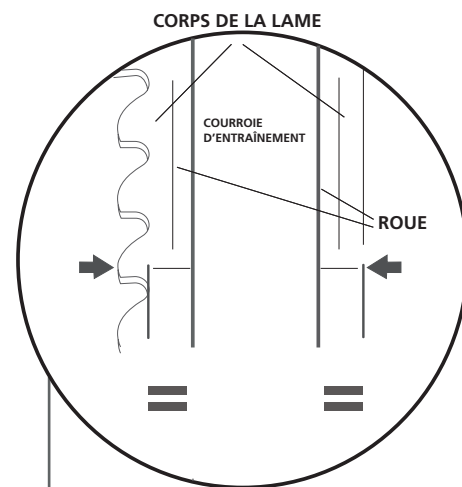

Dans ce cas, le corps de la lame est défini comme la partie de la lame qui se trouve entre le bas de la dent et le bord arrière de la lame.

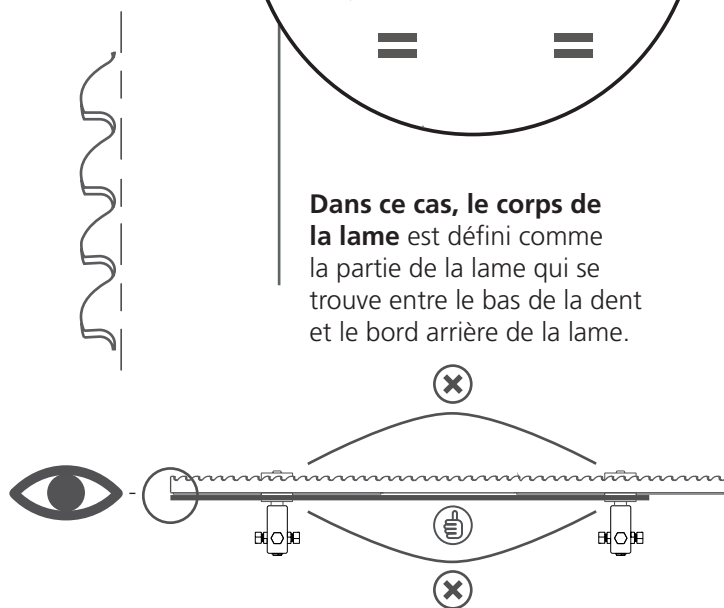

Si la lame se gauchit dans le sens de la scie, la lame est positionnée trop en avant sur les roues. Si le gauchissement se fait dans l'autre sens, le positionnement est trop en arrière.

SÉQUENCE DES RÉGLAGES

4

ALIGNER LA LAME DE SCIE EN PARALLÈLE AVEC LES TABLES À GRUMES

Pour assurer le bon fonctionnement de la scierie, il est important que la lame soit parallèle aux tables à grumes. Mesurez la distance verticale entre la lame et la table à grumes et notez les valeurs.

À ce réglage, il est important que les galets du guide-lame soient retirés.

Ajustez la différence de mesure entre les points de mesure. Vissez les boulons de réglage de la tête de scie jusqu'à ce que les dimensions correspondent aux deux points de mesure.

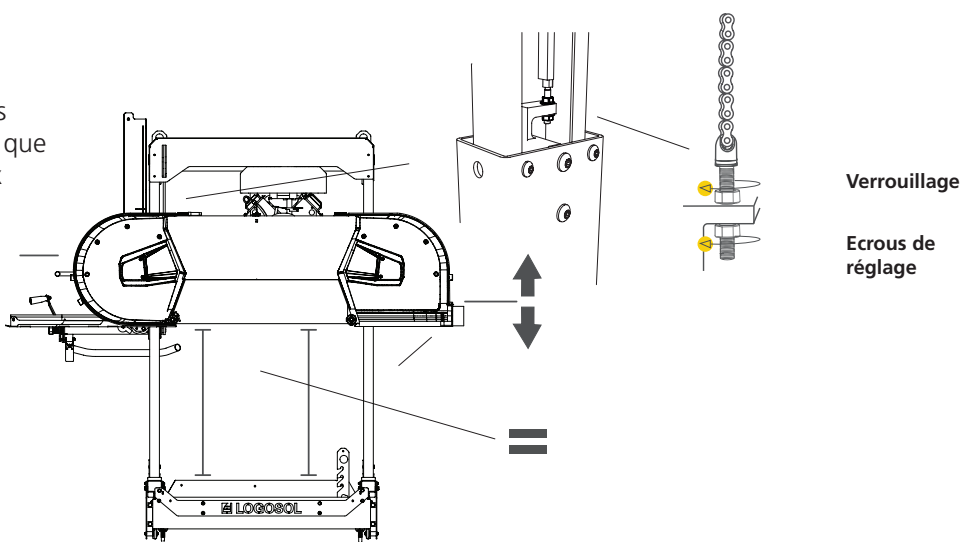
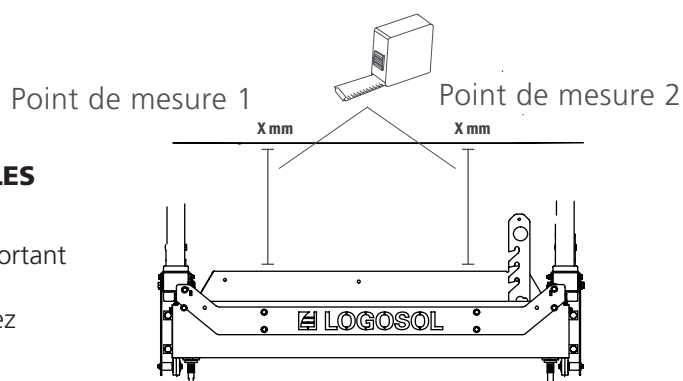

5

AJUSTEZ HORIZONTALEMENT LE GUIDE-LAME RÉGLABLE

Le guide-lame réglable avec protection doit être ajusté pour assurer des coupes bien droites dans toutes les positions. Installez les galets du guide-lame. Amenez ensuite le guide-lame avec protection sur sa position la plus interne. Placez un niveau à bulle sur le guide-lame, puis ajustez jusqu'à ce que le guide de lame avec sa protection soit horizontal. Une fois que vous l'avez atteint, calez le galet du guide-lame fixe jusqu'à ce que les mêmes dimensions soient atteintes entre les galets de tension de lame et la table à grumes.

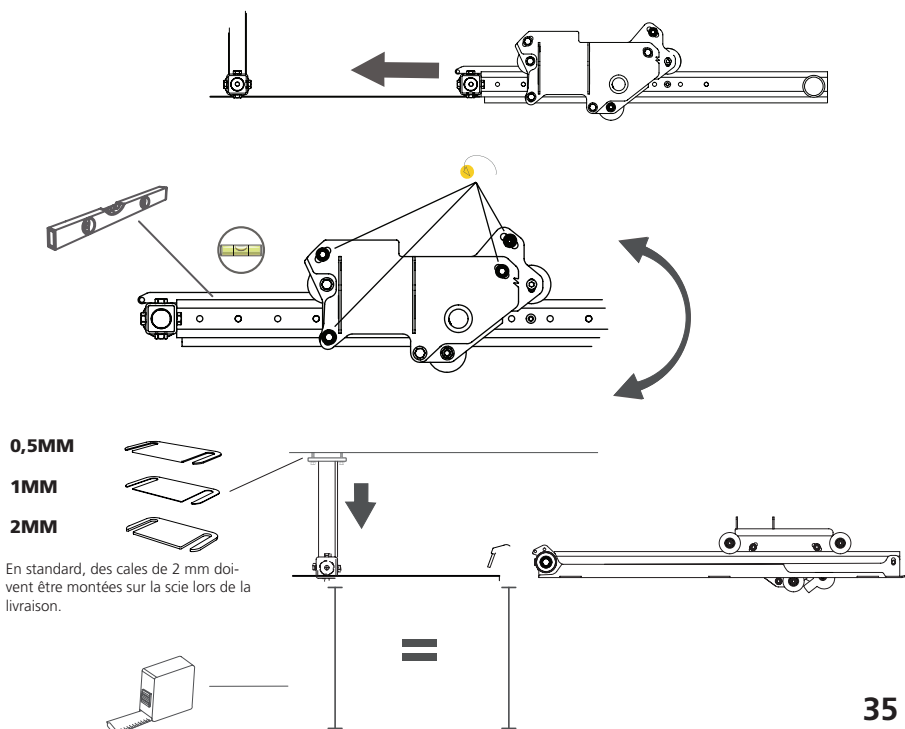

SÉQUENCE DES RÉGLAGES

SERREZ LE BRAS DE PROTECTION DE LA LAME

Pour assurer le bon fonctionnement de la scierie, il est important que le bras de protection de la lame fonctionne sans jeu dans la plaque de fixation. Relâchez la vis Allen sur la plaque de protection de la lame et poussez la roue vers le bas avec un tournevis selon l'illustration.

Assurez-vous que le bras de protection de la lame reste bien droit entre les roues et fonctionne en douceur.

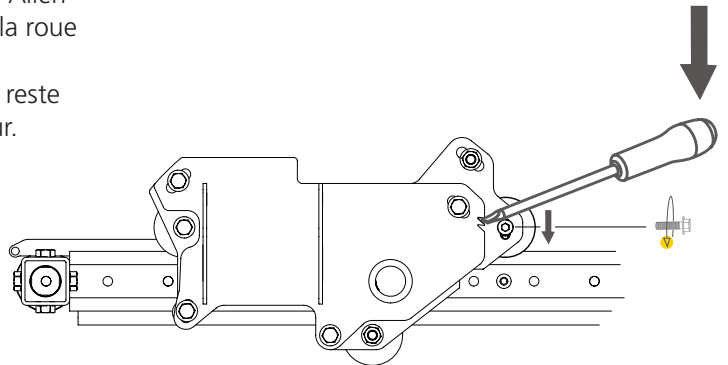

RÉGLEZ LE BRAS DE PROTECTION DE LA LAME PARALLÈLEMENT À LA LAME

Pour ajuster le parallélisme du bras de protection de lame avec la lame, relâchez les trois vis de fixation à l'extérieur de l'accessoire, puis ajustez le parallélisme avec le boulon de réglage qui se fixe au capot arrière.

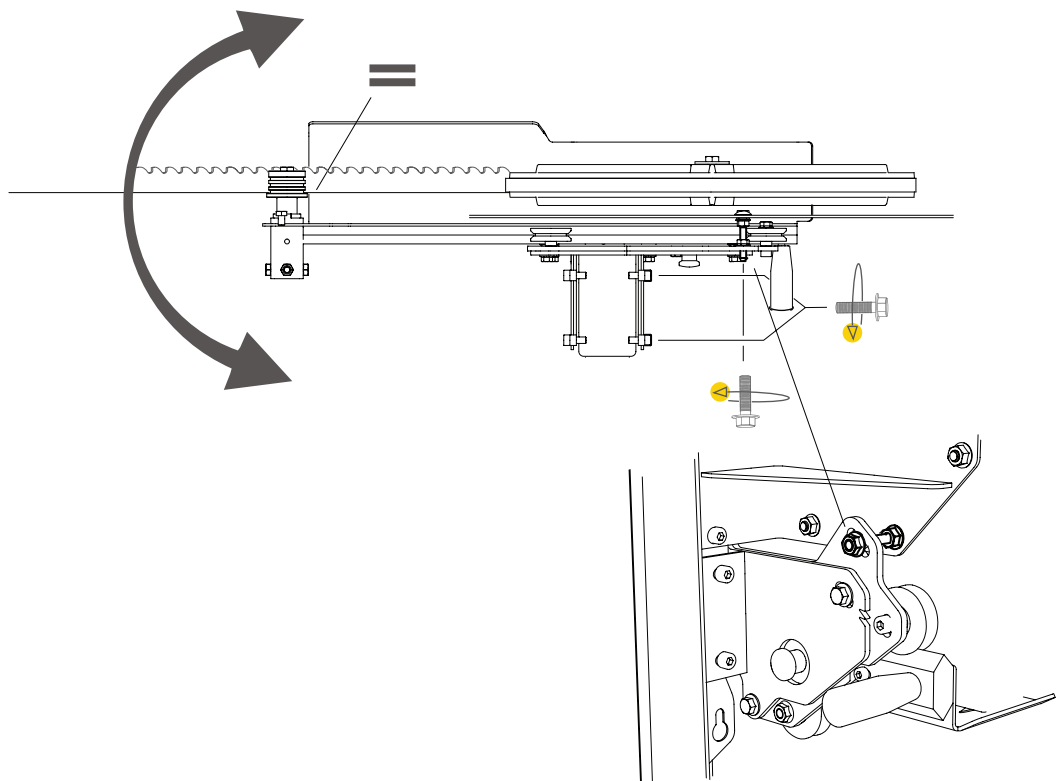

SÉQUENCE DES RÉGLAGES

6

ALIGNER LA LAME PARALLÈLEMENT AUX RAILS

Pour assurer le bon fonctionnement de la scierie, il est important que la lame de scie soit parallèle aux tables à grumes. Placez le Blade Align sur la lame, aussi près que possible d'un galet du guide-lame. Placez le Blade Align sur une dent non avoyée. Mesurez maintenant, à partir du bord avant du Blade Align (point de mesure 1), verticalement jusqu'à une table à grumes. Notez la valeur du point de mesure 1. Déplacez la tête de scie et répétez la mesure à partir du bord arrière du Blade Align (point de mesure 2). Comparez les valeurs. Les valeurs aux points de mesure 1 et 2 doivent être identiques.

Si les valeurs diffèrent, vissez les boulons de réglage du galet de guide-lame jusqu'à ce que les dimensions correspondent aux deux points de mesure. Une méthode pour faciliter le réglage consiste à partir de la valeur provenant du point de mesure 1, à la comparer avec la valeur du point de mesure 2, puis à ajuster le point de mesure 2 vers le haut ou vers le bas avec la moitié de la différence. Une fois que vous avez obtenu le parallélisme, répétez le réglage au deuxième galet de guide-lame.

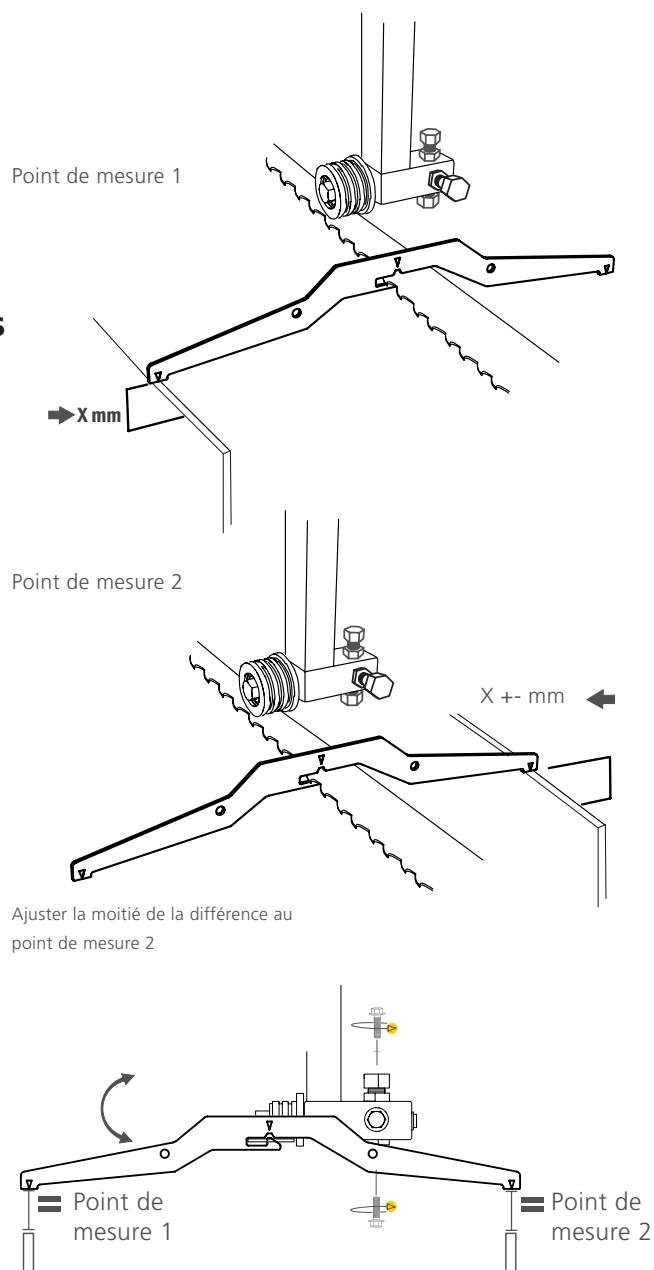

7

TENSION DU CÂBLE D'ACCÉLÉRATEUR

La tension du câble d'accélérateur peut être ajustée en vissant les boulons de réglage qui maintiennent le boîtier du fil. Dévissez le boulon de réglage jusqu'à ce que la poignée d'accélérateur complètement enfoncée provoque une action maximale de l'accélérateur sur le moteur. Verrouillez ensuite le réglage avec le contre-écrou.

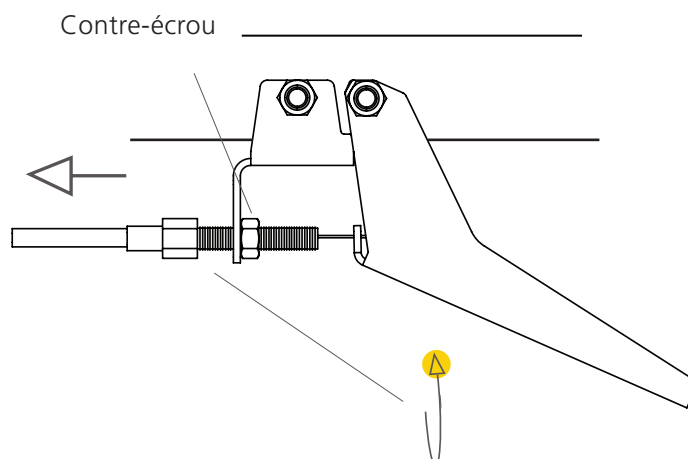

AUTRES RÉGLAGES



Lisez l'intégralité des instructions de réglage avant de commencer le réglage, puis suivez les instructions étape par étape pendant le réglage.



Les réglages ci-dessous sont importants pour que la scierie fonctionne de manière satisfaisante, mais ils ne s'affectent pas mutuellement et n'ont donc pas besoin d'être effectués dans un ordre particulier.

RACLEURS DE RAIL

Le chariot porte-scie a des racleurs de rail aux extrémités. Il est important de vérifier périodiquement que ceux-ci courent vers les rails.

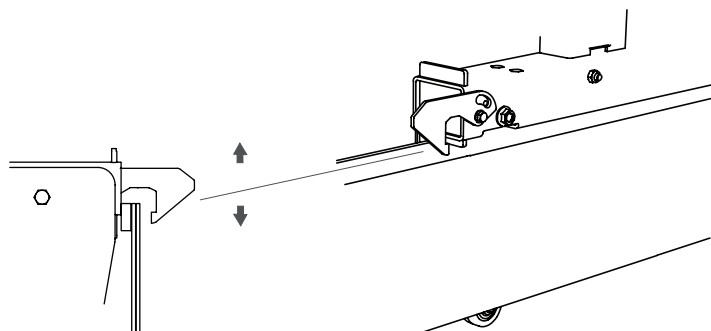

TENSION DE LA LAME

Serrez la lame de scie en tournant la poignée en T vers la droite. Relevez la tension de la lame sur l'échelle graduée vue à l'intérieur des carters des volants du ruban. Serrez la lame jusqu'à ce que la ligne rouge soit au milieu de la flèche dans l'ouverture du ressort de tension de la lame.

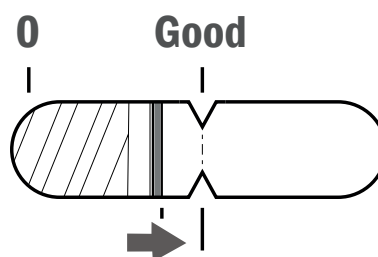

MAILLONS DE CHAÎNE

L'articulation de la poignée doit être étirée pour assurer le bon fonctionnement du mécanisme de levage. Commencez par relâcher la vis de fixation du tendeur, puis déplacez le tendeur vers la chaîne jusqu'à ce que la chaîne soit légèrement tendue. Serrez ensuite les raccords boulonnés.

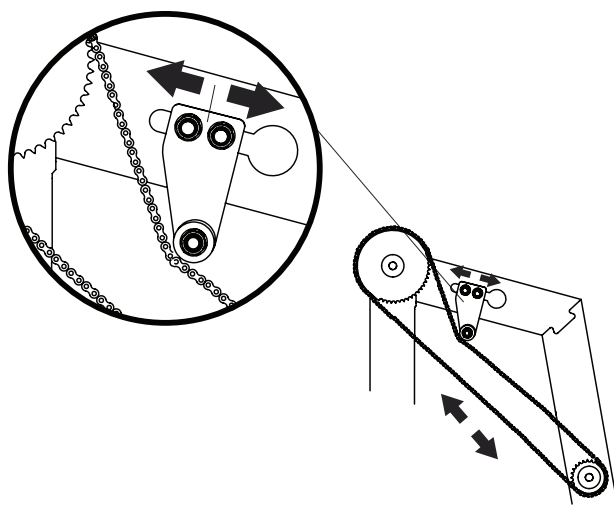

RÉGLEZ L'ÉCHELLE GRADUÉE

Pour que l'échelle affiche une valeur correcte entre la table à grumes et la lame, il est nécessaire de l'ajuster. Voici comment procéder : Mesurez la distance entre la tête de scie et une table à grumes verticalement vers le bas. Notez la distance. Posez maintenant l'échelle magnétique sur la plaque à échelle afin que sa valeur en haut du curseur coïncide avec la valeur que vous avez notée.

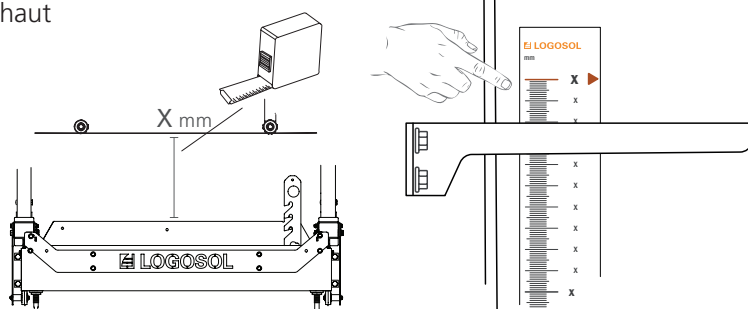

AUTRES RÉGLAGES.

SUPPORT DE GRUMES

Pour assurer le bon fonctionnement de la scierie, il est important que le rapport entre la table à grumes et le support de grume soit perpendiculaire. Ajustez cela en tournant la poignée de réglage dans la partie inférieure du support de grumes. Vérifiez la perpendicularité avec une équerre.

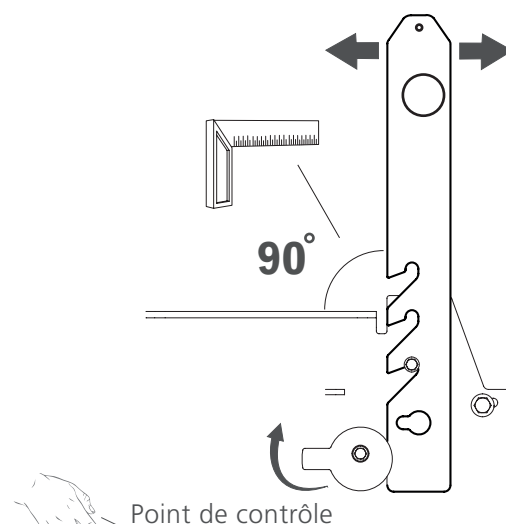

TENSION DE LA COURROIE D'ENTRAÎNEMENT

Pour que la courroie d'entraînement ne glisse pas sur la poulie, elle doit être correctement tendue. La roue de tension peut être tournée autour de sa fixation inférieure. Serrez la courroie jusqu'à ce que la valeur indiquée ci-dessous soit atteinte au point de contrôle.

Tension de la courroie d'entraînement
3 kg de pression
Déviation de 6 mm

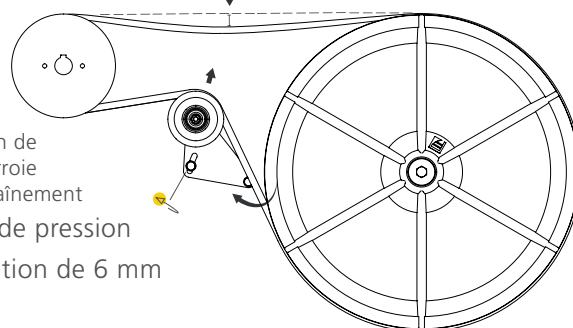

RÉSERVOIR D'EAU

Le réservoir d'eau de la scierie doit être rempli avant utilisation. Cela se fait dans l'ouverture du réservoir à l'arrière du chariot porte-scie. La contenance du réservoir est de 7,5 litres.

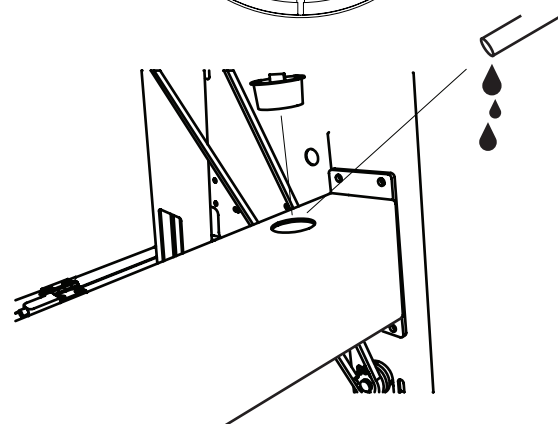

RÉGLAGE DE LA MANIVELLE

Pour que l'échelle graduée située sur le vilebrequin fonctionne, il est nécessaire d'ajuster la manivelle. Cela se fait en abaissant la tête de scie en position inférieure, puis en la laissant tomber sur la plaque de réglage de la manivelle. A présent, soulevez la tête de scie jusqu'à ce qu'un chiffre sur le vilebrequin soit placé devant le curseur dans le tube de la poignée. Peu importe le chiffre tant qu'il se trouve au milieu du curseur. Serrez ensuite les raccords boulonnés. Terminez l'assemblage en vissant les boulons de réglage des chaînes jusqu'à ce que la tête de scie repose à nouveau sur les butées du tube du pylône. Assurez-vous de régler exactement la même quantité des deux côtés pour maintenir le parallélisme de la lame aux rails.

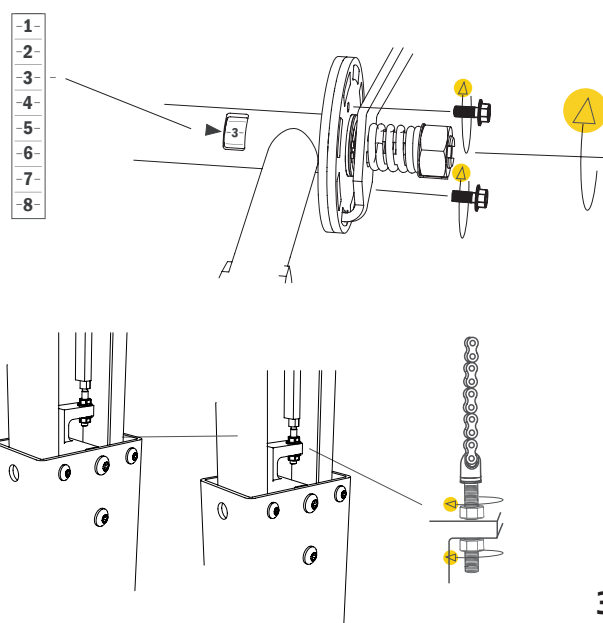

AUTRES RÉGLAGES

RÉGLAGE DU RESSORT DE MANIVELLE

Serrez l'écrou de verrouillage pour tendre le ressort afin que la poignée se retourne facilement contre lui et se verrouille dans la poulie de manivelle. Lorsque vous avez obtenu un bon fonctionnement de la poignée, pliez la rondelle de verrouillage pour fixer la position de l'écrou de verrouillage.

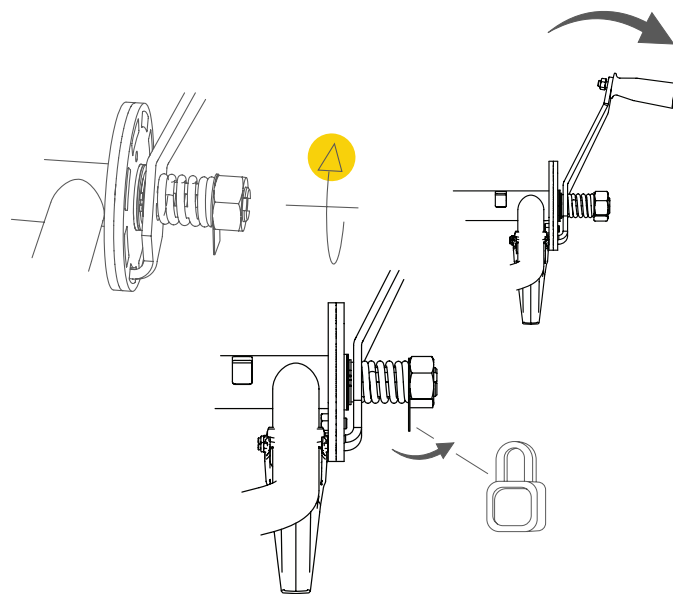

EXAMEN DU MOTEUR AVANT LE DÉMARRAGE

Avant le premier démarrage de la scierie, vous devez remplir le moteur d'huile et le ravitailler d'essence. Placez la tête de scie en position inférieure pour faciliter le travail. Des informations détaillées sur le moteur peuvent être lues dans ce manuel d'utilisation inclus dans la livraison.

Astuces :

Travaillez avec la tête de scie en position inférieure pour faciliter l'accès au moteur.

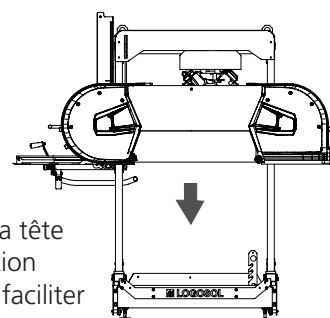

GUIDES-LAMES

Les guides-lames tendent la lame de 3 mm par rapport aux roues.

Les guidages peuvent ajuster l'angle de la lame dans le sens de la scie en ajustant le boulon de réglage supérieur et inférieur. Les guides doivent être ajustés de manière à être parallèles au bord arrière de la lame. Cela se fait en ajustant le boulon de réglage supérieur et inférieur. Il est important que le galet de guide-lame tourne parallèlement à la lame. Portez une attention particulière au réglage de cette fonction.

Les guides peuvent être réglés à l'envers en tirant sur l'arbre lorsque les boulons de réglage sont relâchés. Le bord arrière de la lame doit être à environ 3-5 mm du bord arrière du galet de guide-lame.

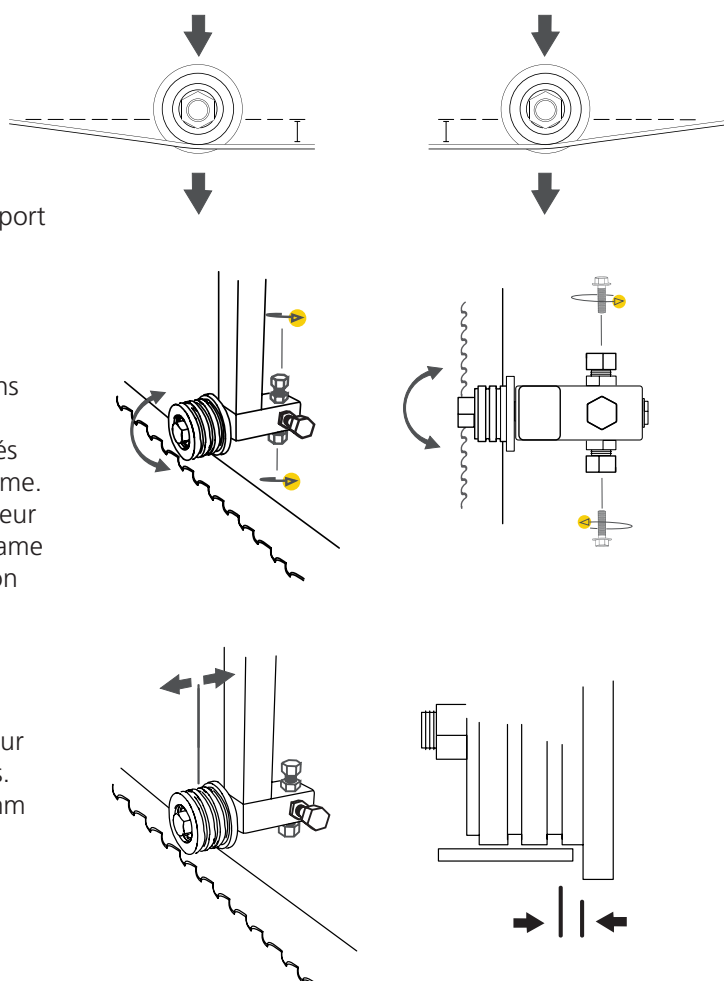

FONCTIONS DE LA SCIERIE

LA FONCTION DE LA MANIVELLE

La manivelle utilisée pour déplacer la tête de scie de haut en bas est à ressort et doit être poussée contre la machine pour débloquer le mécanisme de verrouillage tout en soulevant ou en abaissant la tête de scie.

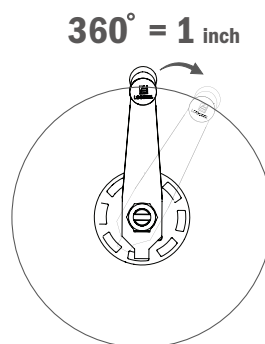
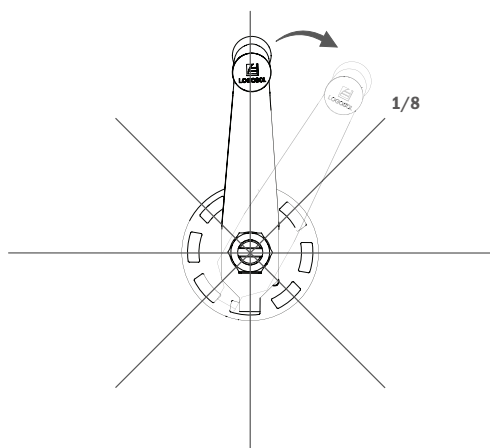
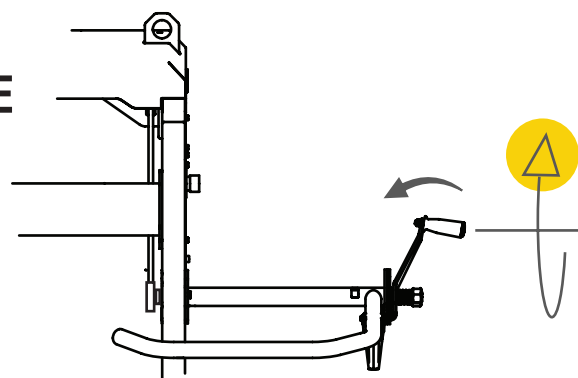

Le mécanisme de verrouillage de manivelle est subdivisé en huit positions sur une rotation. Chaque position correspond à un déplacement de 1/8e de pouce de la tête de scie et un tour complet équivaut à 1 pouce. Le disque subdivisé en 16 étapes est disponible en tant qu'accessoire.

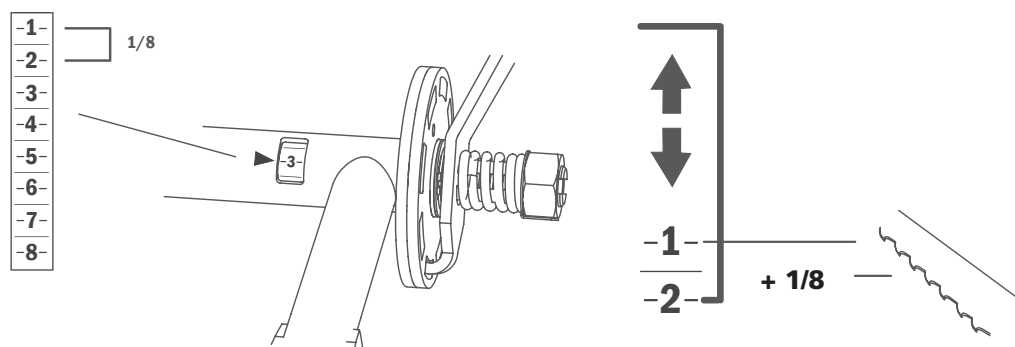

Sur le vilebrequin, il y a une ouverture dans laquelle vous pouvez voir une numérotation. Elle est numérotée en 8 pas où chaque pas mesure 1/8e de pouce. **ASTUCES** : Lorsqu'une planche est sciée sur le dessus de la lame, compensez toujours l'épaisseur de la lame, c'est-à-dire 1/8". Le morceau de bois qui se trouve sur la face inférieure de la lame n'a jamais besoin d'être compensé. Il a la dimension qui est marquée sur l'échelle graduée de hauteur absolue.

Voici comment l'échelle graduée du vilebrequin est utilisée comme aide au réglage de la scie

Exemple 1 : Si vous allez scier une planche de 1" et que l'échelle graduée de la manivelle est sur « 3 », abaissez d'abord la tête de scie d'un tour pour revenir à « 3 », puis abaissez-la d'un pas supplémentaire (1/8") jusqu'au nombre « 4 ».

Exemple 2 : Pour scier une planche de 2" et l'échelle graduée de la manivelle se situe à « 3 », abaissez de deux tours et restez sur « 2 ».

Exemple 3 : Pour scier une planche de 3/4", si l'échelle graduée de la manivelle se situe à « 3 », abaissez à l'équivalent de 6/8 + un pas pour compenser la lame et arrêtez-vous sur le « 2 ».

FONCTIONS DE LA SCIERIE

FONCTION DES ÉCHELLES GRADUÉES

La scierie a deux échelles : une échelle millimétrique qui montre la distance entre la table à grumes et la lame, et une échelle compensée par la lame qui montre un certain nombre d'épaisseurs de panneaux différentes en pouces. L'échelle graduée en pouces avec compensation du trait de coupe peut être ajustée à l'aide d'un bouton situé sur le bord inférieur de l'échelle graduée. Une caractéristique supplémentaire est l'indicateur Last Cut, qui est utilisé comme une aide pour se souvenir de la position de la tête de scie à la dernière coupe de scie.

INDICATEUR LAST CUT

Pour utiliser la fonction Last Cut, tirez le corps vers le bas jusqu'à ce qu'il soit en contact avec le curseur avant que vous ne commenciez de scier. Lorsque vous soulevez ensuite la tête de scie pour tirer la machine vers l'arrière pour la coupe suivante, le bouton « se souvient » de l'endroit où se trouvait la tête de scie à la dernière coupe. Lorsque vous abaissez ensuite la scie pour la coupe suivante, vous avez le bouton Last Cut comme référence pour la dernière surface de coupe.

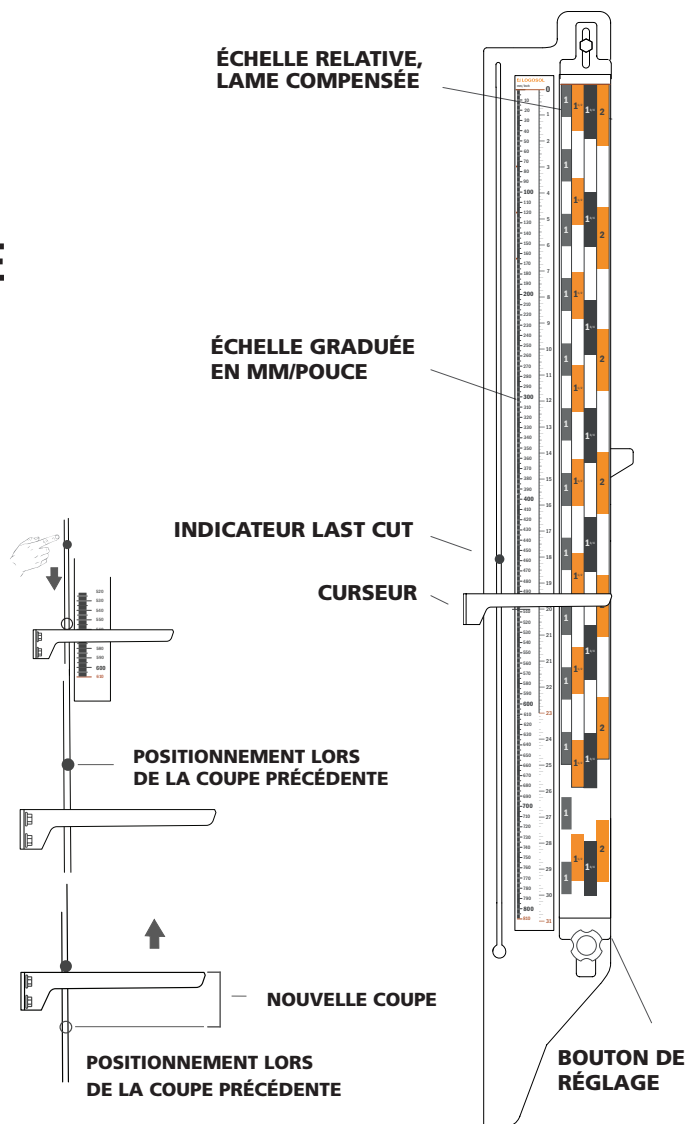

VERROUILLAGE DE STATIONNEMENT

La scierie est équipée de deux crochets qui verrouillent la position de la tête de scie lorsqu'elle est amenée vers l'arrêt d'extrémité à l'une des extrémités des rails. Pour déverrouiller le verrou, vous soulevez le crochet avec votre pied avant que la tête de scie ne soit déplacée. Au bout des rails, vous pouvez replier le verrou pour qu'il ne se verrouille pas automatiquement en retirant la vis qui limite le mouvement du verrou.

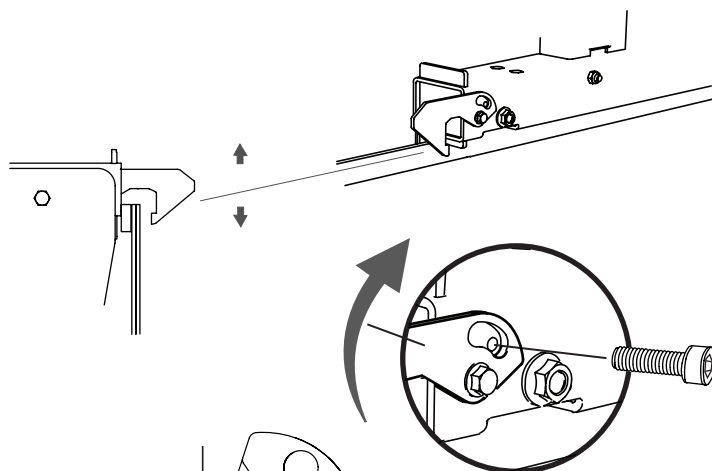

GRIFFE DE SERRAGE

La scierie est livrée avec deux griffes de serrage pour maintenir la grume en place lors du sciage. Le fonctionnement des griffes de serrage est excentrique.

Commencez par régler la plaque excentrique de manière à ce qu'elle soit en contact avec ce qui doit être fixé. Cela se fait en tournant la plaque dans le sens des aiguilles d'une montre. Continuez à serrer en tournant la poignée dans le sens des aiguilles d'une montre selon l'illustration. Pour relâcher la tension, ces opérations sont effectuées dans l'ordre inverse. La plaque et la poignée sont ensuite tournées dans le sens inverse des aiguilles d'une montre.

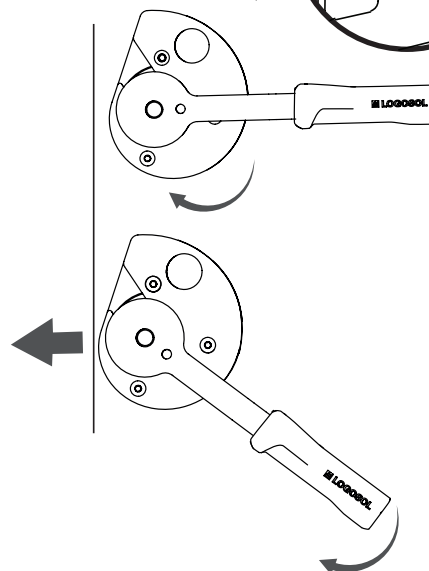

FONCTIONS DE LA SCIERIE

REFROIDISSEMENT À EAU

Le refroidissement par eau est réglé par un levier placé dans la plaque latérale devant l'opérateur. En position initiale, le levier fait saillie perpendiculairement par rapport à la plaque. Pour activer l'écoulement de l'eau, tirez le levier vers l'arrière. Vous pouvez régler le débit de refroidissement par eau en attachant le tuyau de refroidissement dans la rainure oblongue de la plate-forme du moteur.



SCHÉMA ÉLECTRIQUE

SCHÉMA DE CÂBLAGE INTERRUPTEUR DE SÉCURITÉ





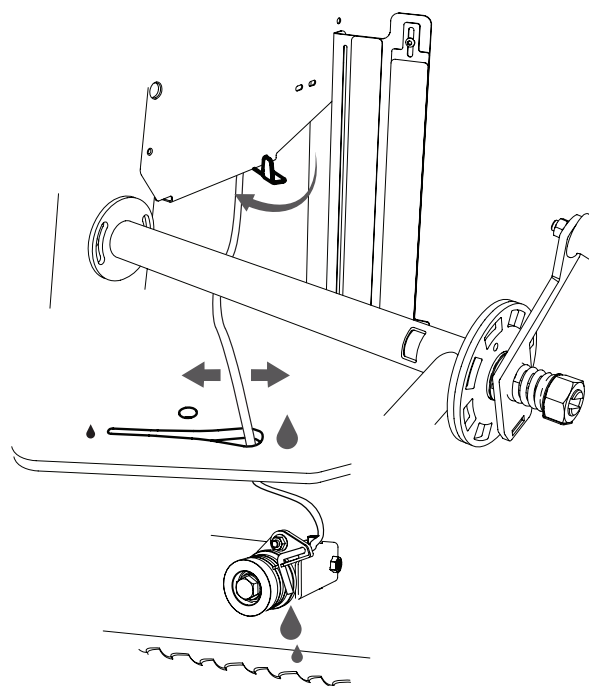
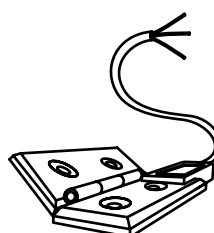

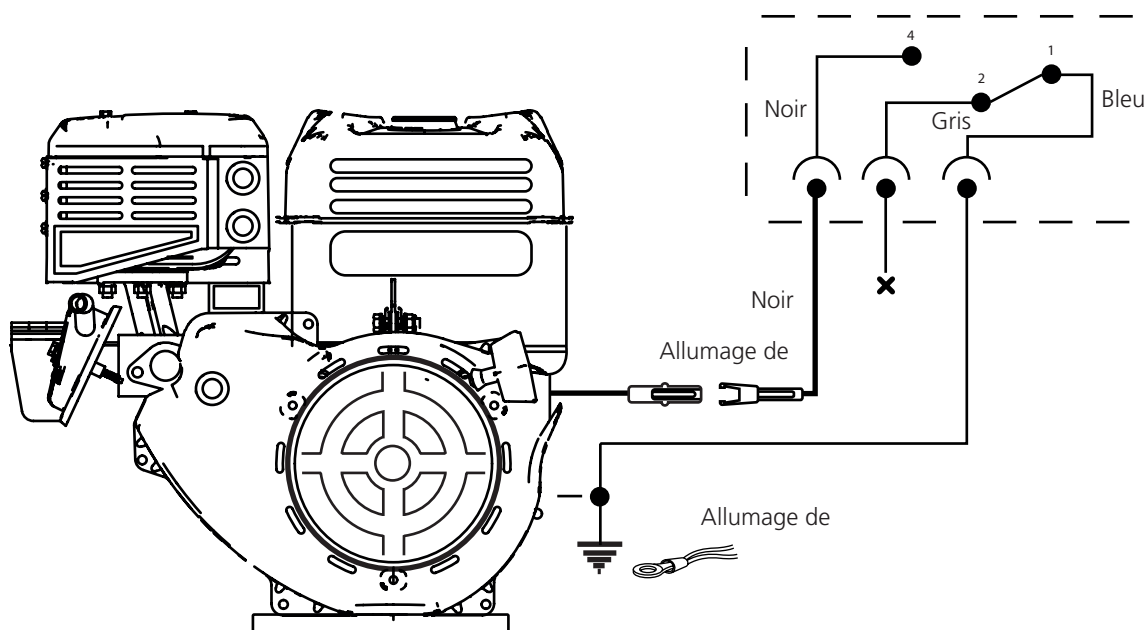

















Elesa CFSQ,
60-SH-6-FAS-2

Interrupteur de sécurité



UTILISATION

UTILISATION

-  **ATTENTION !** Outil tranchant : En utilisant la machine, restez toujours derrière le chariot porte-scie et gardez les deux mains sur les poignées. Ne restez jamais devant le chariot porte-scie ou la lame. Ne tirez jamais sur le chariot porte-scie pendant une coupe.
 -  **ATTENTION !** Risque de coincement et pièces en rotation : Même si l'on exerce une force réduite sur le mécanisme de débrayage de la tête de scie, celle-ci peut tomber de manière incontrôlée et faire tourner la manivelle très rapidement, risquant ainsi de provoquer des dommages corporels.
 -  **AVERTISSEMENT !** Ne modifiez jamais cette machine au point qu'elle n'est plus conforme à la conception d'origine. Ne l'utilisez pas si elle a été modifiée. N'utilisez que des accessoires recommandés dans ce manuel.
 -  **ATTENTION !** Si une lame se casse, des morceaux de lame peuvent être projetés à grande vitesse par l'extracteur de copeaux.
 -  Veiller à ce que personne ne se trouve de ce côté de la scierie à ruban en cours de travail. Le risque de rupture de la lame augmente si celle-ci n'est pas correctement installée ou entretenue.
 -  Les lames et les pièces en plastique de la scierie résistent au froid jusqu'à -25°C. N'utilisez pas la scierie à ruban s'il fait en dessous de -25 °C.
 -  Veillez à ce que la machine soit correctement installée selon les instructions d'installation ci-jointes et correctement entretenue selon les présentes instructions.
 -  Ne travaillez jamais seul. Veillez toujours à ce qu'il y ait un adulte à portée de voix si vous avez besoin d'appeler à l'aide.
 -  Évitez de vous trouver entre le tas de grumes et la scierie à ruban. Tenez-vous toujours du côté des grumes empilées en manipulant les grumes. Ne restez jamais à un endroit où une grume risque de rouler sur vous.
 -  **ATTENTION !** Risque de projection de fragments de grumes sales.
 -  Toujours inspecter les grumes afin qu'il n'y ait pas d'objets coincés dans l'écorce avant de scier.
 -  Manipulez les grumes avec précautions. La scierie a un poids maximal recommandé de 1500 kg, mais même de plus petites grumes peuvent endommager la scierie si elles sont mal manipulées.
- Zone à risques :**
-  La distance de sécurité minimale autour de la scierie à ruban est indiquée à la figure 1, consulter la page suivante. Veuillez noter que la distance de sécurité du côté gauche de la scierie à ruban est de 15 m en raison du risque de projection de morceaux de lame par l'extracteur de copeaux en cas de rupture de la lame. La distance de sécurité des autres côtés est de 5 m. [Figure 1]
 -  **AVERTISSEMENT !** Gardez les mains, les bras, les jambes et les autres membres du corps à une distance de sécurité de la lame, des câbles et autres pièces mobiles.
 -  **ATTENTION !** Risque d'être heurté par le chariot de scie.
 -  Lorsque vous travaillez avec le chariot porte-scie, utilisez toujours le verrouillage de stationnement.
 -  **ATTENTION !** Risque de chute sur les rails et les berceaux à entretoises.
 -  Ne jamais enjamber les rails. Accrochez les câbles électriques de sorte qu'ils ne soient pas endommagés ni constituent un risque de chute.
 -  **ATTENTION !** Ne jamais faire tourner le moteur à explosion dans un local clos. Veiller à disposer d'une bonne ventilation. Les gaz d'échappement contiennent des matières toxiques qui peuvent représenter un risque mortel.
 -  **ATTENTION !** Risque de coincement entre la scierie et la grume lors du chargement.
 -  Le tas de grumes doit toujours être fixé avec par exemple une sangle fiable autour des grumes (voir sous Instructions de travail).
 -  Ne marchez jamais sur les rails ou sur les berceaux à entretoises de la table à grumes.

UTILISATION

Les brindilles dures peuvent provoquer une déviation du résultat du sciage.

AVANT CHAQUE UTILISATION :

Vérifiez que :

- l'opérateur porte les équipements de protection personnelle prescrits
- l'entretien prescrit a été effectué
- la lame est arrêtée lorsque le moteur tourne au ralenti
- la machine est posée de manière stable et les rails sont soutenus sur toute leur longueur
- les galets anti-basculement du chariot de scie et les butées du rail sont en place
- tous les éléments de la scierie à ruban sont fixés et aptes à fonctionner
- tous les équipements de sécurité de la machine sont en place et fonctionnent
- la lame est correctement installée, qu'elle se déplace librement et dans le sens correct.

Avant chaque coupe :

Vérifiez que :

- aucune autre personne et aucun animal domestique ne se trouve à l'intérieur du périmètre de sécurité de la machine
- le poste de travail ne comporte pas d'obstacles susceptibles de constituer un risque de chute ou une gêne

- la lame ne touche pas les supports de grumes et les griffes de serrage
- les rails doivent être exempts de particules, de saletés, etc.
- la pièce est correctement fixée
- la protection réglable de la lame est correctement réglée pour accepter des pièces de la plus grande largeur possible.

Pendant l'utilisation :

ATTENTION ! Risque de brûlures Le moteur et son silencieux s'échauffent fortement pendant le fonctionnement et quelque temps après. Il en va de même lorsque le moteur tourne au ralenti.

AVERTISSEMENT ! Risque d'incendie ! L'essence et les vapeurs d'essence sont très inflammables. Pensez aux risques d'incendie, d'explosion et d'inhalation.

! Avant de faire le plein de carburant, le moteur doit être arrêté et s'être refroidi pendant 10 minutes.

Toujours arrêter le moteur à explosion avant de quitter le poste de l'opérateur, même provisoirement, pour vous occuper du bois scié ou effectuer l'entretien.

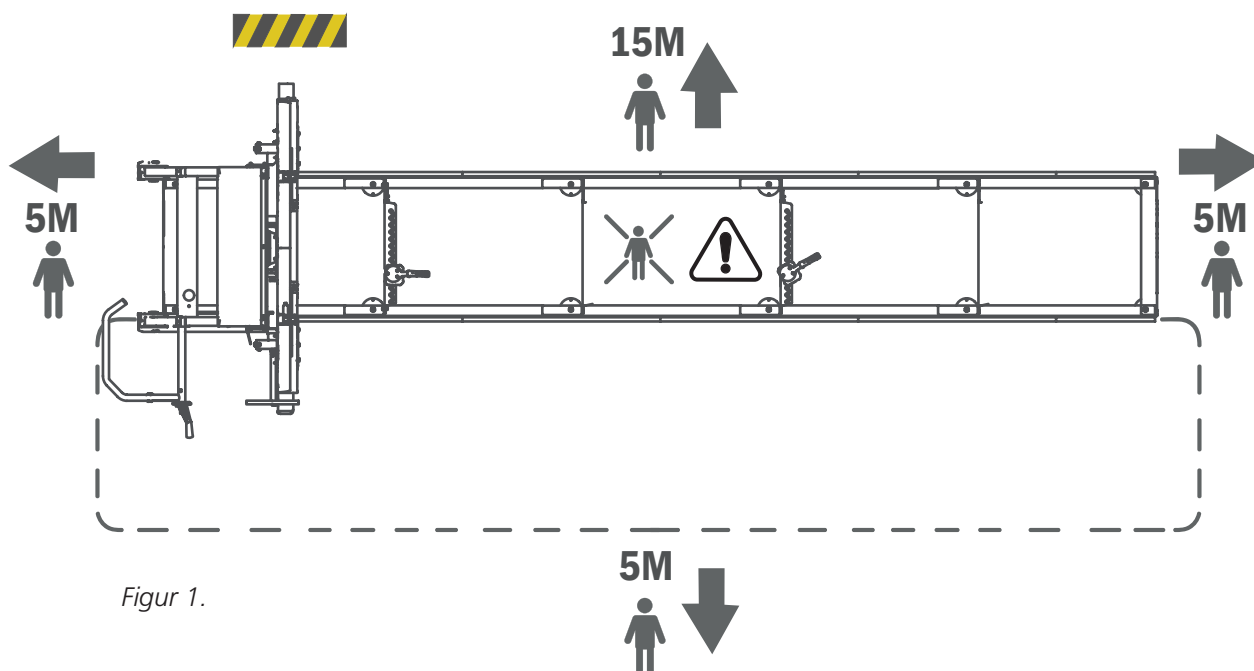

Figur 1.

UTILISATION

STOCKAGE

Même si elle reste inutilisée pendant une période brève, la lame doit être démontée et rangée hors de la portée des enfants et d'autres personnes.

Avant un stockage de longue durée :

- videz le réservoir de carburant et le réservoir de liquide de refroidissement,
- retirez la lame de la machine,
- fermez le robinet de carburant,
- verrouillez le chariot.

Rangez la scierie à ruban hors de la portée des enfants et d'autres personnes, de préférence dans un local verrouillé.

- ! Après chaque période de travail terminée, la tension de la lame doit être relâchée pour réduire l'usure des lames.

ENTRETIEN

- ! **ATTENTION !** Risque de blessure grave :

- ! Avant d'effectuer l'entretien et la maintenance sur la machine: - amenez le bouton d'allumage sur la position OFF et fermez le robinet à essence.

- ! **ATTENTION !** Risque de brûlures Le moteur et son silencieux s'échauffent fortement pendant le fonctionnement et immédiatement après l'arrêt.

- ! Laissez le moteur et le silencieux refroidir avant d'effectuer la révision ou l'entretien de la machine.

GESTION DES COPEAUX

Si la scierie est utilisée en plein air, elle peut fonctionner sans aspirateur de copeaux.

- ! Prenez soin de retirer régulièrement les copeaux qui s'accumulent dans la machine avec par exemple une pelle. Si l'aspirateur à copeaux est connecté, une capacité d'au moins 800 m³/h est nécessaire.

DÉPLACEMENT DE LA MACHINE

- ! **ATTENTION !** Risque de blessures par coincement.

- ! Gardez les personnes et les animaux en dehors d'un périmètre de sécurité de 5 m autour de la machine en levant ou déplaçant ses composants. Arrimez le chargement pendant le transport.

- ! Le chariot porte-scie et les rails ne doivent pas être levés ou transportés assemblés mais chacun séparément.

Levage du chariot porte-scie : Retirez les roues anti-basculement du chariot porte-scie, une de chaque côté, puis lever le chariot porte-scie par des moyens sûrs et en utilisant les anneaux de levage qui sont placés tout en haut du chariot porte-scie. Pour le poids, se reporter au chapitre Données techniques.

Levage de la section de rail : Utiliser des fourches transpalette ou un gerbeur et lever sous les rails. Avant de lever, placer des cales en bois sur les fourches. Vieillir à bien équilibrer les rails et assurer le chargement sur les fourches avant de commencer le transport. Pour le poids, se reporter au chapitre Données techniques.

APPOINT DE CARBURANT

- ! **ATTENTION !** Risque de brûlures L'essence est un liquide très inflammable.

- ! Avant de faire l'appoint de carburant du moteur de la machine, attendez que le moteur ait refroidi. Mettez le contacteur d'allumage en position OFF et fermez le robinet d'essence.

Appoint : faites l'appoint de carburant avec la tête de scie placée dans sa position inférieure et le chariot porte-scie placé dans sa position verrouillée à l'une des extrémités des rails. Utilisez un entonnoir et essayez d'éviter autant que possible les déversements.

- ! Tuyau d'extraction : Dans le cas où un tuyau d'extraction est raccordé à la scierie, le tuyau doit être muni d'une spirale pouvant être mise à la terre.

DÉMARRAGE ET ARRÊT

DÉMARRAGE

1. Ouvrez le robinet d'essence en poussant la poignée de poussée vers la droite vers la position ON.
2. Pour lancer le moteur à froid, amenez la commande du starter sur la position fermée (à gauche). Si le moteur est chaud, laissez la commande du starter en position ouverte (à droite).
3. Mettez le contacteur d'allumage en position ON.
4. Tirez doucement la poignée de démarrage jusqu'à rencontrer une résistance, puis tirez vigoureusement. Faites revenir doucement la poignée de démarrage au point de départ.
5. Accélérez en serrant l'accélérateur jusqu'à ce qu'il arrive en butée. Il en résulte que le moteur à explosion monte jusqu'au régime de service et la lame se met en mouvement.
6. Si le starter se trouve en position fermée, déplacez progressivement l'accélérateur vers la position ouverte (vers la droite) au fur et à mesure que le moteur se réchauffe.

ARRÊT

Pour arrêter la lame, relâchez l'accélérateur sur la poignée de poussée. La lame est alors freinée jusqu'à l'arrêt et le moteur se met au ralenti.. Ensuite, éteignez le moteur en amenant le contacteur d'allumage sur la position « OFF », puis fermez le robinet d'essence.

INSTRUCTIONS DE TRAVAIL

EMPILAGE DE GRUMES

N'empilez pas les grumes sur plus de 1 m de hauteur.

Les grumes salies par de la terre, du sable ou de l'argile écourtent considérablement la durée de vie de la lame et augmentent le risque de rupture de la lame. Évitez de traîner les grumes au sol et essayez de les garder aussi propres que possible

Il est également conseillé de séparer les différentes essences de bois en différentes piles de grumes.

TABLE À GRUMES

Il est possible de charger des grumes des deux côtés de la scierie à ruban. Si le tas de grumes est du même côté que le côté de l'opérateur, ce tas doit être sécurisé avant chaque sciage.

Construisez la table à grumes de façon à ce qu'il soit à la même hauteur que les berceaux à entretoises de la scierie à ruban. Si la table à grumes est placée sur le côté gauche de la scierie à ruban, elle doit se terminer à 10 cm de la scierie à ruban. Si la table à grumes est placée du côté de l'opérateur, elle doit se terminer à environ 1 m de la scierie à ruban, et des rampes amovibles sont utilisées entre les tables à grumes et les scieries. Veillez à ce que la table à grumes soit équipée de grandes cales à l'arrière, pour que les grumes ne puissent pas rouler et tomber.

 Veillez à ce que les grumes les plus proches de la scierie à ruban ne puissent pas rouler vers la scierie à ruban lorsque celle-ci est en service. [Voir figure 2]

CHARGEMENT DES GRUMES

 **ATTENTION !** Risque de coincement entre la scierie à ruban et la grume.

 Tenez-vous toujours sur le côté de la table à grumes en manipulant les grumes. [Voir figure 3, zone A]

 Évitez de vous tenir entre la table à grume/les grumes empilées et la scierie à ruban. Le tas

de grumes doit toujours être fixé lorsque vous vous trouvez dans la zone B [voir la figure 3].

 Faites rouler les grumes sur la table à grumes. Ne les faites pas tomber sur la scierie.

Lorsque vous devez charger une grume :

1. Placez le chariot porte-scie sur sa position la plus reculée sur les rails (position d'origine)
2. Lors du chargement des grumes du côté de l'opérateur, les supports de grumes doivent être relevés à leur position la plus haute. Lors du chargement des grumes du côté gauche de la scierie à ruban, les supports de grumes doivent être déplacés du côté opposé des rails (côté opérateur) et montés dans leur position la plus haute. Lorsque la grume est stable sur les rails, les supports de grumes doivent être déplacés vers le côté gauche de la scierie à ruban.
3. Si la table à grumes dispose d'une rampe amovible, il faut l'installer de sorte qu'il n'y ait pas d'espace entre la table à grumes et la scierie à ruban
4. Déconnectez le dispositif de blocage des premières grumes sur la table à grumes.
5. Faites rouler une grume vers l'avant.
6. Fixez à nouveau les premières grumes dans le tas de grumes
7. Faites rouler prudemment la grume sur les supports de la scierie à ruban. Utilisez un tourne-grumes. Centrez la grume dans le sens latéral au-dessus des berceaux à entretoises.
8. Ajustez les supports de grume pour qu'ils soutiennent la grume sans entrer en contact avec la lame. Bloquez les supports de grume.
9. Ajustez les bras de serrage pour qu'ils soient juste en face des supports de grumes de l'autre côté de la grume. Ajustez la hauteur des griffes de serrage pour qu'elles bloquent la grume. Veillez cependant à ce que les bras de serrage n'entrent pas en contact avec la lame.

INSTRUCTIONS DE TRAVAIL

OU BIEN : 1

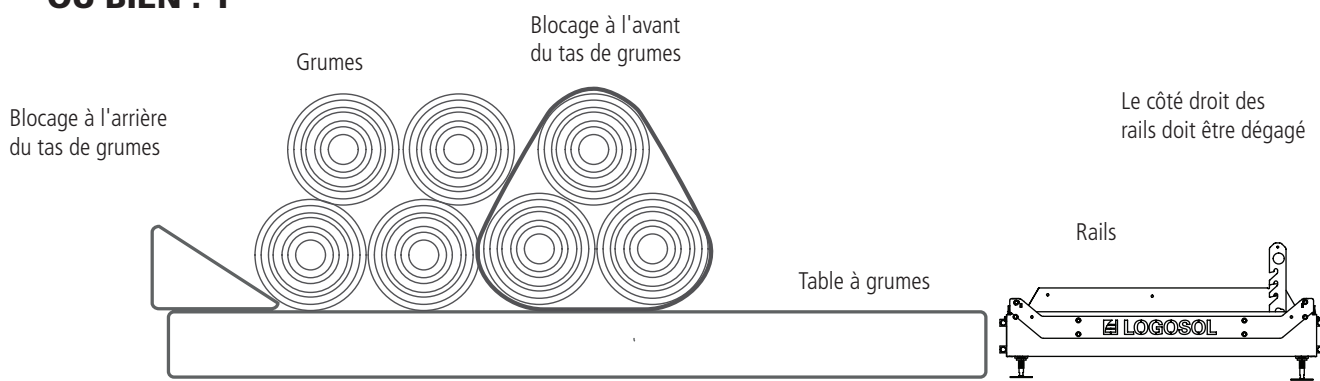

OU BIEN : 2

Figure 2

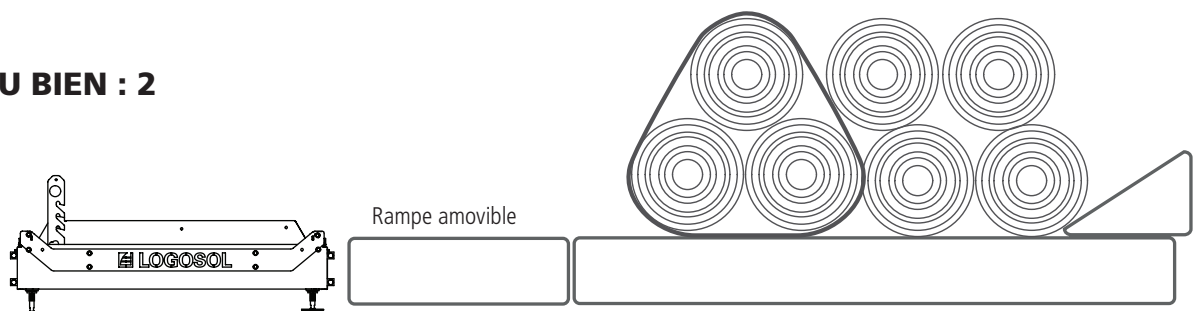
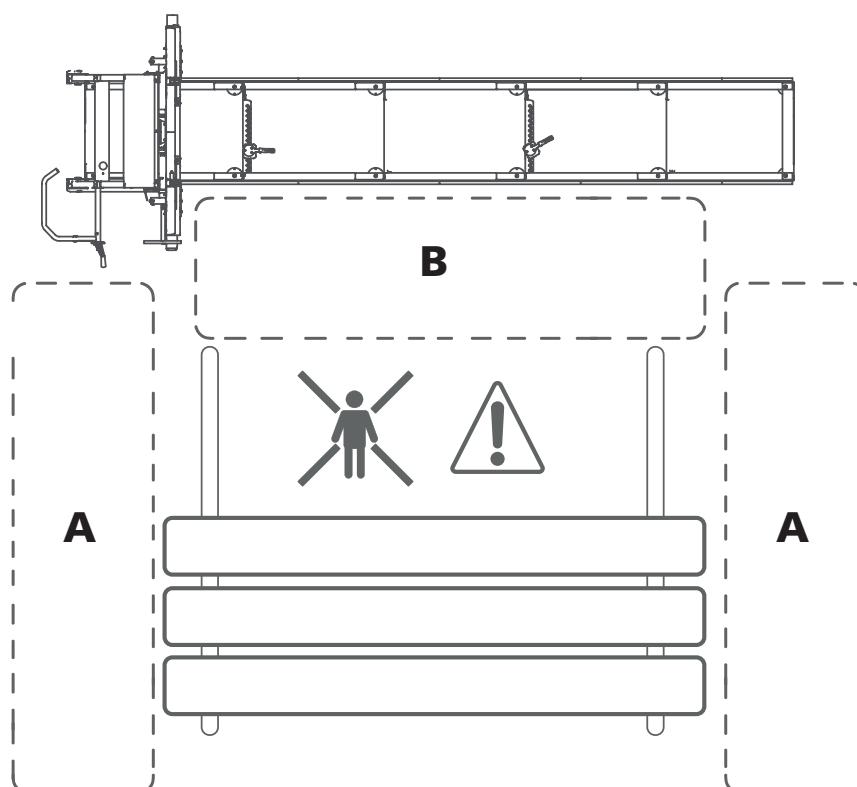

Figure 3



INSTRUCTIONS DE TRAVAIL

RÉGLAGE DE LA COUPE

Il est possible de régler en continu la position de la tête de scie pour régler la profondeur de coupe. De série, la scierie B751 PRO est dotée de graduations de 1", 1 1/2" et 1 3/4", et 2" avec compensation de la coupe. La profondeur de coupe se règle à l'aide de la manivelle de la tête de scie. Faites descendre la tête de scie avec la manivelle jusqu'à ce que le marquage arrive au niveau du marquage choisi du curseur.

SCIAGE

! **ATTENTION !** Outil tranchant :

! En utilisant la machine, restez toujours derrière le chariot porte-scie et gardez les deux mains posées sur la poignée de poussée. Ne restez jamais devant le chariot porte-scie ou la lame. Ne tirez jamais sur le chariot porte-scie pendant une coupe.

! **ATTENTION !** Lisez attentivement et respectez toutes les instructions de sécurité qui figurent dans le chapitre des *instructions de sécurité* sous « *Avant chaque coupe* ».

1. Avant d'utiliser la scierie, effectuez tous les contrôles cités dans le chapitre des *Instructions de sécurité* sous *Avant chaque utilisation*.

2. Soulevez les supports de grumes en les accrochant et en les plaçant à la hauteur désirée.

! **ATTENTION !** Risque de coincement.

! Attention aux doigts en abaissant les supports de grumes. Vérifiez que les supports de grumes sont correctement enfoncés dans leurs positions fixes.

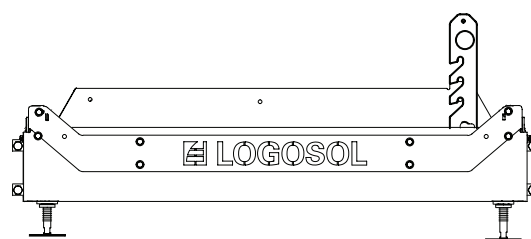

3. Utilisez un tourne-grume pour faire rouler une grume sur la table. Centrez la grume sur la table à grume et faites-la rouler vers les supports de grume. Vérifiez que la grume est correctement disposée sur la table à grumes. Pour que la grume puisse être sciée de part en part, le bout ne doit pas dépasser la dernière barre transversale.

4. Faites tourner la grume jusqu'à obtenir la position offrant le meilleur rendement de sciage.

5. Si la grume est nettement plus mince à une extrémité, il faut effectuer une compensation pour obtenir le meilleur résultat possible. Sciez toujours parallèlement à l'axe central de la grume. Placez une cale entre la barre transversale de la table à grumes et la partie la plus mince de la grume.

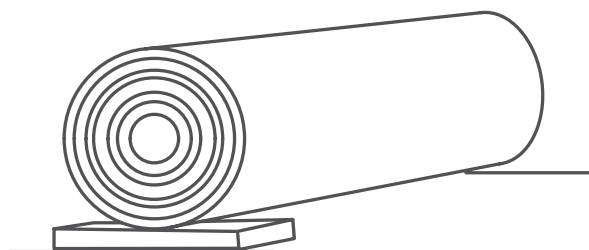

Utilisation d'une cale d'écartement.

INSTRUCTIONS DE TRAVAIL

6. Immobilisez la grume au moyen des griffes de serrage. Ajuster la hauteur des griffes de serrage, mais pas trop haut pour que la lame ne puisse pas entrer en contact avec elles.

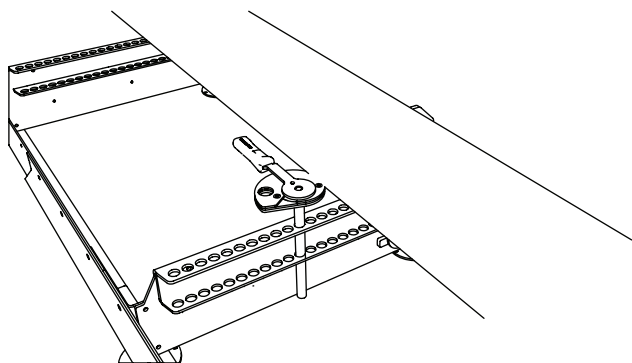

Griffe de serrage. Il est recommandé d'utiliser deux griffes de serrage.

7. Ajuster la hauteur de la tête de scie pour la première coupe en utilisant la manivelle de réglage de la profondeur de coupe. La tête de scie monte lorsqu'on fait tourner la manivelle dans le sens des aiguilles d'une montre ; elle descend lorsqu'on tourne la manivelle dans le sens contraire.

8. Vérifiez que la lame ne touche pas les supports de grumes et les griffes de serrage.

9. Ajustez la protection du guide-lame aussi près que possible de la grume, en tenant compte de la partie la plus large de la grume.

10. Réglez la vanne pour le refroidissement de la lame pour que le liquide s'égoutte sur le galet guide-lame et la lame.

11. Avant chaque coupe, effectuez tous les contrôles qui figurent dans les *instructions de sécurité* sous « Avant chaque coupe ».

12. Placez-vous derrière la poignée de poussée du chariot porte-scierie et démarrez le moteur à combustion. Accélérez en serrant la manette jusqu'à arriver en butée. Le moteur à combustion monte alors jusqu'au régime de service et les volants du ruban/la scie se mettent en mouvement.

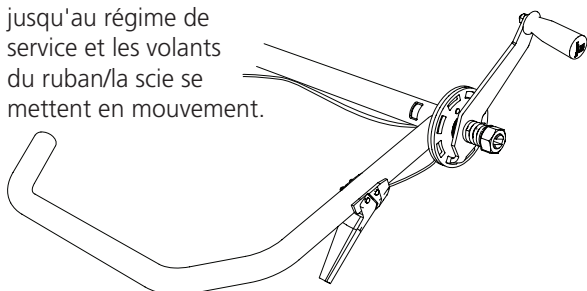

Poignée de poussée avec manette.

13. Les deux mains sur la poignée, poussez doucement le chariot porte-scie vers l'avant jusqu'à ce que la lame commence à entamer la grume. Une fois que toute la lame est engagée dans la grume, on peut augmenter la vitesse d'alimentation. Adaptez la vitesse d'alimentation pour obtenir des coupes bien droites et nettes. Réduisez la vitesse d'avance au passage de nœuds et choisissez une vitesse d'alimentation plus faible pour scier des grumes de plus gros diamètre et des essences de bois plus dures. Réduisez également la vitesse d'alimentation à l'approche de l'extrémité de la grume.

14. Dès que la grume a été entièrement sciée, relâchez les manettes et laissez la lame s'arrêter complètement. Astuces : Réduisez la vitesse juste avant que la lame ne scie et la lame s'arrêtera plus rapidement.

15. Retirez la partie sciée (chute) de la grume.

16. Soulevez légèrement la tête de scie et faites revenir à la main le chariot porte-scie jusqu'à la position d'origine.

17. Ajustez la hauteur de la coupe suivante. Utilisez la manivelle et relevez la valeur sur les échelles graduées.

18. Faites pivoter la grume sur 180° pour que la surface qui vient d'être sciée soit plaquée contre la table à grumes.

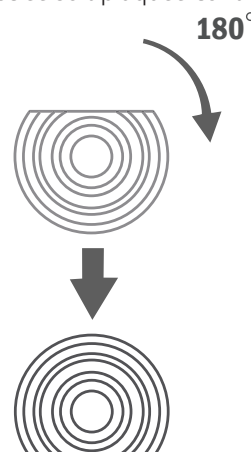

Faites pivoter la grume sur 180° pour que la partie qui vient d'être sciée soit plaquée contre la table à grume.

Descendez le support de grume et les griffes de serrage pour qu'elles ne puissent pas entrer en contact avec la lame et serrez la grume. Sciez jusqu'à ce que vous atteigniez la largeur d'équarri souhaitée.

INSTRUCTIONS DE TRAVAI ENTRETIEN

Faites pivoter la grume de 90° de manière à faire reposer l'une des faces sciées sur le support de grume, puis serrez la grume. On peut maintenant effectuer le troisième trait de scie et débiter des planches prêtes à l'emploi. Dans ce mode, il peut être nécessaire de compenser la conicité de la grume. Abaissez progressivement les supports de scie et sciez le bloc avec l'écorce vers le bas.

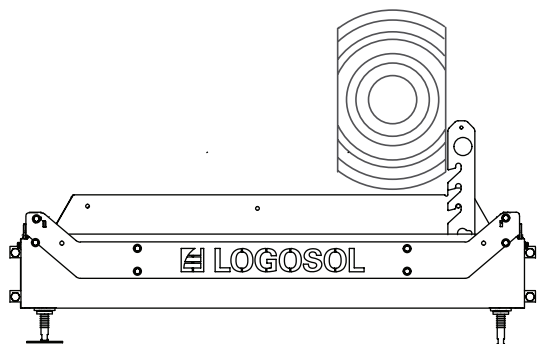

Faites pivoter la grume de 90° de manière à faire reposer l'une des faces sciées sur le support de grume, puis serrez la grume.

19. Lorsque vous avez tourné la grume pour la dernière fois, afin de scier les dernières planches, vous devez déterminer par où commencer pour qu'elle s'aligne en fin de coupe. Pour vérifier, descendez la lame pour qu'elle repose sur la grume. On peut alors noter combien il reste de bois sous la lame. Réglez la tête de scie à la hauteur souhaitée.

ASTUCES : Le plus simple est d'attendre pour tourner le bloc jusqu'à ce qu'il ne reste que du matériau pour un 2". Vous n'avez alors pas à effectuer de calcul.

MANUTENTION DU BOIS SCIÉ

Lorsque vous sciez les planches à partir du bloc, vous pouvez les retirer directement du bloc ou les laisser en place et scier plusieurs planches avant de manipuler le bois.

Lorsque les planches doivent être soulevées des rails, assurez-vous que la tête de scie est verrouillée à l'une des extrémités des rails. Déplacez ensuite le bois scié sur un site de pose. Ajoutez une litière entre les couches de planches pour faciliter le séchage.

ENTRETIEN

L'entretien périodique de la machine qui doit être effectué par l'opérateur est décrit dans cette section. Assurez-vous de respecter les intervalles d'entretien spécifiés, car c'est la base d'un bon fonctionnement de la machine.

ATTENTION ! Risque de blessure grave :

! Avant d'effectuer l'entretien et la maintenance sur la machine: - amenez le bouton d'allumage sur la position OFF et fermez le robinet de gaz.

ATTENTION ! Blessure par coupure :

! Lorsqu'elle est enroulée, lame peut se détendre soudainement et violemment. Manipuler les lames avec la plus grande prudence possible.

ATTENTION ! Risque d'incendie :

! Ne pas fumer et n'effectuer aucun travail (soudage, ponçage, etc.) sur la scierie à ruban afin de ne pas risquer de provoquer une étincelle susceptible d'enflammer du carburant ou des matières inflammables.

! Essayez immédiatement toute perte de carburant sur la machine pendant le remplissage du réservoir. Si du carburant coule sur vos vêtements, changez-vous immédiatement.

! Ne jamais faire tourner le moteur en cas de risque de fuite de carburant ou d'huile. Toujours couper le moteur avant de faire le plein.

ENTRETIEN

MANUTENTION DU BOIS SCIÉ

 **ATTENTION !** Outil tranchant : Toute manipulation incorrecte de la lame peut entraîner des blessures corporelles mortelles. Les lames sont extrêmement coupantes.

 **ATTENTION !** Risque de coupures.

 **Lorsque vous manipulez une lame :**

- toujours utiliser des gants de protection en cuir
- toujours utiliser des lunettes de protection hermétiques ou une visière
- utiliser des chaussures de protection avec protection contre les scies, pointes de pied en acier et semelles antidérapantes
- toujours porter des pantalons longs
- garder les personnes et les animaux à une distance de sécurité d'au moins 5 m

REMPACEMENT DE LAME

Il est important de remplacer régulièrement la lame (au moins toutes les deux heures de travail) pour obtenir le meilleur résultat de sciage possible. Normalement, 15 à 30 grumes peuvent être sciées avant le remplacement des lames, mais cela dépend beaucoup du degré de salissure de l'écorce. L'utilisation d'une lame usée entraîne des coupes ondulées ou incomplètes, une réduction de la durée de vie de la lame et un plus grand risque de rupture de celle-ci. Toujours porter des gants de protection en manipulant une lame.

Retirer la lame :

1. Relâchez la tension sur le ruban en tournant la poignée en T dans le sens inverse des aiguilles d'une montre.
2. Retirez les protections sur les volants du ruban.
3. Retirez la lame des volants du ruban.

Installer une nouvelle lame :

1. Placez d'abord la lame sur les guides-lames, puis autour des volants du ruban. Veillez à ce que les dents de scie soient tournées vers vous.
2. Faites tourner la lame à la main dans le sens de rotation correct puis vérifiez que la lame passe bien droit dans les guides-lames. Voir le réglage de la position longitudinale de la lame, page 34.
3. Remontez la protection sur les volants du ruban.
4. Fermez la trappe.

POINTS DE LUBRIFICATION

Afin de maintenir la scierie en bon état pendant de nombreuses années et pour éviter tout problème tant que vous en êtes le propriétaire, il est important de lubrifier les composants de la scierie comme ci-dessous. La lubrification doit être effectuée :

- Juste après l'assemblage, avant la mise en service de la scierie.
- Toutes les 50 heures de fonctionnement, mais au moins une fois par an.

Les lubrifiants à utiliser à la scierie sont :

- Superflo Réf. 9999-000-5115
- Huile lubrifiante universelle, réf.: 9999-000-5105
- Silicone Réf. 9999-000-5110
- Graisse ISO-L-XCCIB2

Sections de tuyaux des rails

Lubrifiant : Huile lubrifiante universelle

Insérez la buse du tube de pulvérisation dans toutes les ouvertures et vaporisez l'intérieur des sections de tuyau pour les protéger contre la corrosion.

Les sections supérieures des rails sur lesquels roule le chariot porte-scie

Lubrifiant : Huile lubrifiante universelle

Poignée en T de la tension de lame

Lubrifiants : graisse ou Superflo

Dévissez la tige en T et lubrifiez abondamment la tige filetée.

Chaînes de levage de tête de scie et transmission de chaîne

Lubrifiant : Superflo

Lubrifiez toute la chaîne.

De l'arbre au treuil de levage

Lubrifiant : Superflo

Lubrifiez les deux côtés et de l'extérieur.

Câble et poignée d'accélérateur du moteur à essence

Lubrifiant : Superflo

Lubrifiez le joint de la poignée et injectez de l'huile dans le câble à partir des extrémités. Si le câble bouge difficilement, retirez-le de son boîtier, lubrifiez tout le câble et injectez de l'huile dans le boîtier du câble.

Tube de pylône du chariot porte-scierie

Lubrifiant : Silicone

Lubrifiez les surfaces de glissement de la tête de scie et des guides en plastique.

ENTRETIEN

NETTOYAGE DE LA SCIERIE À RUBAN

Nettoyez la scierie à ruban après chaque période de travail. Retirez les copeaux de sciure et la poussière à l'intérieur de la protection des volants du ruban, ainsi que sur les rails et autour de ceux-ci. Essuyez les surfaces laquées et les pièces en plastique avec un spray silicone (réf. : 9999-000-5110). Lubrifiez les pièces mobiles avec Super Flo (réf. : 9999-000-5115).

RÉSERVOIR D'EAU

Videz l'eau du réservoir et des conduites si la température descend en-dessous de zéro. En cas de températures négatives, on peut utiliser du liquide d'essuie-glace comme lubrifiant. N'utilisez jamais de glycol ou de liquides combustibles comme réfrigérants.

ALIGNEMENT HORIZONTAL DE LA LAME DE SCIE

Vérifiez, avant chaque période de travail, que la lame est parallèle aux barres transversales de la table à grume.

MOTEUR À EXPLOSION

Contrôler le niveau d'huile dans le moteur avant chaque période de travail. Suivez le schéma d'entretien du moteur (voir le livret du moteur).

CHAÎNES DE LEVAGE DE LA TÊTE DE SCIE

Vérifiez que les chaînes de levage de la tête de scie sont intactes. Changez-les si nécessaire.

VÉRIFIEZ LES FONCTIONS DE SÉCURITÉ

Avant chaque utilisation, vérifiez le fonctionnement des fonctions de sécurité suivantes : Vérifiez que la poignée d'accélérateur revient en arrière, de sorte que le moteur tourne au ralenti lorsque la poignée est relâchée. Si ce n'est pas le cas, lubrifiez le câble d'accélérateur avec Super Flo (art.n° : 9999-000-5115). Vérifiez que l'interrupteur dans les charnières des protèges-scies fonctionne. Le contrôle est effectué en ouvrant les couvercles lorsque le moteur est éteint et en écoutant le déclenchement de l'interrupteur.

PLANÉITÉ DU RAIL

Contrôlez, avant chaque période de travail, l'horizontalité des rails, surtout en hiver car le gel peut modifier le support.

COURROIES DES VOLANTS DE RUBAN

Vérifiez régulièrement l'état de la courroie de la roue motrice et de la courroie de la roue non entraînée. Remplacez les pièces usées et endommagées. Vérifier régulièrement la tension de la courroie d'entraînement et corriger au besoin.

GUIDE-LAME

Vérifiez régulièrement l'état des guide-lame et que la distance entre le rebord du guide-lame et la lame est comprise entre 3 et 5 mm. Remplacer les guide-lame usés ou endommagés.

CARTERS DES VOLANTS DE RUBAN

Nettoyez, toutes les heures de travail ou lors du remplacement de la lame de scie, l'intérieur des carters des volants de ruban et la lame de toute accumulation de copeaux de sciure et de poussière.

LAME

Changez la lame environ toutes les deux heures de sciage efficace.

SCHÉMA DE RECHERCHE DE PANNES

PROBLÈME/SYMPTÔME	CAUSE PROBABLE	ACTIONS CORRECTIVES
La lame perd rapidement de son tranchant	<ul style="list-style-type: none"> • Grumes sales • Lame usée 	<ul style="list-style-type: none"> • Évitez de traîner les grumes sur le sol. • Écorcez la grume là où la lame doit commencer à scier • Sciez des blocs carrés des grumes avant de scier des planches pour réduire le nombre de coupes à travers l'écorce. • Remplacez la lame
Coupes ondulées	<ul style="list-style-type: none"> • Lame émoussée • Vitesse d'alimentation trop rapide • Vitesse d'alimentation trop lente • Sciage dans une grume partiellement gelée 	<ul style="list-style-type: none"> • Réaffûtez la lame • Réduisez la vitesse d'alimentation • Augmentez la vitesse d'alimentation • Laissez la grume se réchauffer ou geler complètement avant de commencer le sciage <p>ASTUCES : Ne laissez pas la lame se faufiler dans la grume, mais laissez-la rencontrer directement l'extrémité de la grume à la vitesse de sciage adaptée.</p>
La lame se déplace vers le bas pendant le sciage	<ul style="list-style-type: none"> • Tension insuffisante de la lame • Vitesse d'alimentation trop rapide • Lame endommagée • La lame ne passe pas correctement sur les volants du ruban 	<ul style="list-style-type: none"> • Accroître la tension de la lame • Réduisez la vitesse d'alimentation • Remplacez la lame • Installez correctement la lame et ajustez le guidage de celle-ci
Rupture de la lame	<ul style="list-style-type: none"> • Lame usée • Lame émoussée et/ou mal montée • Lame trop tendue • Les guide-lame ne sont pas ajustés par rapport aux volants du ruban • Les patins des volants du ruban sont usés, de sorte que la lame est en contact direct avec le métal 	<ul style="list-style-type: none"> • Remplacez la lame • Réaffûtez la lame • Réduisez la tension de la lame • Ajustez les guide-lame • Remplacez les patins des volants du ruban
Épaisseur irrégulière du bois scié	La table à grume s'affaisse en raison d'un appui insuffisant	Caler les rails et la table à grumes selon les instructions
La lame ne reste pas dans sa trace et saute des volants du ruban	<ul style="list-style-type: none"> • Mauvais réglage des volants du ruban • Revêtement usé sur les volants du ruban 	<ul style="list-style-type: none"> • Ajuster les volants du ruban selon les instructions • Remplacez le revêtement
La lame ne scie pas	<ul style="list-style-type: none"> • La lame est installée dans le mauvais sens 	<ul style="list-style-type: none"> • Retirez la lame, retournez-la et remontez-la • Dans le cas d'un entraînement électrique, vérifiez que le moteur tourne dans la bonne direction, action : Moteur électrique orienté vers la phase.
La lame est tendue bien qu'on ait relâché la tension de la lame au moyen de la poignée en T	<ul style="list-style-type: none"> • Le mécanisme de tension de la lame est bloqué 	<ul style="list-style-type: none"> • Poussez la poignée en T vers l'intérieur.
La tête de scie se déplace difficilement vers le haut et vers le bas	<ul style="list-style-type: none"> • Les guides verticaux sont trop étroits • Le tambour du treuil de levage de la tête de scie n'est pas graissé 	<ul style="list-style-type: none"> • Lubrifiez avec du silicone et desserrez-les un peu si nécessaire • Lubrifiez avec Super Flo
La tête de scie cliquette quand on la fait descendre	<ul style="list-style-type: none"> • La section de rail n'est pas plane et marque une séparation dans le chariot porte-scie 	<ul style="list-style-type: none"> • Mettez la section de rail à l'horizontale de manière à ce qu'elle soit plane, conformément aux instructions
La lame chauffe fortement pendant le sciage	<ul style="list-style-type: none"> • Le réservoir d'eau est vide • Le robinet d'eau est fermé 	<ul style="list-style-type: none"> • Remplissez d'eau • Ouvrez le robinet d'eau
Le moteur ne démarre pas	<ul style="list-style-type: none"> • L'allumage est en position OFF • L'interrupteur du capot est activé 	<ul style="list-style-type: none"> • Tournez l'allumage jusqu'à la position «ON». • Vérifiez le fonctionnement



Déclaration de conformité

Selon la directive 2006/42/CE, Annexe 2A

La société Logosol AB,
Arkivvägen 6
S-871 53 Härnösand, Suède

certifie par la présente que la scierie à ruban mobile
Logosol B751

est fabriquée en conformité avec :
la directive européenne Machines 2006/42/CE, la directive
CEM 2014/30/UE

et qu'elle est fabriquée conformément aux normes harmonisées
suivantes :
EN ISO 12100:2010, EN 60204-1:2018,
EN 50370-1:2005, EN 50370-2:2003.

L'organisme notifié, 0404, RISE SMP Svensk Maskinprovning
AB, 7035, 750 07, Uppsala, Suède, a effectué le contrôle de
conformité selon la directive 2006/42/CE, article 12, point 3b.
Le certificat de conformité CE porte le numéro : 0404/17/2408

La scierie à ruban fournie est identique à l'exemplaire qui a subi
le contrôle de conformité CE.

Härnösand, le 30.01.2026

Robert Berglund, PDG

LOGOSOL

Arkivvägen 6, SE-871 53 Härnösand
+46 (0)611-182 85 | info@logosol.com | www.logosol.com