

MANUEL DE L'UTILISATEUR

TRADUCTION DU MANUEL ORIGINAL

Réf. N° 0458-395-5302

REV: 10

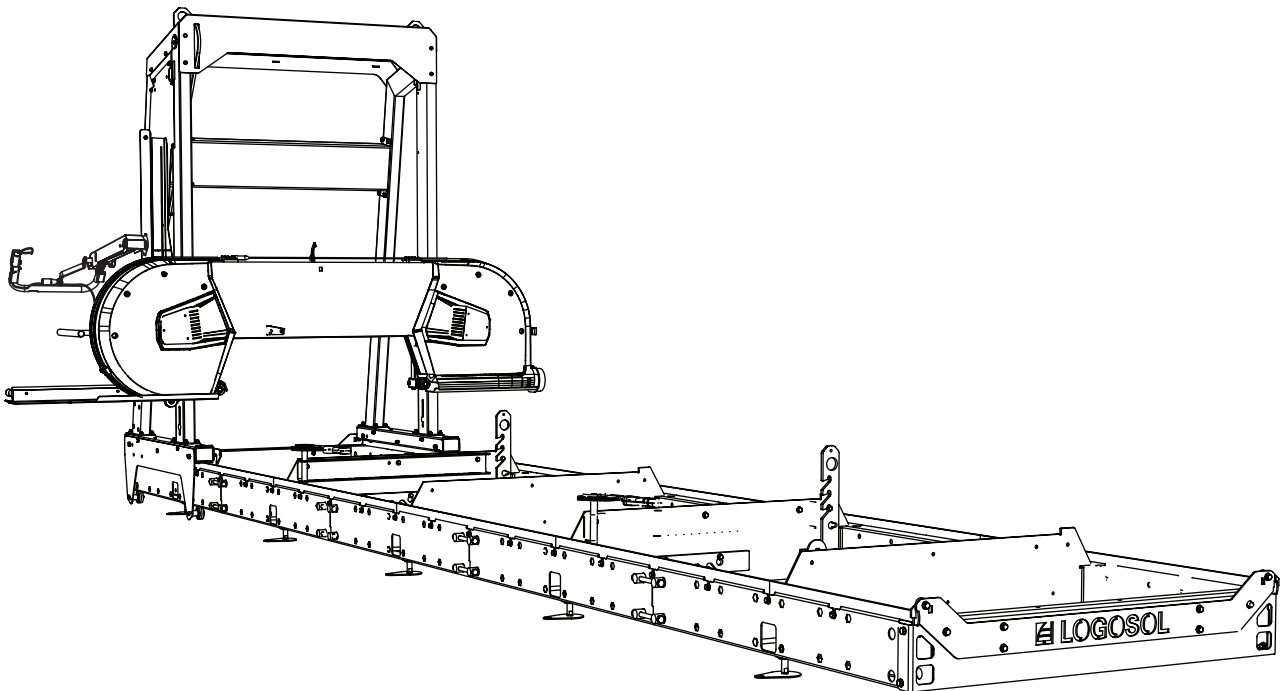

LOGOSOL B1001



Veillez lire attentivement le présent manuel d'utilisation et vérifiez que vous avez compris son contenu avant d'utiliser la machine.



Ce manuel d'utilisation contient des consignes de sécurité importantes.



AVERTISSEMENT ! Une utilisation incorrecte peut engendrer des blessures graves ou fatales chez l'opérateur ou d'autres personnes.



Ce produit se compose de plusieurs accessoires, chacun étant accompagné de son propre manuel. Lisez ces manuels avant de commencer le montage afin de comprendre le contenu, les fonctions et les réglages.

NOUS VOUS REMERCIONS D'AVOIR CHOISIR UNE MACHINE LOGOSOL.

Bienvenue ! Nous vous remercions de votre confiance suite à l'achat de cette scierie. Nous mettons tout en oeuvre pour répondre à vos attentes.

Logosol fabrique des scieries depuis 1989. Avec environ 50 000 machines déjà fabriquées, nous avons conquis des clients du monde entier.

Votre sécurité est notre priorité et nous voulons que vous puissiez obtenir les meilleurs résultats possibles avec votre scierie. C'est pourquoi nous vous recommandons de prendre le temps de lire attentivement et calmement la totalité de ce manuel d'utilisation avant de commencer à utiliser la scie. N'oubliez pas que la machine ne représente, en définitive, qu'une partie de la valeur du produit. Une grande partie de cette valeur réside également dans les connaissances que nous vous transmettons à travers les manuels d'utilisation. Il serait dommage que vous n'en tiriez pas avantage.

Nous espérons que l'utilisation de votre nouvelle machine vous donnera entière satisfaction.

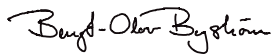

Bengt-Olov Byström
Fondateur,
Logosol à Härnösand, Suède



LOGOSOL développe continuellement ses produits.
C'est pour cette raison que nous nous réservons le droit de
modifier la configuration et la conception de nos produits.

Document : LOGOSOL B1001 Manuel d'utilisation
Réf. N° Manuel d'utilisation, français : 0458-395-5302

Texte : Mattias Byström, Robert Berglund, Martin Söderberg, Jonas Högberg
Illustrations : Mattias Byström, Martin Söderberg, Robert Berglund, Anna Fossane
© 2026 LOGOSOL, Härnösand Suède

TABLE DES MATIÈRES

Informations générales	4
Description de la scierie à ruban	5
Consignes de sécurité	6
Données techniques	8
Composants	10
Montage du châssis de rail	12
Ajustement du châssis de rail	18
Installation de la tête de sciage sur le châssis de rail	19
installation de poignées: voir manuel d'utilisation séparé	21
Montage du moteur : voir manuel d'utilisation séparé	22
Ordre des réglages	31
Autres réglages	37
Les fonctions de la scierie	40
Schéma électrique	42
Utilisation de la scierie	43
Gestion de la sciure	45
Consignes de démarrage et d'arrêt	46
Consignes de travail	47
Maintenance	52
Dépannage	55
Déclaration de conformité CE	56

INFORMATIONS GÉNÉRALES

Ce manuel d'utilisation, les consignes pour le moteur, les consignes de montage de la scierie à ruban et les consignes pour les accessoires font partie intégrantes de la scierie à ruban et doivent toujours être conservés avec celle-ci. Ils doivent également accompagner la scierie à ruban si elle est vendue.

La responsabilité relative au bon montage de la scierie à ruban et à sa mise en service, à son utilisation en toute sécurité revient uniquement aux personnes qui ont monté la scierie à ruban et qui l'utilisent.

DESCRIPTION DE LA SCIERIE À RUBAN

B1001

Avant

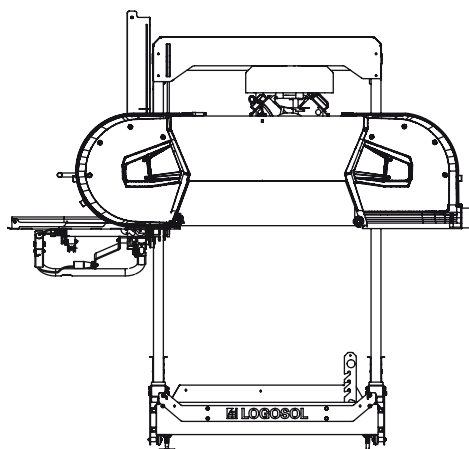

Arrière

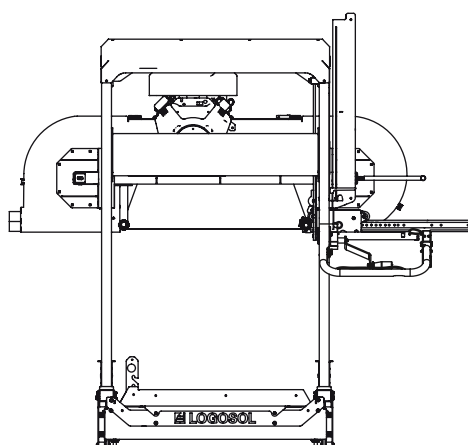

Côté

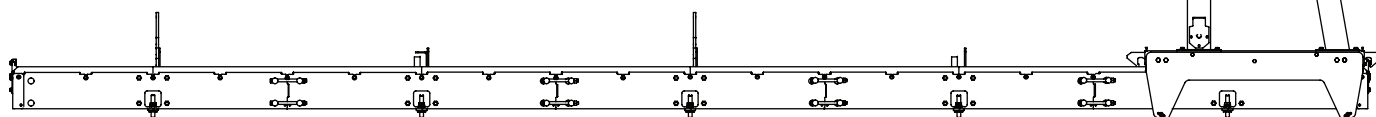
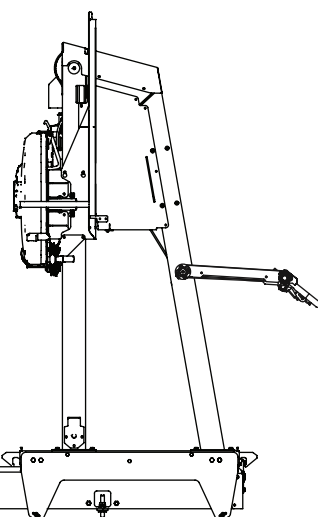

DESCRIPTION DE LA SCIERIE À RUBAN

LOGOSOL B1001

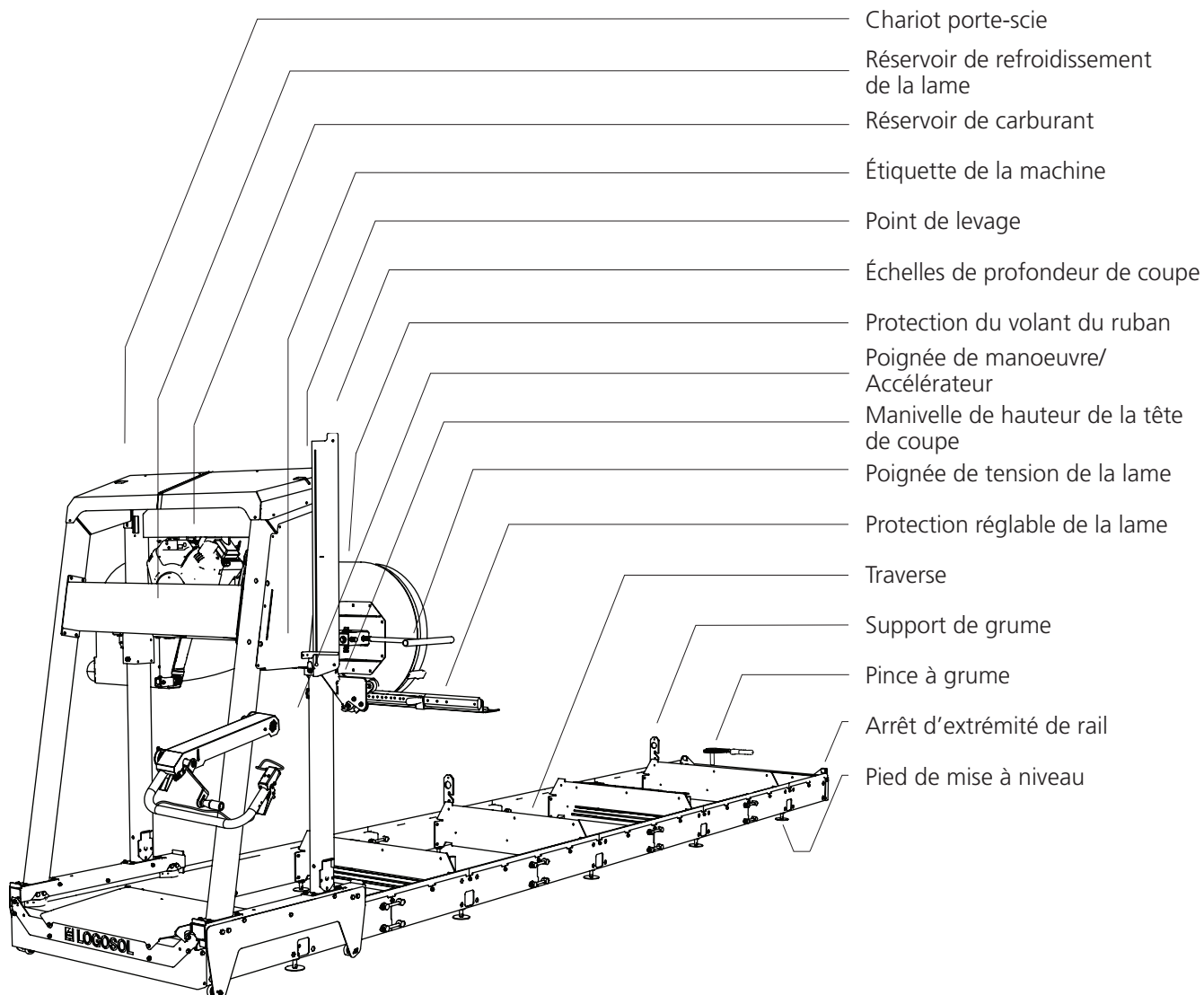

- 1 Chariot porte-scie
- 2 Réservoir de refroidissement de la lame
- 3 Réservoir de carburant
- 4 Étiquette de la machine
- 5 Point de levage
- 6 Échelles de profondeur de coupe
- 7 Protection du volant du ruban
- 8 Poignée de manoeuvre/ Accélérateur
- 9 Manivelle de hauteur de la tête de coupe
- 10 Poignée de tension de la lame
- 11 Protection réglable de la lame
- 12 Traverse
- 13 Support de grume
- 14 Pince à grume
- 15 Arrêt d'extrémité de rail
- 16 Pied de mise à niveau

CONSIGNES DE SÉCURITÉ

DESCRIPTIFS DES SYMBOLES



AVERTISSEMENT ! Ce symbole signifie que vous devez porter une attention particulière. Il est toujours accompagné d'informations sur le risque qui s'y rapporte.



Ce symbole est accompagné d'informations ou de consignes importantes. Soyez particulièrement attentif lorsque ce symbole apparaît dans le texte du manuel.



Pour votre propre sécurité et celle des autres, ne faites pas fonctionner la scierie à ruban ou ne manipulez pas les lames rubans sans avoir préalablement lu et compris la totalité de ce manuel d'utilisation.



AVERTISSEMENT ! Outils de coupe : Une mauvaise utilisation peut entraîner des lésions potentiellement mortelles. Les lames rubans sont extrêmement tranchantes et dangereuses.



Utilisez toujours des gants de protection (classe 1) lorsque vous travaillez avec la scierie à ruban ou lorsque vous manipulez les lames à ruban. Risque de lacérations lors de la manipulation des lames de scie à ruban et de certaines plaques. Les lames de scie à ruban et les pièces du moteur peuvent être chaudes après la coupe.



Utilisez systématiquement des protections acoustiques lorsque vous travaillez avec la machine. Une exposition, même brève, au bruit haute fréquence peut endommager votre ouïe. Utilisez systématiquement des lunettes de sécurité ajustées lorsque vous travaillez avec la machine ou lorsque vous manipulez les lames rubans. Dans certaines conditions, l'utilisation de dispositifs de protection respiratoire peut être nécessaire. Ce sera surtout le cas si vous sciez du bois humide ou si vous sciez à l'intérieur.



Portez toujours des chaussures de sécurité anti-coupure homologuées, avec embout en acier et semelles antidérapantes lorsque vous travaillez avec la machine ou lorsque vous manipulez les lames rubans.



Portez systématiquement un pantalon de sécurité long lorsque vous travaillez avec la machine ou lorsque vous manipulez les lames rubans. Ne portez jamais de vêtements amples, d'écharpes, de colliers, etc. : ils peuvent être pris dans la machine en marche. Le cas échéant, attachez vos cheveux lorsque vous travaillez avec la scierie à ruban.

CONSIGNES DE SÉCURITÉ

LES DISPOSITIFS DE SÉCURITÉ DE LA SCIERIE À RUBAN

 **AVERTISSEMENT !** N'utilisez jamais la machine si les dispositifs de sécurité sont défectueux.

 Les dispositifs de sécurité doivent être contrôlés et entretenus.

Voici une description des dispositifs de sécurité de la scierie à ruban et de leurs fonctions.

Interrupteur de verrouillage de sécurité sur la protection du volant du ruban

L'une des charnières des protections du volant du ruban est munie d'un interrupteur de verrouillage de sécurité. La machine ne peut pas être utilisée si les protections ne sont pas fermées.

Arrêts d'extrémité de rail

Arrêts mécaniques qui empêchent le chariot portescie de sortir des rails.

OPÉRATEUR

 **AVERTISSEMENT !** Dès que vous vous servez de la machine, utilisez systématiquement des équipements de protection individuelle homologués.

 Les personnes de moins de 18 ans ne doivent pas travailler avec la scierie à ruban ou manipuler les lames rubans.

 Ne travaillez jamais avec la machine ou de ne manipulez jamais les lames rubans si vous êtes fatigué(e), si vous avez consommé de l'alcool ou si vous prenez un traitement médical susceptible d'altérer votre vision, votre jugement, vos temps de réaction, votre mobilité, votre vigilance, ou susceptible de provoquer des effets secondaires défavorables.

LE POSTE DE TRAVAIL

 **AVERTISSEMENT !** Ne faites jamais fonctionner la scierie à ruban avec un moteur alimenté avec de l'essence dans un endroit fermé ou mal ventilé. Ceci peut entraîner une asphyxie ou un empoisonnement au monoxyde de carbone, et donc la mort.

 N'utilisez la scierie à ruban et ne manipulez les lames rubans qu'en plein jour ou sous un éclairage adéquat.

 La zone de travail doit rester ordonnée. Il ne doit pas y avoir d'animaux, d'enfants, d'obstacles ou d'autres éléments pouvant distraire l'opérateur.

 Choisissez un poste de travail où le sol est tassé et plat, et où l'espace est suffisant pour la scierie à ruban, une pile de grumes et de bois de sciage. Si possible, placez la scierie à ruban de manière à ce que la sciure soit évacuée à l'écart de l'opérateur. Installez la scierie à ruban sur un sol plat avec au moins 5 m d'espace libre sans aucun obstacle autour de l'équipement. Si la scierie à ruban doit être installée de manière permanente, nous vous recommandons de soutenir le châssis du rail avec des socles en béton ou des blocs en bois (15 cm x 15 cm) sous chaque traverse.

 Conservez toujours un extincteur à poudre ABC (6 kg min.) dans un endroit facilement accessible sur le lieu de travail.

 Gardez toujours une trousse de premier secours complète et facilement accessible sur le poste de travail.

DONNÉES TECHNIQUES

LOGOSOL B1001	
RAILS/TABLE	
Longueur des rails, standard	5,85m
Longueur de l'extension des rails	1156 mm
Largeur du rail	1100 mm
Largeur totale	1170 mm
Hauteur	240 mm
Poids (rails de 5,85 m)	250 kg
CHARIOT PORTE-SCIE	
Longueur	1100 mm
Largeur	2250 mm
Hauteur	1980 mm
Poids	210 kg
Volume du réservoir d'eau	17,75 litres
Vitesse d'avance	Manuelle
CAPACITÉ	
Diamètre max. de la grume	1001 mm
Largeur max. de coupe	850 mm
Longueur de coupe effective (standard)	4,85 m
LAME RUBAN	
Type et dimension	4310x33 pas 22 mm
Diamètre du volant du ruban	500 mm
Vitesse de rotation du volant du ruban	1000 rpm
Vitesse de la lame	30 m/s
MOTEURS DE SCIERIE	
Moteur électrique	12 kW, 400 V (Poids : 65 kg)
Moteur à essence	Briggs & Stratton 23 ch (Poids : 35 kg)
Volume du réservoir de carburant	5 litres
NIVEAUX ACOUSTIQUES/VIBRATIONS	
Niveau de pression acoustique équivalent dans la zone de l'opérateur 1)	88.4 dB(A)
Niveau de puissance acoustique (estimée) 2)	109.4 dB(A)
Niveau de vibration dans la poignée 3)	<2.5 m/s ²

1) La mesure de distribution typique pour le niveau de pression acoustique équivalent est une déviation standard de 2 dB (A).

2) La mesure de la distribution typique pour le niveau de puissance acoustique est une déviation standard de 3 dB (A).

3) La mesure de distribution typique pour le niveau de vibration dans les poignées est de 1 m/s².

BOULONS ET ÉCROUS

Définition des éléments de fixation dans les pages suivantes.



SYMBOLES SUPPLÉMENTAIRES

Les symboles suivants sont utilisés en complément des symboles ci-dessus pour décrire la conception ou la fonction des éléments de fixation.



DIAMÈTRE/LONGUEUR

La taille d'un élément de fixation s'écrit comme une mesure de diamètre (**M**) ISO 68-1. Pour les boulons, cela est suivi d'une mesure de la longueur. La longueur du boulon est mesurée du dessous de la tête à la pointe du boulon.

(diamètre) **(longueur)**
M8 x 20

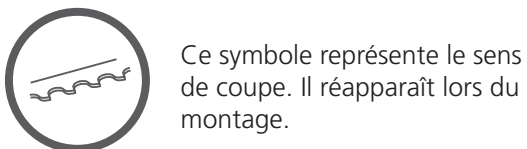
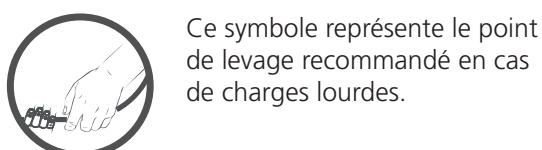
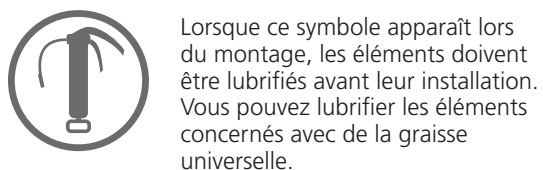



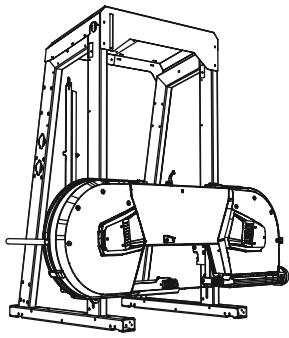



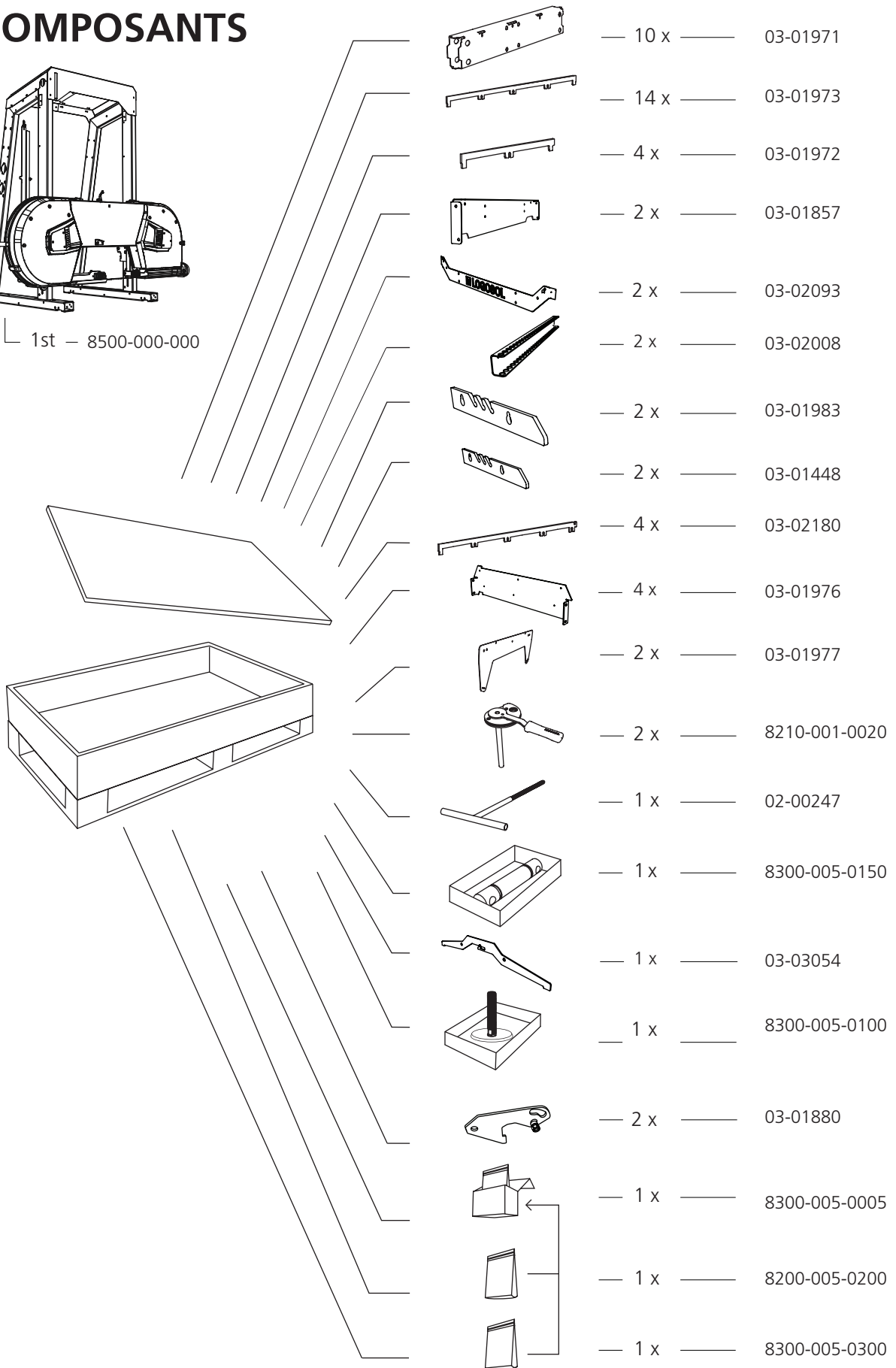



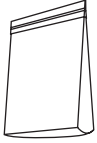

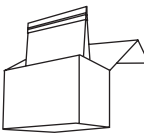
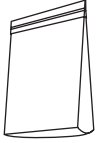





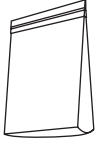







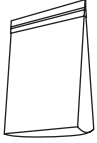

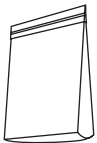
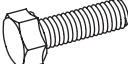

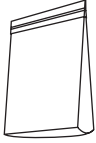
COMPOSANTS

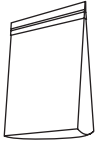
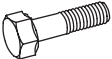

1st - 8500-000-000

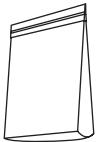
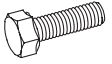

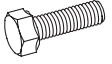
COMPOSANTS

 8300-005-0010	 — 58 x – M8x16  — 58 x – M8	 — 1x 8300-005-0005
 8300-005-0020	 — 4 x – M8x25  — 4 x – M8x12  — 10 x – M8x20  — 8 x – M8  — 2 x – M8	 8200-005-0200  — 6x 9291-020-0005  — 2 x 03-01464  — 4 x 9026-015-0002  — 2 x 03-01465  — 4 x 9029-011-0001  — 4 x 03-01982  — 1 x 03-01772  — 1 x 03-01773
 8300-005-0030	 — 20 x – M16	
 8300-005-0040	 — 16 x – M12x90  — 16 x – M12  — 16 x – M12	 8300-005-0300  — 4 x 03-02181  — 10 x 03-02007  — 4 x 03-01905  — 10 x 9034-011-0002
 8300-005-0050	 — 32 x – M12x140  — 32 x – M12  — 32 x – M12	
 8300-005-0060	 — 4 x – M6x65  — 4 x – M6  — 4 x – M6  — 6 x – M8x95  — 6 x – M8  — 6 x – M8	



MONTAGE DU CHÂSSIS DE RAIL

Commencez par le montage des rails pour assembler la scierie. Les sections de rail sont placées sous la tête de sciage sur la palette. Le montage implique une manipulation de charges lourdes et nécessite l'aide de deux personnes.



AVERTISSEMENT ! Manipulation de charges lourdes ! Risque de blessure.



AVERTISSEMENT ! Risque de lésion par écrasement.



La manipulation de charges lourdes nécessite toujours l'aide de deux personnes.



Portez toujours des gants de protection et manipulez le moteur avec précaution lorsque ce dernier est placé sur son support.

ÉQUIPEMENTS SUPPLÉMENTAIRES :

Certains accessoires disponibles pour cette machine peuvent modifier l'ordre de montage présenté dans ce manuel d'utilisation. Avant de commencer, consultez les instructions de montage des différents manuels d'utilisation afin d'obtenir un bon aperçu des diverses procédures.



Suivez scrupuleusement les étapes de montage et adoptez une position de travail ergonomique pendant que vous travaillez. Travaillez au sol, ceci facilitera le réglage des rails.



Lisez l'ensemble des consignes de montage avant de commencer, puis, suivez les consignes étape par étape pendant le montage.

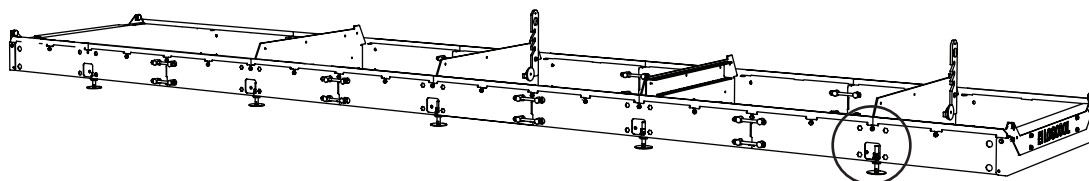

1



Lors de l'installation des kits de remorque et des accessoires qui nécessitent des jambes de support fixe, passez l'étape 1 (voir le manuel d'utilisation du produit présenté).

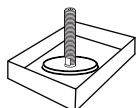

8300-005-0100



10 x



8300-005-0030

8300-005-0300



10 x



20 x - M16



20 x

2

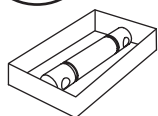

8300-005-0150

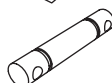

4 x

3



8300-005-0050

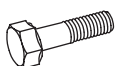

4 x - M12x140



4 x - M12

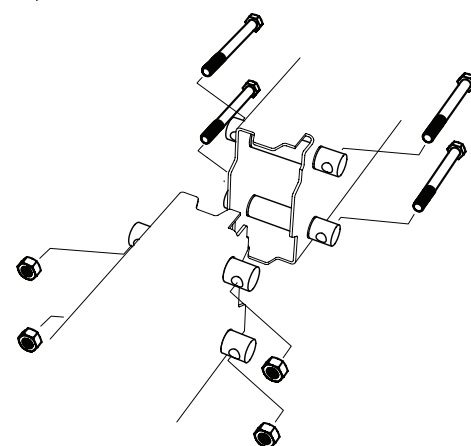
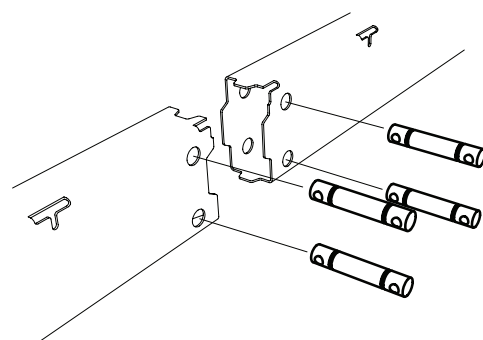
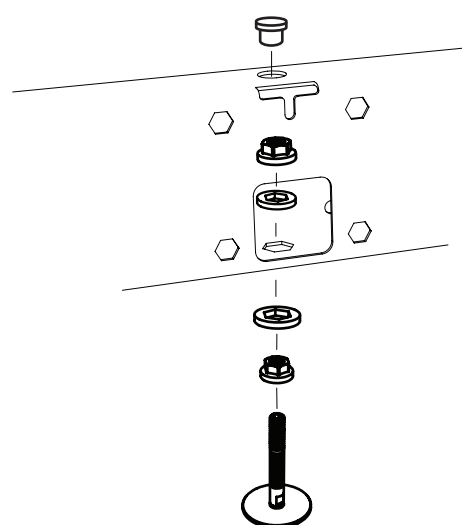



4

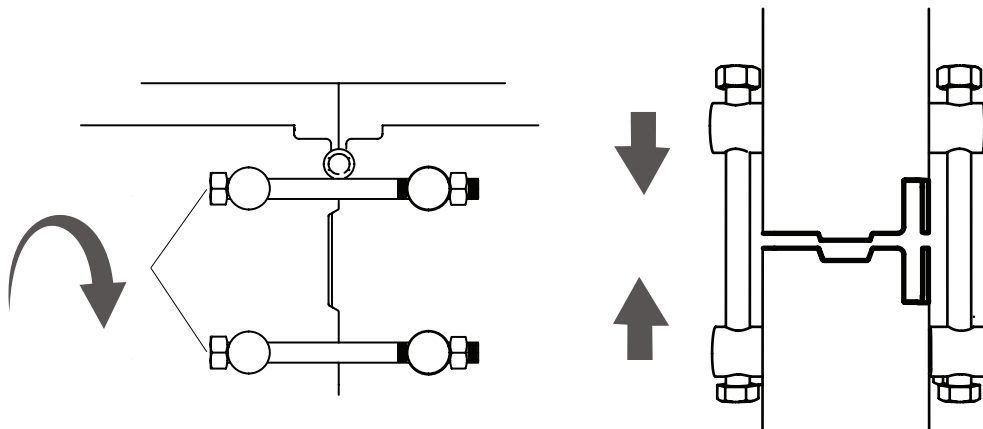

5

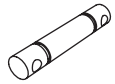

12 x



8300-005-0050

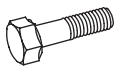

12 x - M12x140



12 x - M12

Répétez maintenant les étapes 2 à 5 pour l'autre rail.

6



Si la machine implique un équipement hydraulique, les deux traverses ne doivent pas être installées à ce stade de l'assemblage.



8300-005-0040

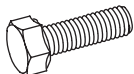

16 x - M12x90



16 x - M12



16 x - M12

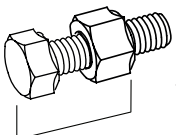

78,5mm

2

3

4

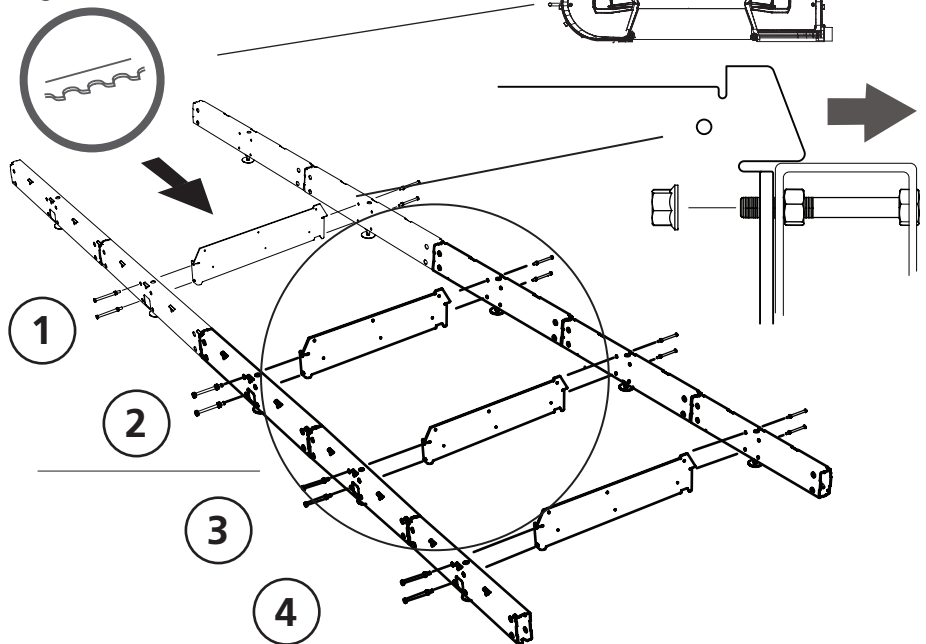
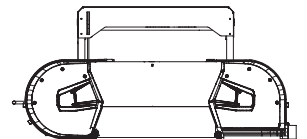
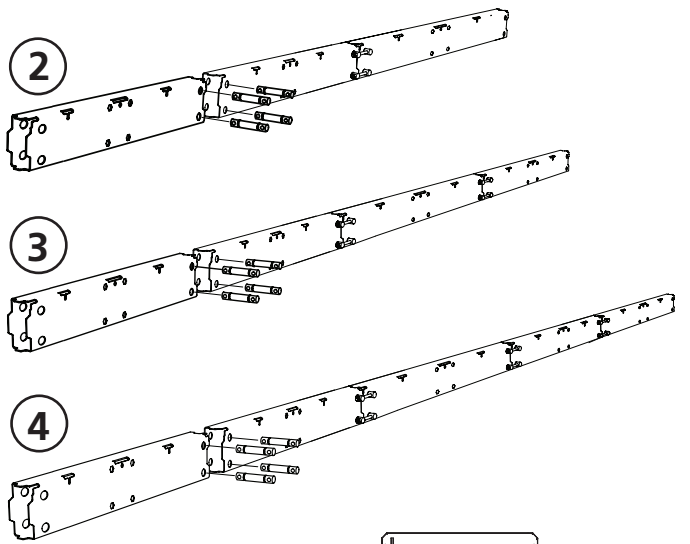



7



8300-005-0010



4 x - M8x16



4 x - M8

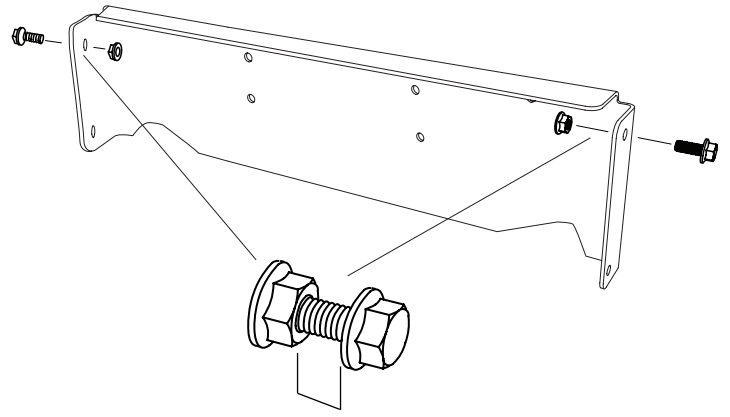

8-10mm

8



8300-005-0010



4 x - M8x16



4 x - M8

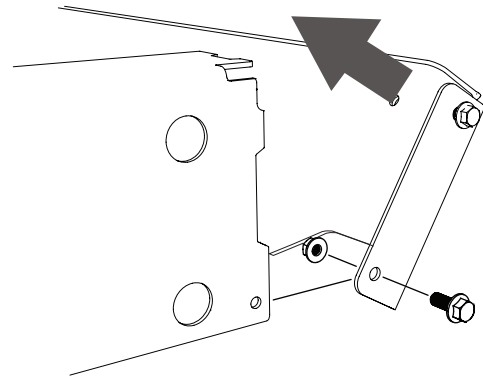

9



8300-005-0010



38 x - M8x16



38 x - M8

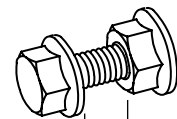
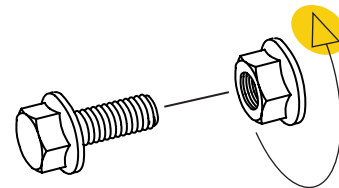

8-10mm

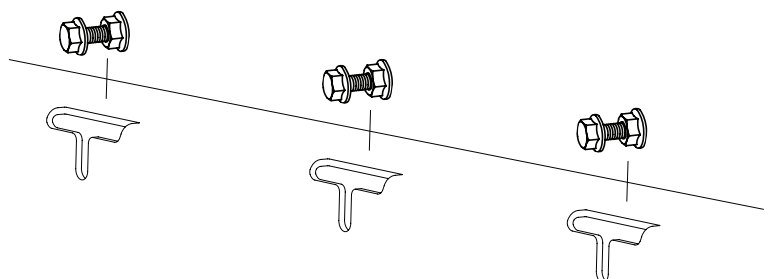



10

Installez les premiers segments de rail sur le châssis de rail. Remarque : les segments courts doivent être utilisés aux extrémités du châssis de rail. Le premier segment court doit être le segment intérieur du rail et le premier segment long doit être installé sur l'extérieur. Les segments de rail doivent se chevaucher entre eux. Serrez à la main les raccords boulonnés avant l'ajustement final des rails.

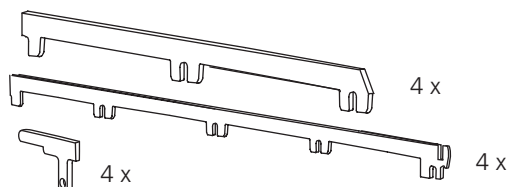

Répétez l'opération au niveau de chaque coin.

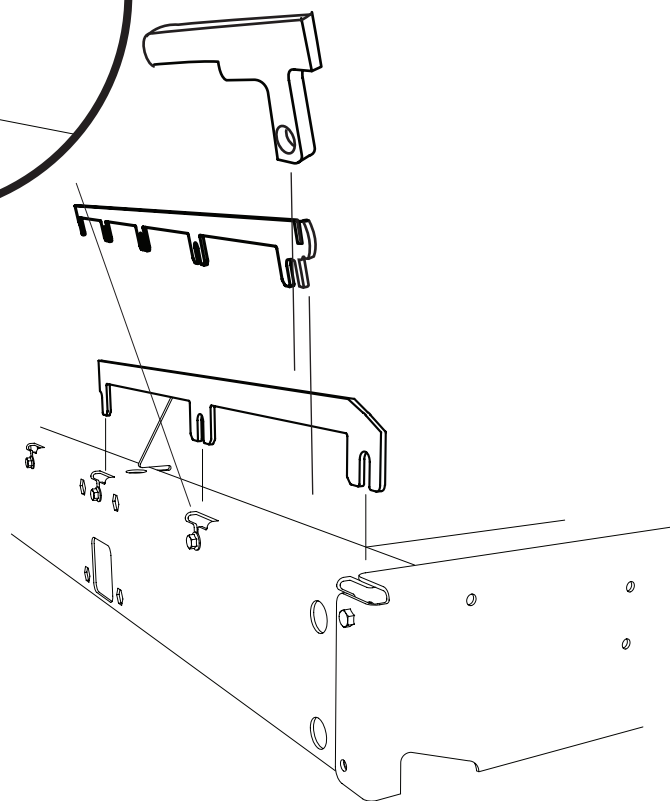
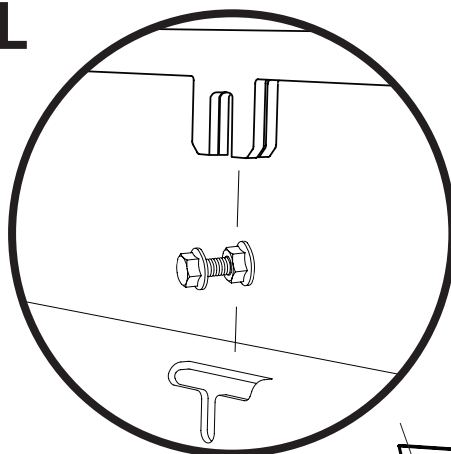

11

Les segments de rail doivent être installés de manière à se chevaucher entre elles. Ils sont ensuite fixés, avec les raccords boulonnés, à chaque trou de fixation du rail situé sur le châssis, comme l'indique l'illustration. Répétez ensuite l'installation de l'autre côté du châssis de rail. Le dernier segment de rail court doit être installé de la même manière que le premier. Voir l'étape 10 ci-dessus.

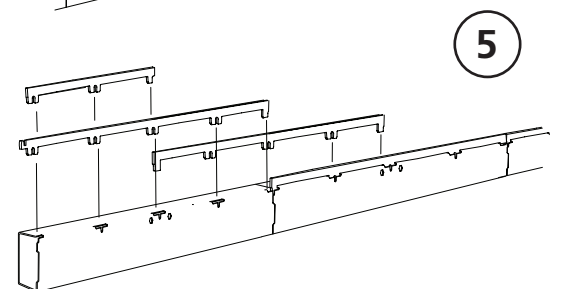
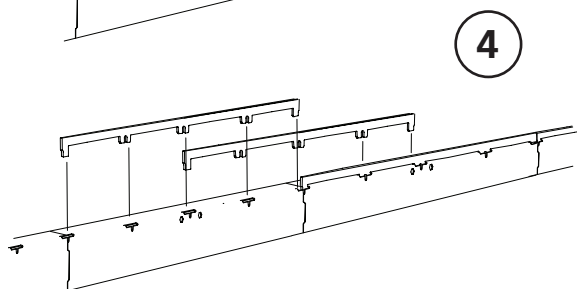
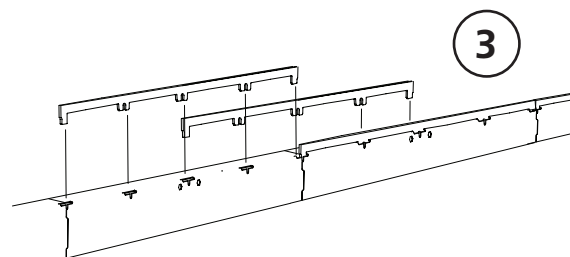
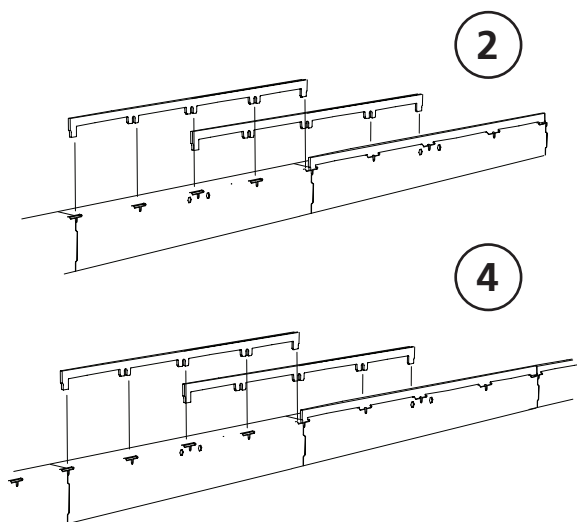
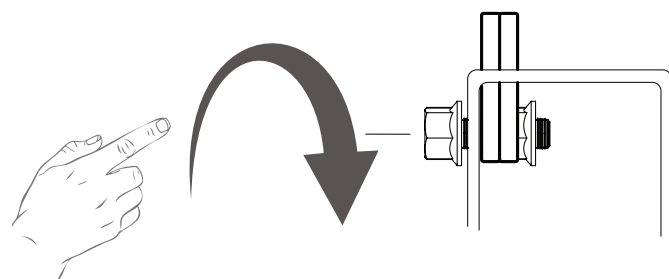



12



8300-005-0020
8200-005-0200



4 x - M8x12



4 x

13



8300-005-0010



12 x - M8x16



12 x - M8

14



8300-005-0020



6 x - M8x20



6 x - M8

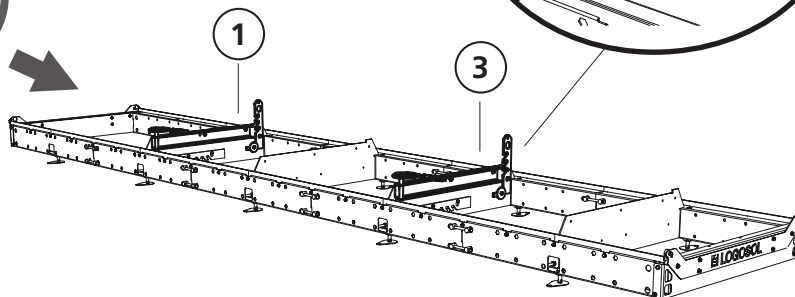
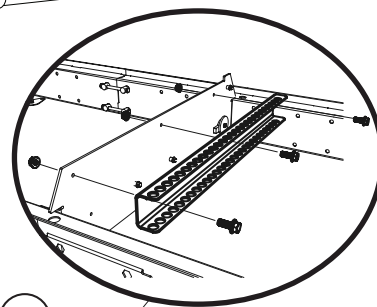

15



8300-005-0020
8200-005-0200



4 x - M8x25



4 x - M8x20



2 x - M8



2 x - BRB M8



2 x



2 x



6 x



2 x

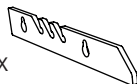

2 x



2 x

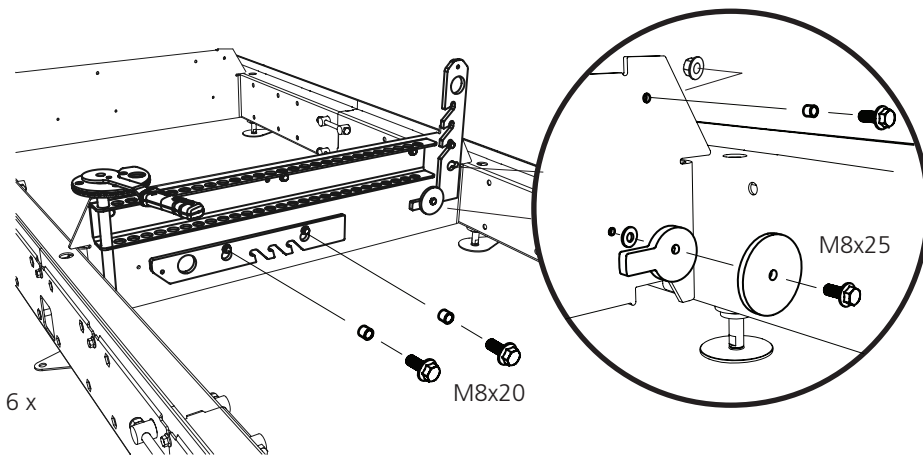

AJUSTEMENT DU CHÂSSIS DE RAIL

Mesurez le long de la corde pour vérifier que la distance entre la corde et le rail est la même tout le long du rail. Pour mettre le rail à niveau, abaissez ou relevez les segments du rail aux endroits où le rail n'est pas à niveau.

Conseil : Placez des cales sous les segments de rail de manière à ce qu'ils restent dans la bonne position pendant que vous serrez les boulons.

Important !

Cette étape est primordiale pour la précision de la scierie. Soyez vigilant et consacrez un peu plus de temps pour réaliser cette étape.

Lorsque le rail est bien à niveau, vérifiez que tous les segments de rail sont également à niveau au niveau des raccords et que les segments de rail intérieurs et extérieurs sont à la même hauteur. Tous les raccords doivent être autant que possible à niveau. Ajustez et serrez les boulons progressivement. Lorsqu'un côté du châssis de rail est ajusté sur toute sa longueur et que les raccords sont à niveau, serrez tous les boulons de ce côté de la table. Puis, répétez toutes les étapes de réglage de l'autre côté du châssis de rail pour terminer le réglage.

Jambes de support

Si la machine est équipée de jambes de support, ces dernières doivent être ajustées avant de débiter l'étape suivante.

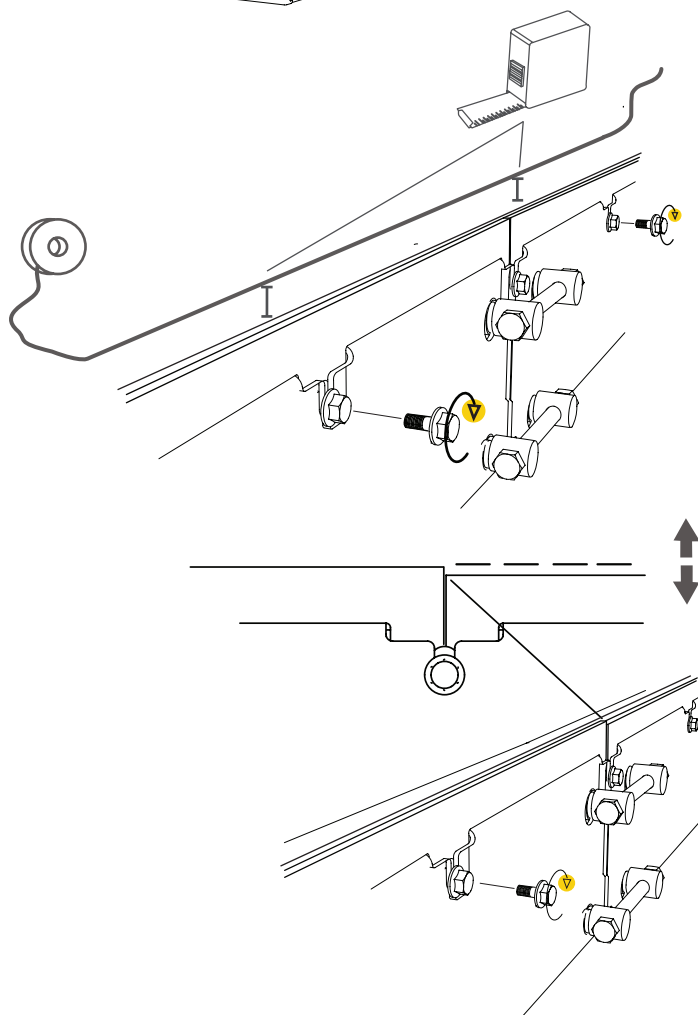
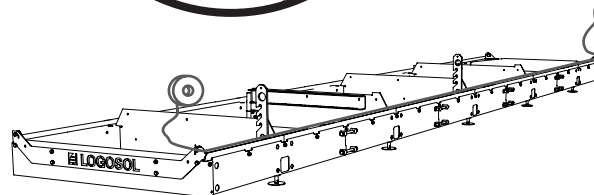
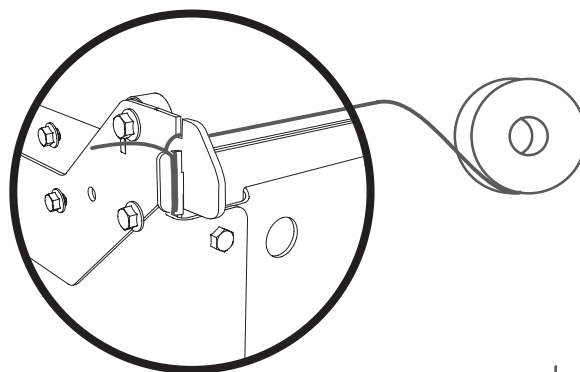

INSTALLATION DE LA TÊTE DE SCIAGE SUR LE CHÂSSIS DE RAIL

Soulevez la tête de sciage pour la poser sur les rails. Le poids total de la tête de sciage est de 210 kg. Utilisez à cet effet une élingue homologuée fixée aux points de levage de la tête de scie, conformément à l'illustration A ou B. Effectuez le levage avec l'aide du dispositif de levage approprié à la situation.

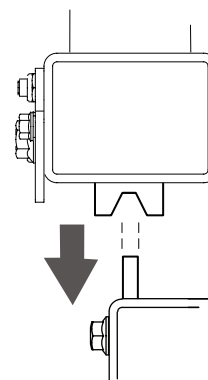
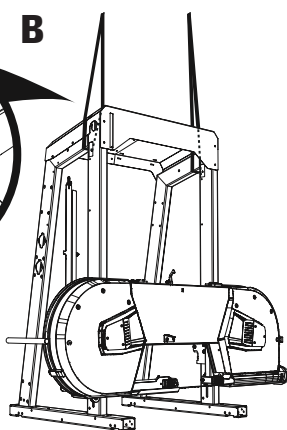
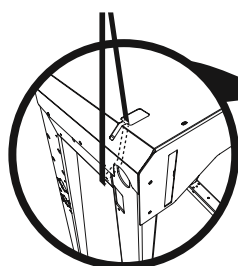
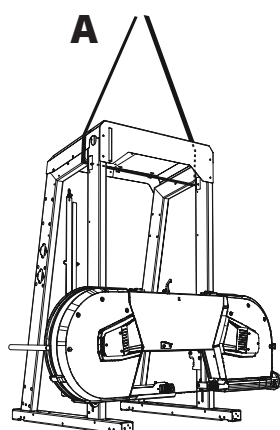

Important !

Assurez-vous que le châssis de la tête de sciage serre les rails.

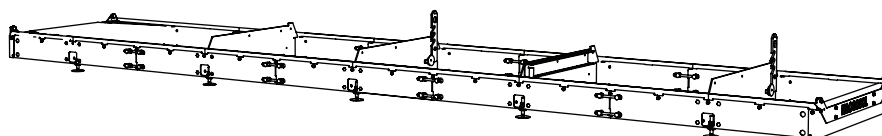

**Danger ! Risque de basculement.
Étape critique de montage.**



Lorsque la tête de scie est montée sur les rails, les roues de protection anti-basculement doivent être montées sur la face inférieure du chariot porte-scie.

1

Commencez par retirer les écrous à embase à l'extérieur du tube du bogie. Ils seront nécessaires lors de l'étape 3. Laissez les vis en place, vous en aurez besoin plus tard lors du montage. Installez le balai de rail.

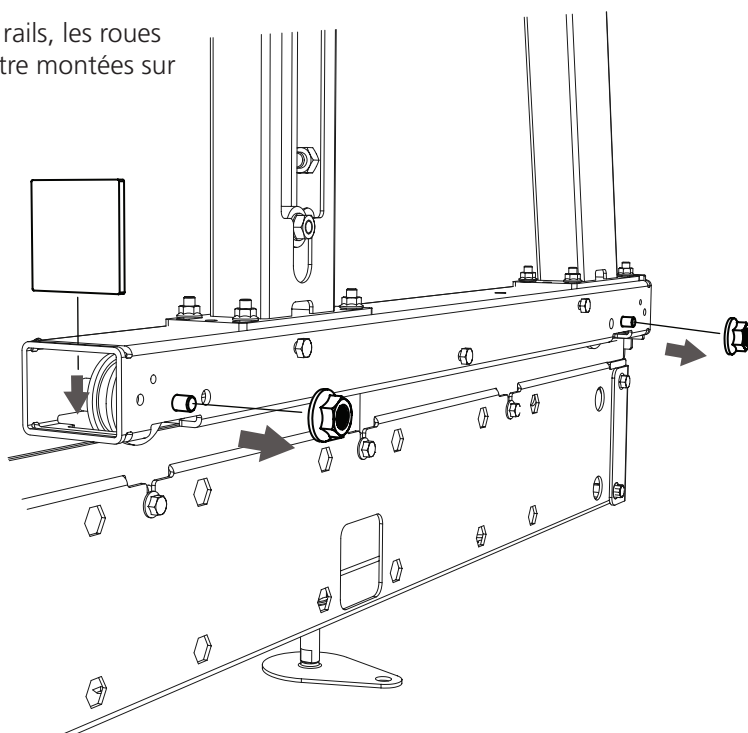



2



8300-005-0300
8300-005-0060



2 x

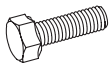

2 x - M6x65



2 x - M6



2 x - M6



2 x

3

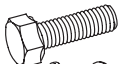

3 x - M8x95



3 x - M8

Utilisez les écrous récupérés lors de l'étape 1.



2 x - M10

4

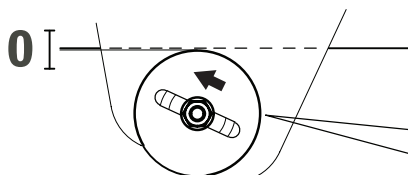

Répétez les étapes 1 à 4 sur l'autre côté.

5



2st — 03-01880

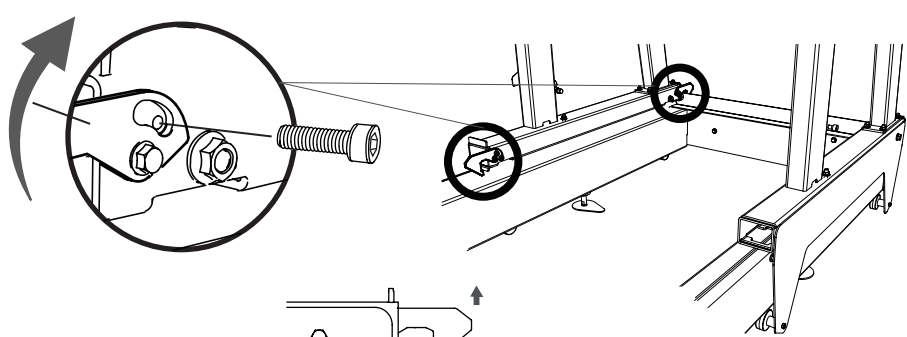

6

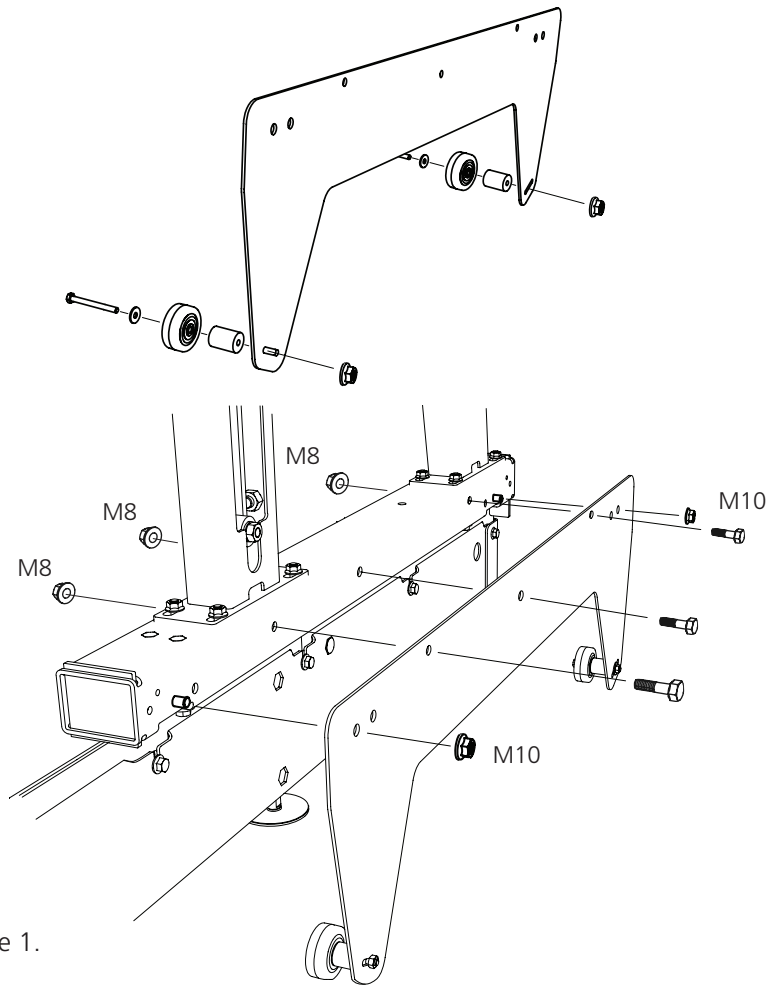
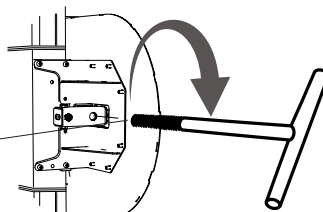

INSTALLATION DE POIGNÉES: VOIR MANUEL D'UTILISATION SÉPARÉ



Il est maintenant temps d'installer la poignée. Les instructions d'installation de la poignée sont fournies dans une annexe séparée ; veuillez vous reporter aux instructions correspondant à votre poignée spécifique. Une fois l'installation terminée, passez à l'étape suivante de ces instructions.

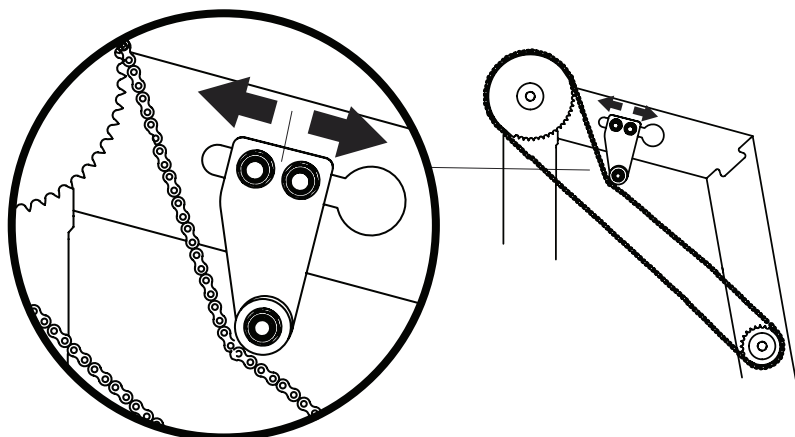
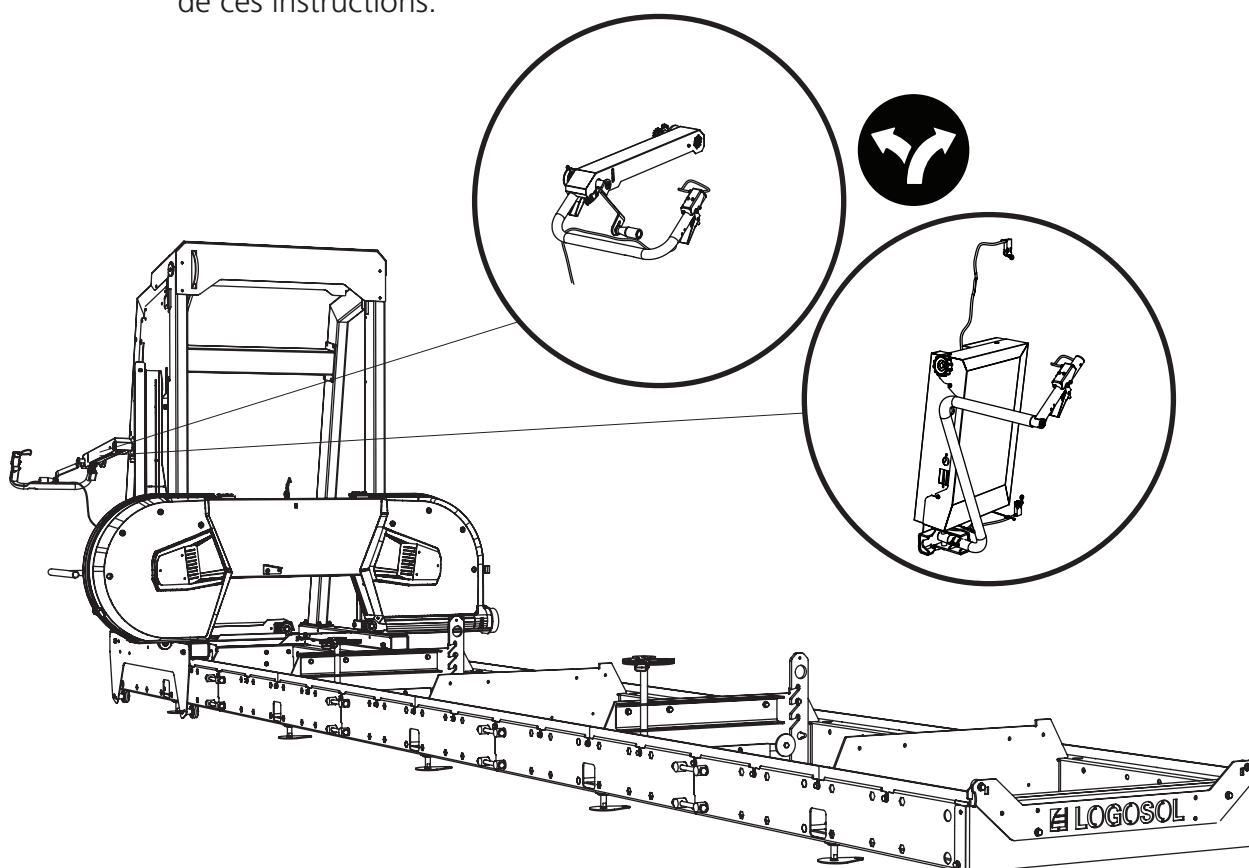

MONTAGE DU MOTEUR : VOIR MANUEL D'UTILISATION SÉPARÉ



Il est maintenant temps d'y monter le moteur. Les instructions d'utilisation pour monter le moteur sont présentées dans une annexe séparée, voir le manuel d'utilisation de votre moteur. Une fois l'assemblage terminé, passez à la page suivante de ce manuel sous l'en-tête Séquence de configuration pour terminer la configuration avant de démarrer la machine.

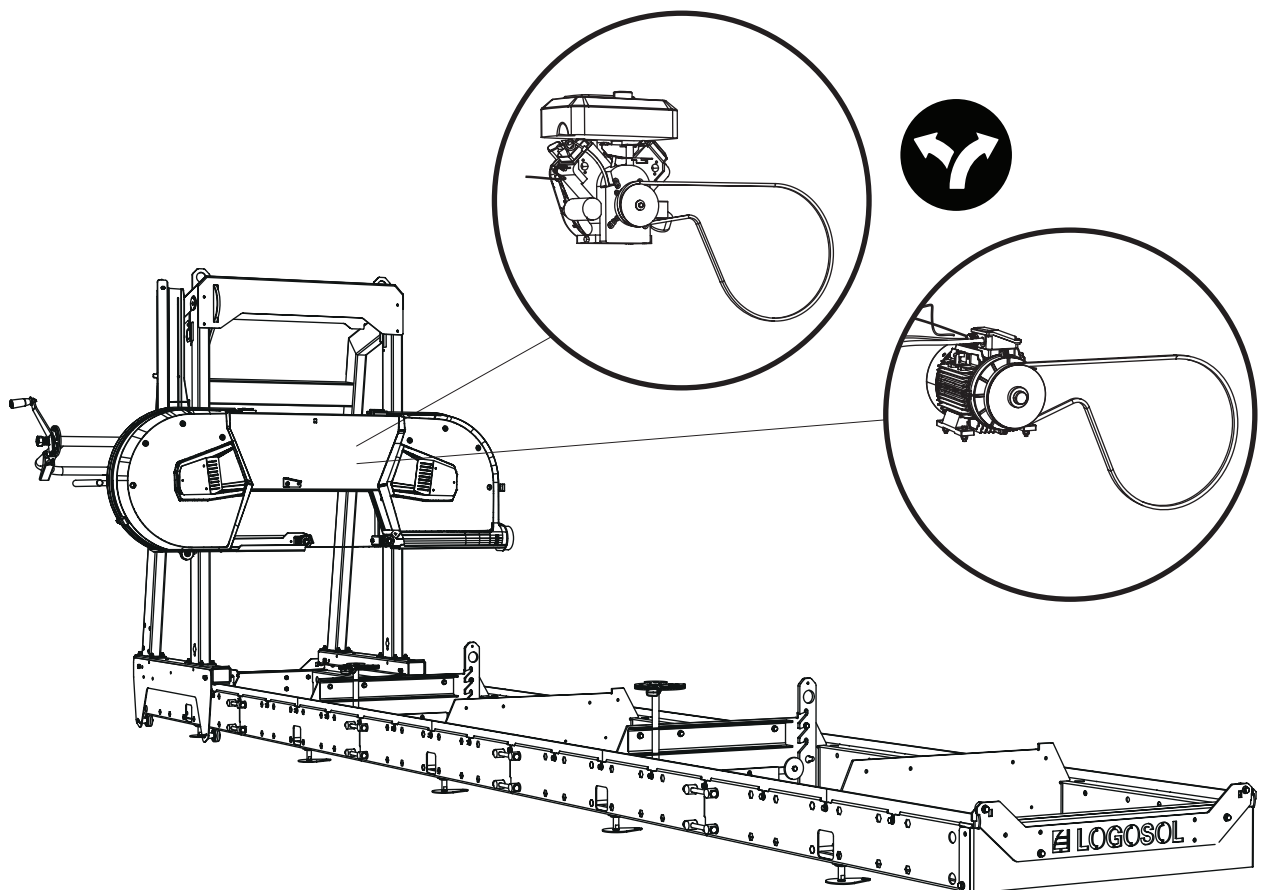

ORDRE DES RÉGLAGES



Lisez l'intégralité des instructions d'assemblage avant de commencer l'assemblage, puis suivez les instructions étape par étape pendant l'assemblage.



IMPORTANT !

Pour garantir le bon fonctionnement de la scierie, il est important qu'elle soit correctement réglée. Certains réglages affectent d'autres paramètres de la machine. Pour cette raison, il est crucial de respecter l'ordre des réglages indiqué ci-dessous.

- 1 Ajustez le niveau du châssis de rail.
- 2 Ajustez les volants du ruban.
- 3 La position longitudinale de la lame / Ajustez la position longitudinale de la lame
- 4 Ajustez le parallélisme entre la lame ruban et les traverses.
- 5 Ajustez horizontalement le guide réglable de la lame.
- 6 Ajustez le parallélisme entre la lame ruban et les rails.
- 7 La tension du câble de l'accélérateur

ORDRE DES RÉGLAGES

1

AJUSTEZ LE NIVEAU DU CHÂSSIS DE RAIL

Pour assurer un sciage performant, il est important que les rails soient parfaitement à niveau. Nous avons précédemment ajusté le niveau sur les côtés longs du châssis de rail. À présent, le châssis de rail doit être réglé sur ses côtés courts. Placez un niveau à bulle sur une traverse et ajustez les pieds de mise à niveau jusqu'à ce que les rails soient à niveau. Répétez cette procédure sur toutes les traverses jusqu'à ce que les rails soient à niveau sur toute la longueur du châssis de rail.

AJUSTEZ LES PIEDS DE MISE À NIVEAU

Ajustez les pieds de mise à niveau en utilisant une clé Allen placée au-dessus. Lorsque le réglage est fait, bloquez la position des pieds en serrant le contre-écrou situé à l'intérieur du châssis de rail.

2

AJUSTEZ LES VOLANTS DU RUBAN

L'angle des volants du ruban doit être ajusté de manière à ce qu'ils soient perpendiculaires aux traverses. Avec la tête de sciage dans sa position la plus stable, vérifiez la perpendicularité entre les volants du ruban et les traverses. La bonne méthode consiste à placer une équerre sur une règle reposant sur deux traverses. Ajustez en desserrant d'abord le contre-écrou, puis, en faisant tourner les vis de réglage sur le côté supérieur des montures de l'axe du volant du ruban, jusqu'à ce que les volants du ruban et les traverses soient perpendiculaires entre elles. Serrez les contre-écrous et les boulons de réglage.

Placez l'équerre sur une règle.

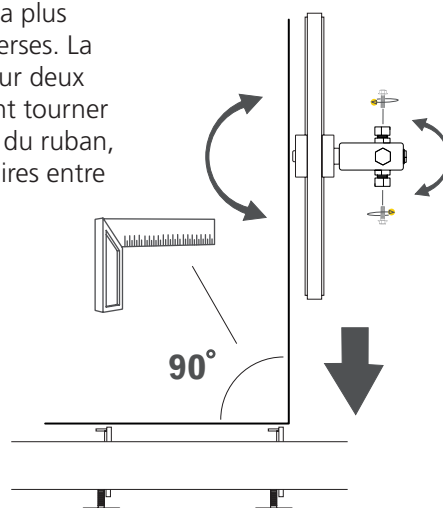
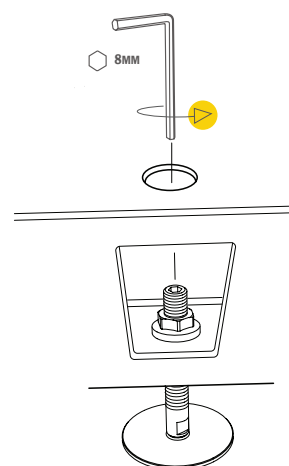
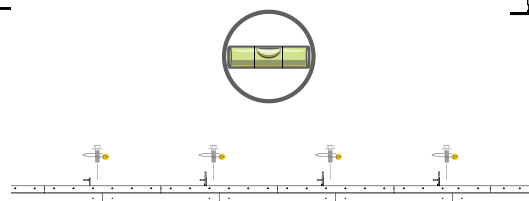
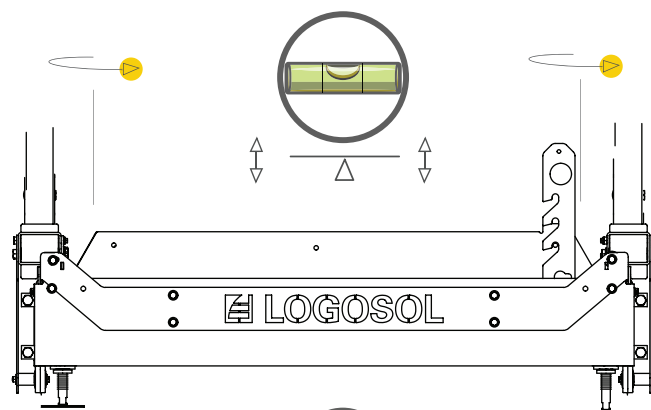
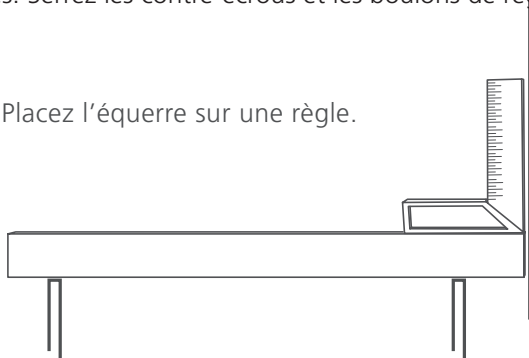

ORDRE DES RÉGLAGES

3

AJUSTEZ LA POSITION LONGITUDINALE DE LA LAME

La position longitudinale de la lame peut être réglée en ajustant les boulons de réglage qui sont positionnés horizontalement, c'est-à-dire situés à l'extérieur des montures de l'axe. Avant d'effectuer le réglage, le contre-écrou doit être ouvert. Si la lame sort des volants vers l'extérieur, faites tourner le boulon de réglage dans le sens des aiguilles d'une montre pour compenser. Si la lame sort des volants vers l'intérieur, faites tourner le boulon dans le sens inverse des aiguilles d'une montre. Effectuez les réglages de manière progressive. Serrez tous les contre-écrous et les vis de réglage après le réglage.

CONSEIL : Vous devrez peut-être desserrer légèrement les boulons de réglage sur le côté supérieur des montures de l'axe avant d'ajuster la lame.

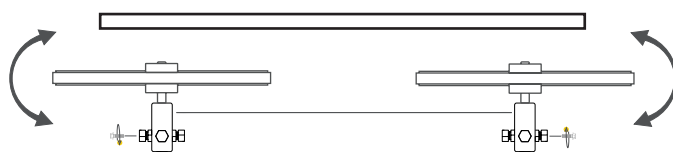

LA POSITION LONGITUDINALE DE LA LAME

La position longitudinale de la lame est cruciale au résultat de sciage. Pour assurer le meilleur possible résultat du sciage, nous recommandons que le corps de la lame soit positionné au centre de la courroie d'entraînement, qui se trouve dans la rainure de la roue.

Tout d'abord, installez la lame centrée sur la courroie d'entraînement de sorte que le corps de la lame dépasse de manière égale des deux côtés de courroie d'entraînement. Ensuite, serrez la lame. Faites tourner les roues manuellement et vérifiez que la position longitudinale de la lame est inchangée. Faites tourner les roues d'au moins trois tours. Si la lame se déplace vers l'extérieur ou vers l'intérieur sur les roues, vous ajustez ceci comme décrit à la page suivante. Si la lame tourne droit sur les deux roues, alors vérifiez que la lame est bien alignée entre les roues. Vous vérifiez cela en regardant le long du dos bord de la lame vu du haut des roues.

Lorsque la lame tourne en ligne droite, fermez les protège-roues et démarrez le scierie. Accélérez pour faire tourner les roues, puis relâchez l'accélérateur. Ouvrez les protège-roues et vérifiez que la position longitudinale de la lame est inchangée. Si tel est le cas, la lame est correctement ajustée.

Desserrer le contre-écrou

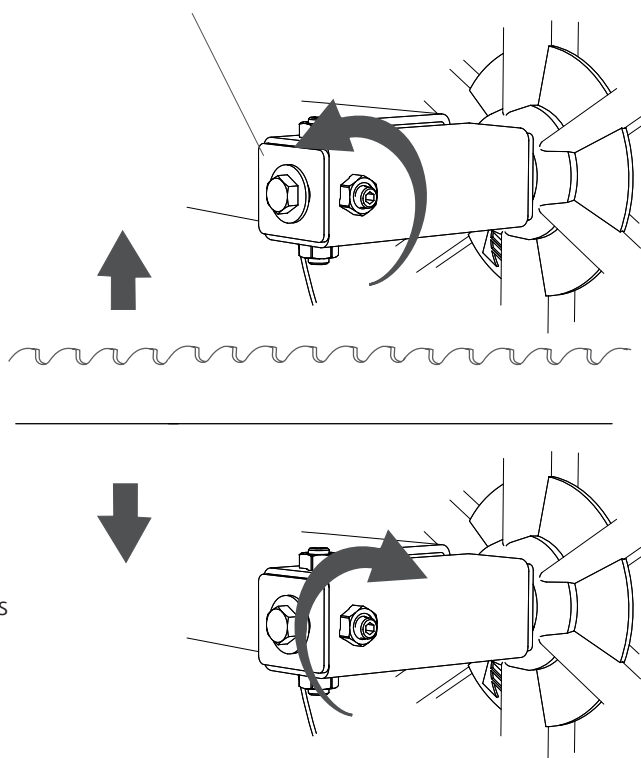

CORPS DE LA LAME

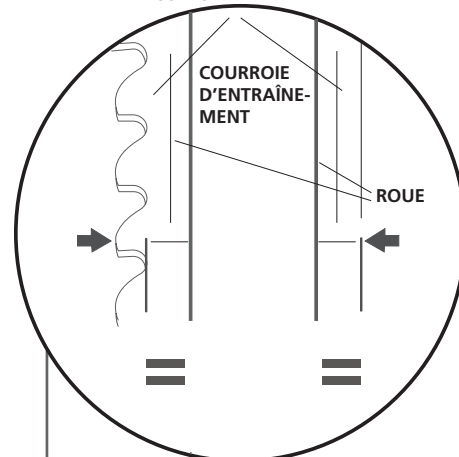

Dans ce cas, **le corps de la lame** fait référence à la partie de la lame c'est entre l'oesophage et l'arrière de la lame.

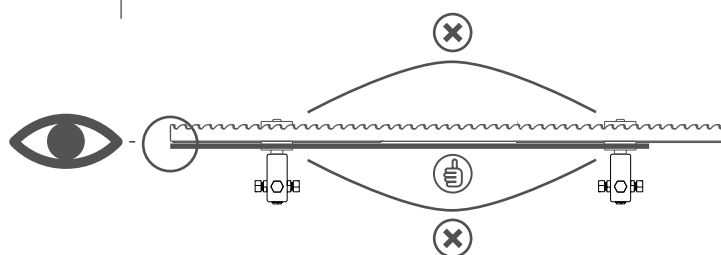

Si la lame se plie dans la direction des dents de scie, la lame est positionnée trop loin en avant sur les roues. Si ça se plie dans l'autre sens, la lame est également positionnée loin en arrière.

ORDRE DES RÉGLAGES

4

AJUSTEZ LE PARALLÉLISME ENTRE LA LAME RUBAN ET LES TRAVERSES

Pour garantir de bons résultats, il est primordial que la lame ruban soit parallèle aux traverses. Mesurez la distance à la verticale entre la lame et la traverse. Notez les mesures.

Lorsque vous réalisez ce réglage, les galets de guidage doivent être retirés.

Ajustez la lame ruban en faisant tourner les boulons de réglage sur la tête de sciage jusqu'à ce que les mesures soient les mêmes aux deux points de mesure.

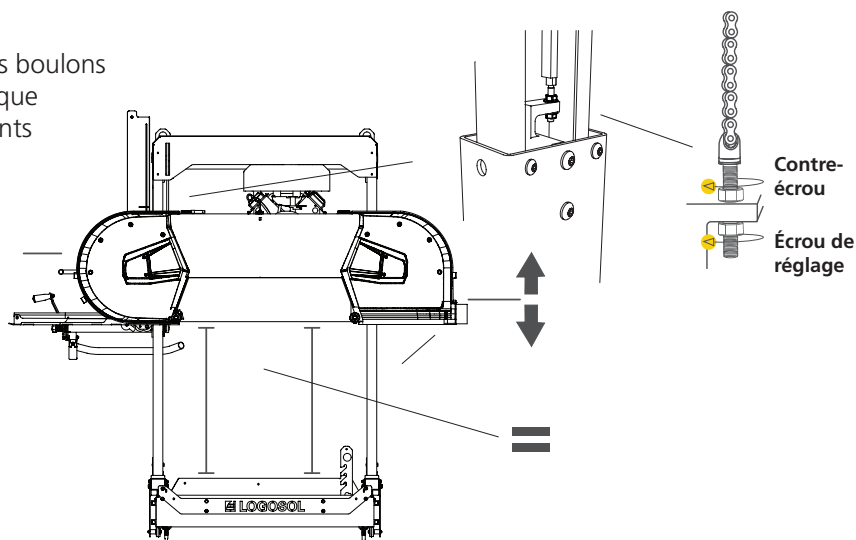
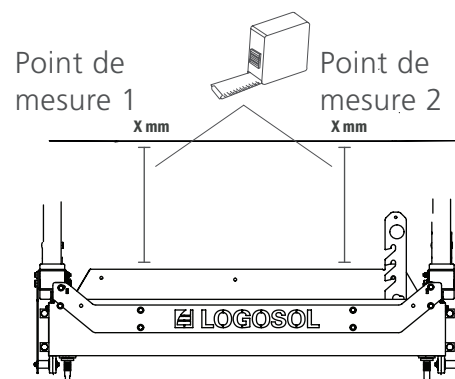

5

AJUSTEZ HORIZONTALEMENT LE GUIDE RÉGLABLE DE LA LAME

Le guide réglable de lame avec protection doit être ajusté pour garantir des coupes droites dans toutes les positions. Installez les galets de guidage de la lame. Puis, placez le guide de lame avec protection dans sa position la plus à l'intérieur. Placez un niveau à bulle sur le guide de lame et ajustez en faisant tourner la poignée excentrique jusqu'à ce que le guide de lame avec protection soit parfaitement horizontal. Lorsqu'il est à niveau, utilisez des entretoises sur le galet de guidage fixé jusqu'à ce que les deux galets de guidage de lame soient à la même distance de la traverse.

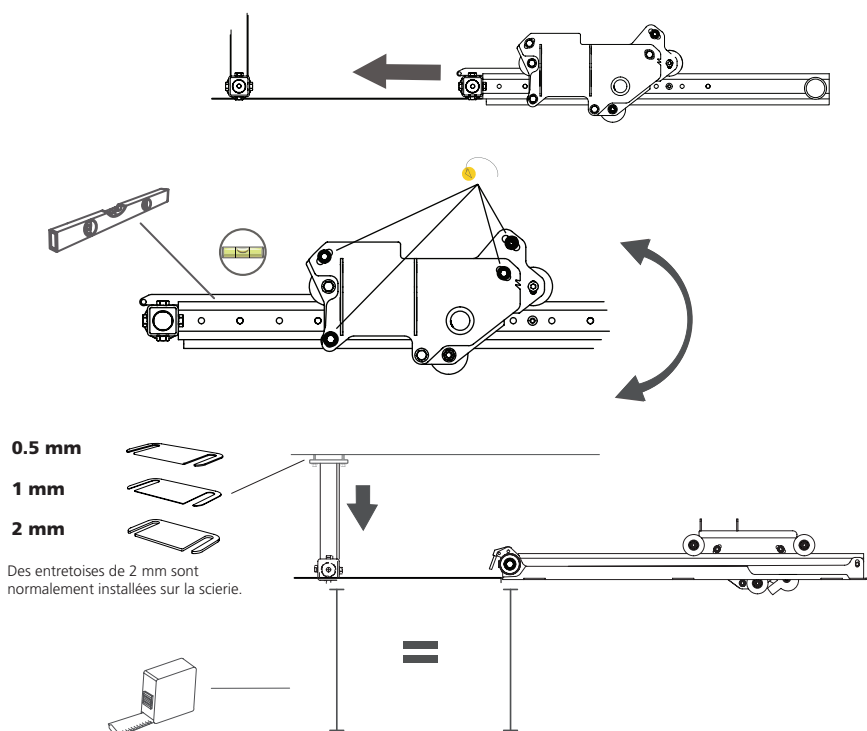

ORDRE DES RÉGLAGES

SERREZ LE BRAS DU GUIDE DE LA LAME

Pour garantir le bon fonctionnement de la scierie, il est important que le bras du guide de la lame tourne sans jeu dans le support de protection de la lame. Desserrez le boulon Allen du support de protection de la lame et abaissez la roue comme indiqué sur l'illustration. Assurez-vous que le bras du guide de la lame est aligné entre les roues et fonctionne sans jeu.

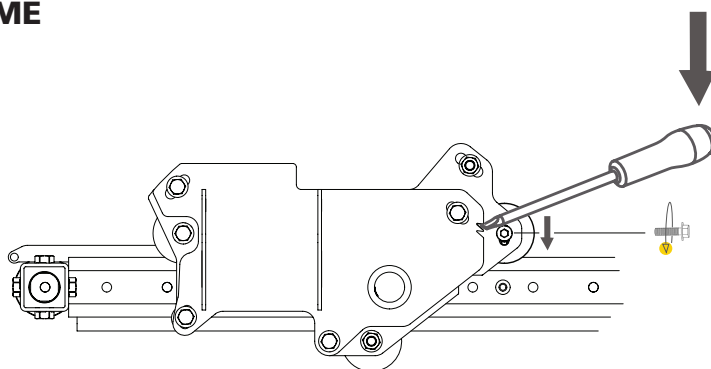

AJUSTEZ LE PARALLÉLISME ENTRE LE BRAS DU GUIDE DE LA LAME ET LA LAME

Pour régler le parallélisme entre le bras du guide de la lame et la lame ruban, desserrez les trois boulons de fixation situés à l'extérieur du support de protection de la lame. Ajustez ensuite le parallélisme à l'aide du boulon de réglage situé sur la plaque arrière.

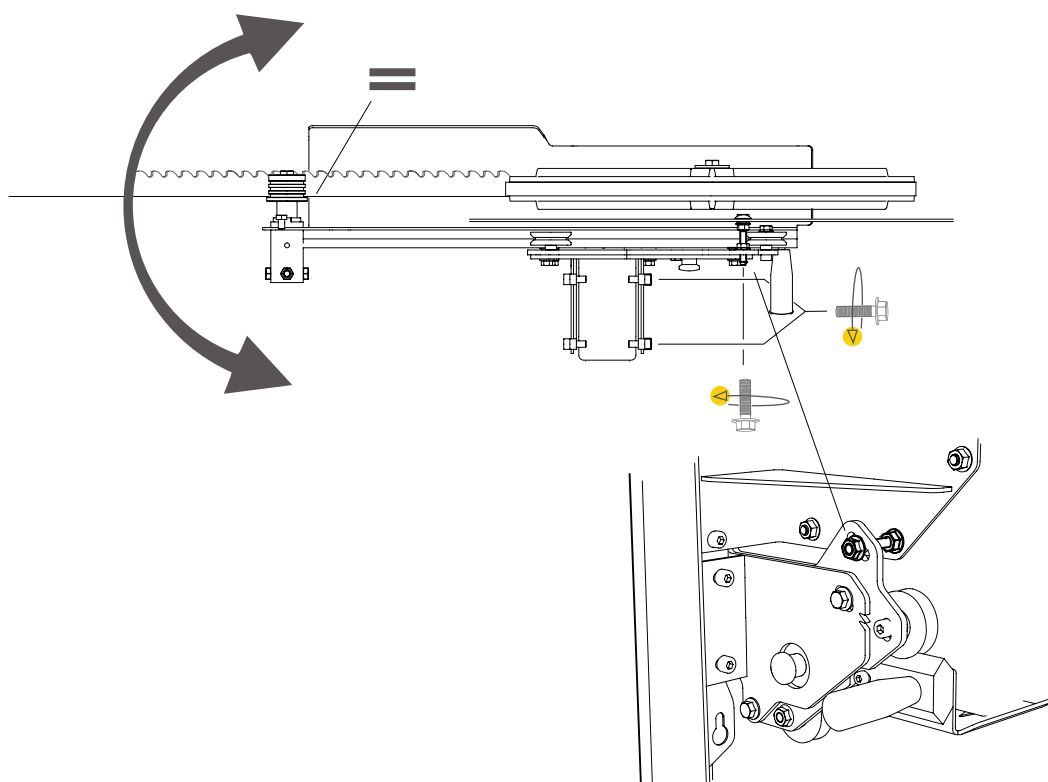

ORDRE DES RÉGLAGES

6

AJUSTEZ LE PARALLÉLISME ENTRE LA LAME RUBAN ET LES RAILS

Pour assurer le bon fonctionnement de la scierie, il est important que la lame de scie soit parallèle aux tables à grumes. Placez le Blade Align sur la lame, aussi près que possible d'un galet du guide-lame. Placez le Blade Align sur une dent non avoyée. Mesurez maintenant, à partir du bord avant du Blade Align (point de mesure 1), verticalement jusqu'à une table à grumes. Notez la valeur du point de mesure 1. Déplacez la tête de scie et répétez la mesure à partir du bord arrière du Blade Align (point de mesure 2). Comparez les valeurs. Les valeurs aux points de mesure 1 et 2 doivent être identiques.

Si les mesures ne sont pas les mêmes, faites tourner les boulons de réglage sur le guide de lame jusqu'à ce que les mesures soient égales aux deux points de mesure. Pour faciliter le réglage, une des méthodes consiste à utiliser la valeur du point de mesure 1, à la comparer à la valeur de la mesure 2 et à ajuster de la moitié de la différence par rapport au point de mesure 2 en relevant ou en abaissant le guide de la lame. Lorsque la lame est parallèle aux rails, répétez les étapes de réglage pour l'autre galet de guidage de la lame.

7

TENSION DU CÂBLE DE L'ACCÉLÉRATEUR

La tension du câble de l'accélérateur peut être réglée en faisant tourner le boulon de réglage qui maintient la gaine du câble. Faites tourner le boulon de réglage jusqu'à obtenir une accélération totale sur le moteur lorsque la poignée de l'accélérateur est poussée complètement. Fixez avec le contreécrou.

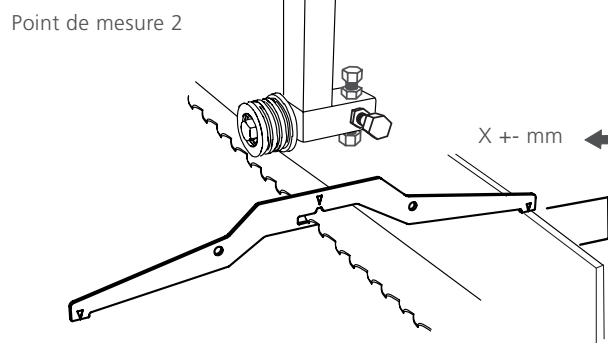
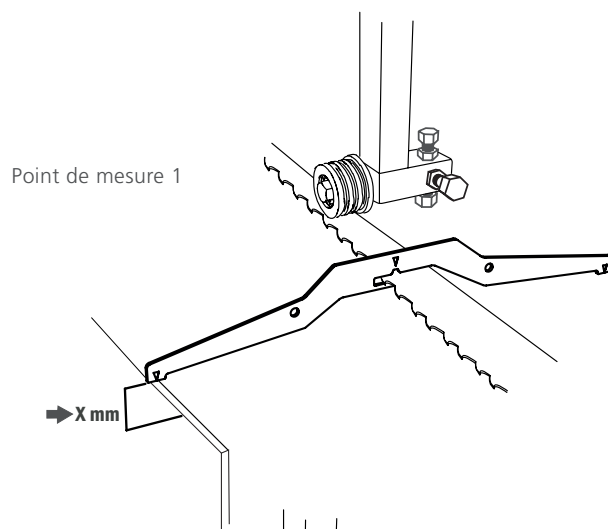

Ajuster la moitié de la différence au point de mesure 2

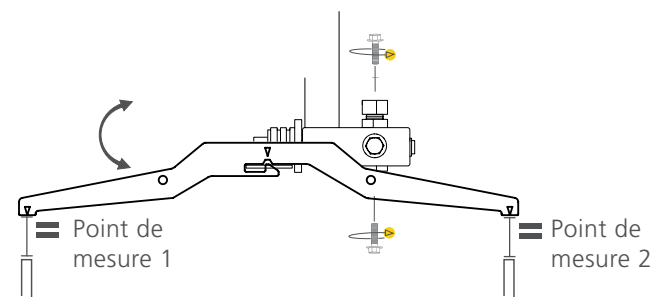

Contre-écrou

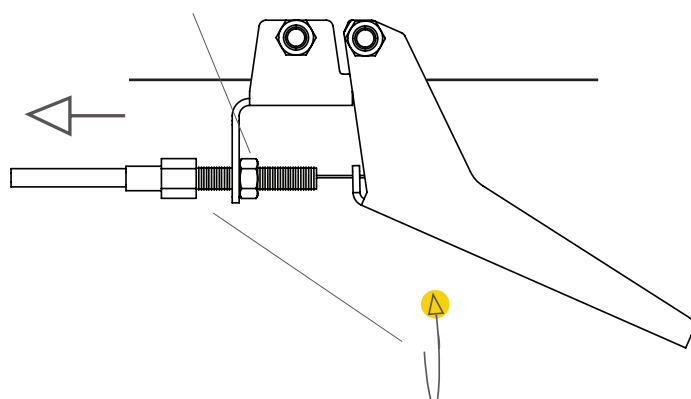

AUTRES RÉGLAGES



Lisez l'ensemble des consignes de réglage avant de commencer, puis, suivez les consignes étape par étape pendant le réglage.



Les consignes suivantes sont cruciales pour le bon fonctionnement de la scierie mais ces réglages n'ont pas d'impact les uns sur les autres. Par conséquent, il n'y a pas d'ordre particulier à respecter pour les effectuer.

BALAIS DE RAIL

Des balais de rail sont installés aux extrémités du chariot porte-scie. Il est important de vérifier régulièrement qu'ils touchent les rails.

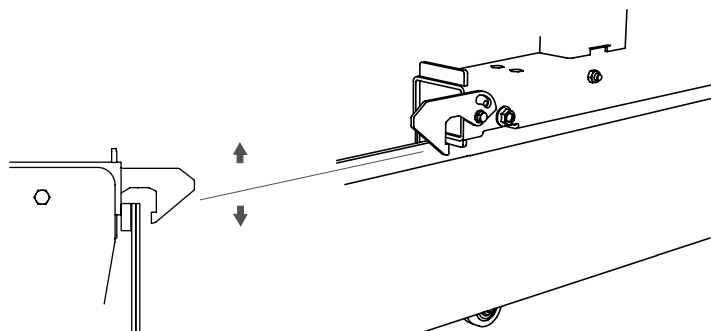

TENSION DE LA LAME

Tendez la lame en faisant tourner la poignée en T dans le sens des aiguilles d'une montre. Lisez l'échelle de tension de la lame située à l'intérieur des protections du volant du ruban. Tendez la lame jusqu'à ce que la ligne rouge soit alignée sur les deux « flèches » d'ouverture du ressort de tension de la lame.

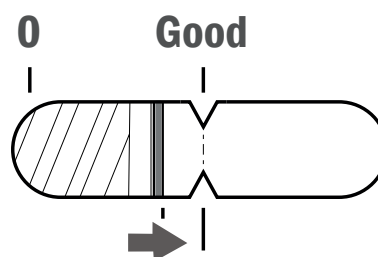

TENSION DE LA CHAÎNE

La chaîne de la poignée de la manivelle doit être tendue pour garantir le bon fonctionnement du mécanisme de levage. Desserrez d'abord le boulon de fixation du tendeur de chaîne. Puis, déplacez le tendeur de chaîne vers la chaîne jusqu'à ce que celle-ci soit légèrement tendue. Serrez le boulon.

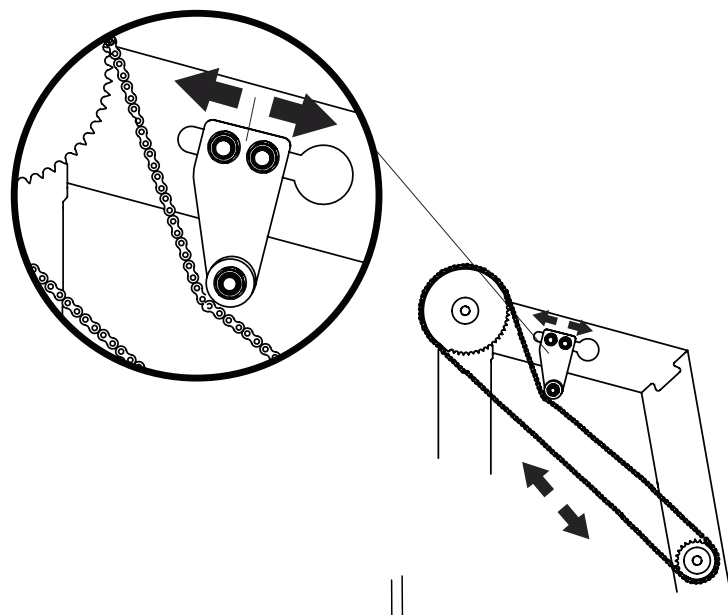

RÉGLAGE DE L'ÉCHELLE

Pour vous assurer que l'échelle indique la bonne mesure entre la traverse et la lame, elle doit être étalonnée. Effectuez l'étalonnage comme suit : Mesurez la distance à la verticale entre la tête de sciage et la traverse. Notez la distance. Placez l'échelle magnétique sur la plaque à échelle de manière à ce que la mesure indiquée du côté supérieur du curseur soit la même que celle que vous avez notée.

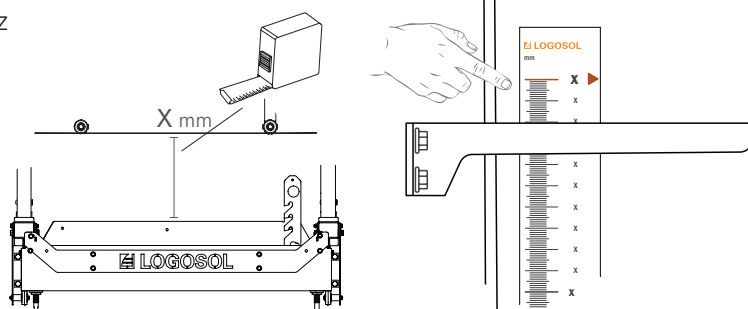

AUTRES RÉGLAGES

SUPPORTS DE GRUME

Pour garantir le bon fonctionnement de la scierie, il est important que la traverse et le support de grume soient positionnés selon le bon angle. Réglez le support en ajustant la poignée située sur la partie inférieure du support de grume. Vérifiez l'angle à l'aide d'une équerre.

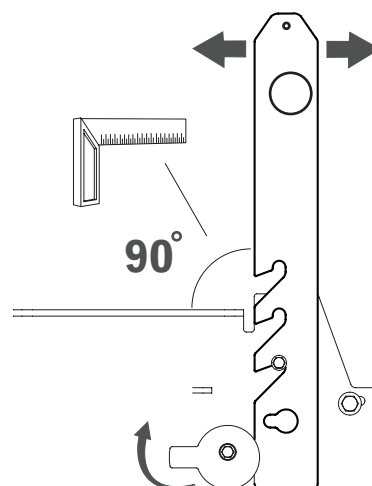

TENSION DE LA COURROIE DE TRANSMISSION

Pour empêcher la courroie de transmission de glisser sur la poulie, la courroie doit être tendue correctement. Pour cela, faites tourner le boulon situé sous l'ensemble de la poulie de tension de la courroie. Tendez la courroie jusqu'à atteindre les mêmes valeurs indiquées ci-dessous aux points de contrôle de la tension.

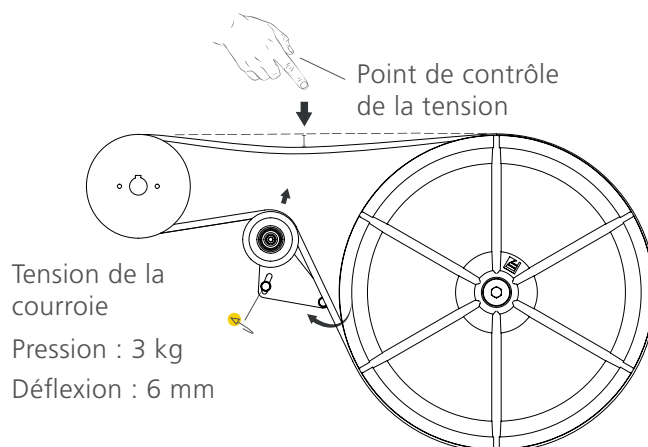

RÉSERVOIR D'EAU

Le réservoir d'eau de la scierie doit être rempli avant chaque utilisation. Remplissez le réservoir par l'ouverture située à l'arrière du chariot porte-scie. Le volume du réservoir est de 17 litres.

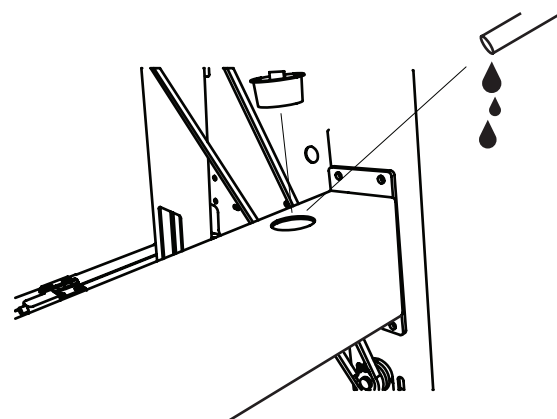

AUTRES RÉGLAGES

PRÉPARATION DU MOTEUR AVANT LE DÉMARRAGE

Avant de démarrer le moteur pour la première fois, ce dernier doit être rempli d'huile et de carburant. Abaissez la tête de sciage dans sa position la plus basse pour faciliter le travail. Vous trouverez des informations plus détaillées sur le moteur dans le manuel d'utilisation du moteur qui est inclus dans le colis.

Conseil :

Travaillez avec la tête de sciage dans sa position la plus basse pour faciliter l'accès au moteur.

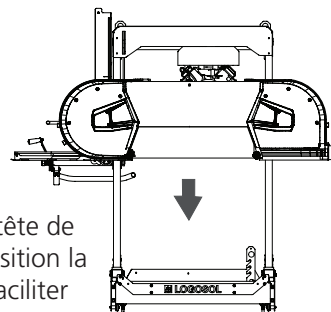

GUIDES DE LAME

Les guides de lame tendent la lame de manière à ce qu'elle arrive à 3 mm en-dessous des volants du ruban.

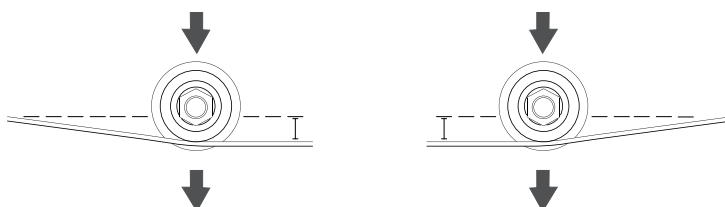

Les guides de lame peuvent ajuster l'angle de la lame, mesuré dans le sens de la coupe, en ajustant les boulons de réglage supérieurs et inférieurs. Les guides de la lame doivent être réglés de manière à qu'ils soient parallèles au dos de la lame. Pour cela, ajustez les boulons de réglage intérieurs et extérieurs. Il est primordial que les guides de lame soient parallèles à la lame. Veillez à effectuer ce réglage correctement.

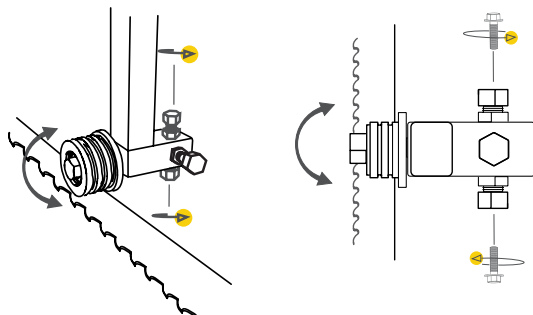

Le guide de lame peut être réglé vers l'intérieur et vers l'extérieur en tirant ou en poussant son axe après avoir desserré les boulons de réglage. Le dos de la lame doit être à environ 3-5 mm du bord arrière du galet de guidage de la lame.

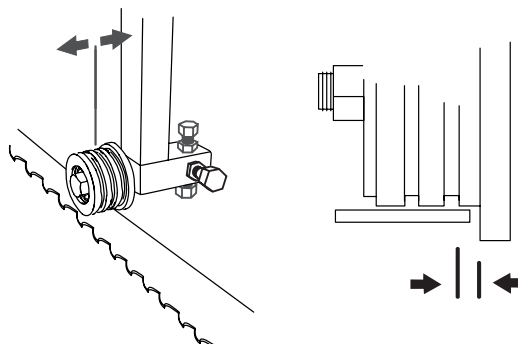

LES FONCTIONS DE LA SCIERIE

LES FONCTIONS DES ÉCHELLES GRADUÉES

La scierie a deux échelles graduées : une graduation millimétrée qui indique la distance entre la traverse et la lame, et une échelle de compensation du trait de scie, qui indique différentes épaisseurs de planche en pouces. L'échelle en pouce pour la compensation du trait de scie peut être ajustée à l'aide d'un bouton situé en bas de l'échelle. L'indicateur de dernière coupe est une fonctionnalité supplémentaire qui vous rappelle la position de la tête de sciage lors de la coupe précédente.

INDICATEUR DE DERNIÈRE COUPE

Pour utiliser la fonction Dernière coupe, avant de commencer à scier, poussez l'indicateur vers le bas jusqu'à ce qu'il repose sur le curseur. Lorsque vous relevez la tête de sciage pour la retourner en vue de la coupe suivante, l'indicateur de dernière coupe reste dans cette position. Puis, lorsque vous abaissez la tête de sciage pour la coupe suivante, l'indicateur de dernière coupe vous sert de référence en indiquant la position de la précédente coupe.

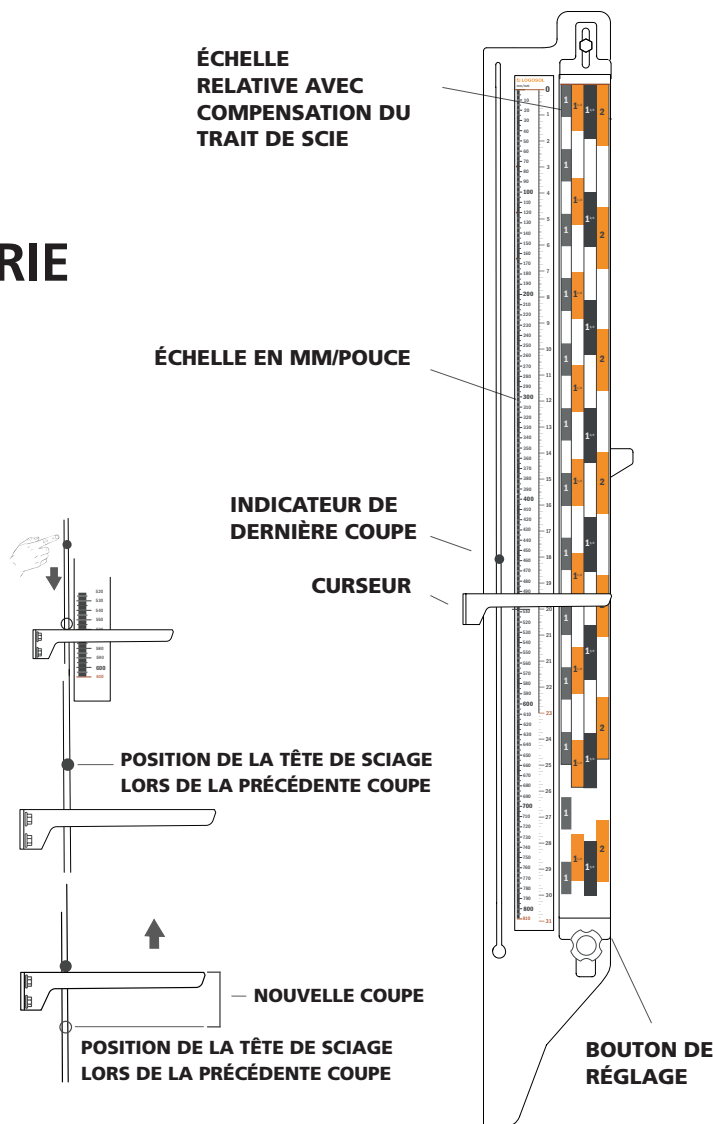

VERROU DE STATIONNEMENT

La scierie est équipée de deux crochets qui bloquent le chariot porte-scie lorsqu'il atteint une des extrémités des rails. Avant de déplacer le chariot porte-scie, relevez les crochets avec votre pied pour relâcher le verrou de stationnement. À l'extrémité du rail, enlever la vis qui limite le mouvement du système de verrouillage permet de soulever ce dernier et d'empêcher le verrouillage automatique.

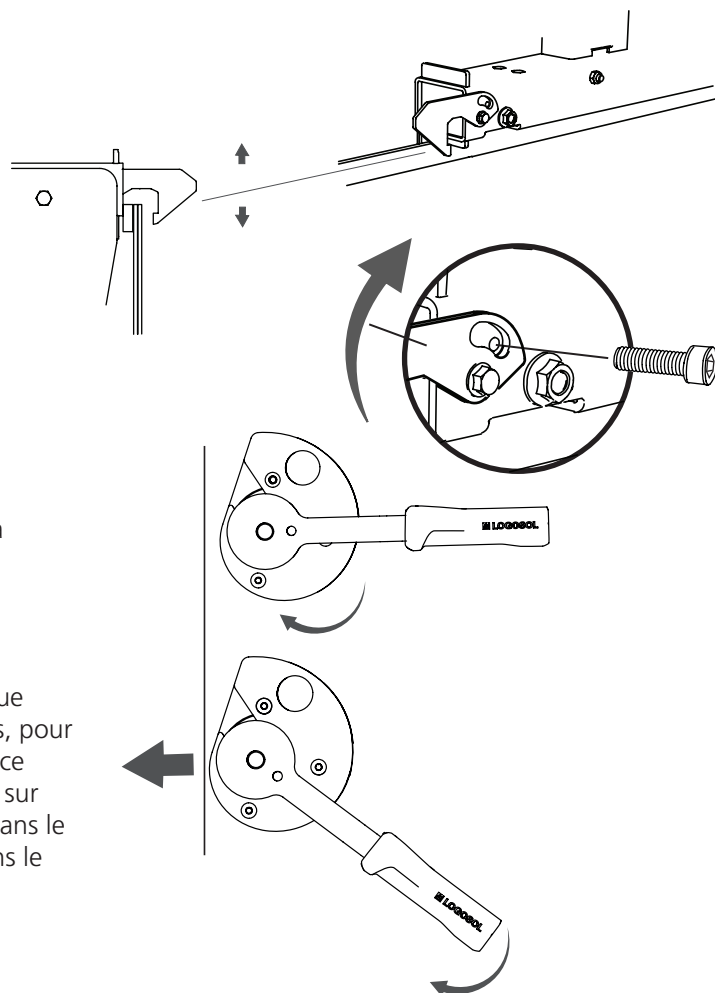

PINCES À GRUME

La scierie est munie de deux pinces à grume qui fixent la grume sur la scierie. La pince à grume est un dispositif de serrage excentrique.

Installez la plaque excentrique de manière à ce qu'elle repose contre la grume. Pour cela, faites tourner la plaque excentrique dans le sens des aiguilles d'une montre. Puis, pour fixer la grume, faites tourner la poignée située sur la pince dans le sens des aiguilles d'une montre, comme indiqué sur l'illustration. Pour relâcher la tension, suivez les étapes dans le sens inverse et faites tourner la plaque et la poignée dans le sens inverse des aiguilles d'une montre.

LES FONCTIONS DE LA SCIERIE

REFROIDISSEMENT PAR EAU

Le refroidissement de la lame par l'eau est contrôlé par un levier situé sur la plaque latérale du côté opérateur. Dans sa position de départ, le levier est perpendiculaire à la plaque latérale. Pour faire couler l'eau, tirez le levier. Le débit de l'eau de refroidissement peut être contrôlé en déplaçant le tube de refroidissement dans la fente resserrée située dans le support du moteur. Déplacez le tube vers l'intérieur ou vers l'extérieur dans la fente jusqu'à atteindre le niveau de refroidissement souhaité.



SCHÉMA ÉLECTRIQUE

SCHÉMA ÉLECTRIQUE, ARRÊT D'URGENCE / INTERRUPTEUR DE SÉCURITÉ





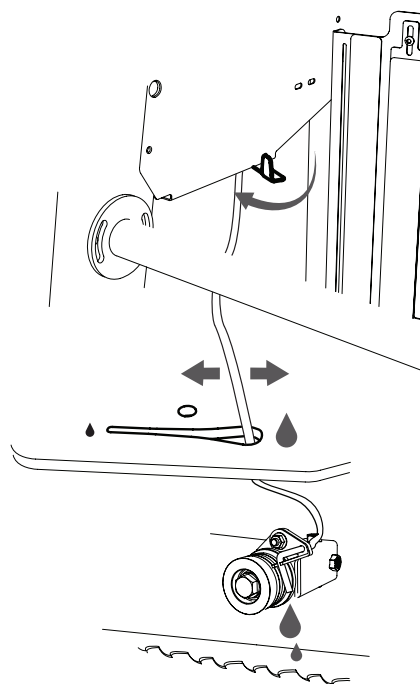
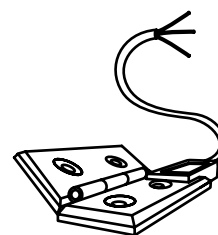
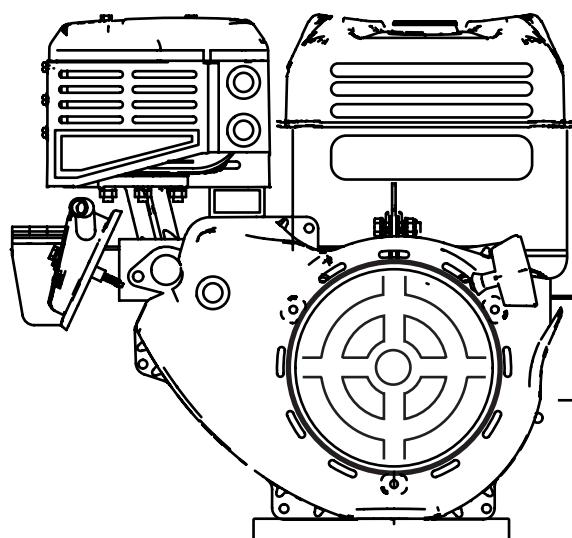

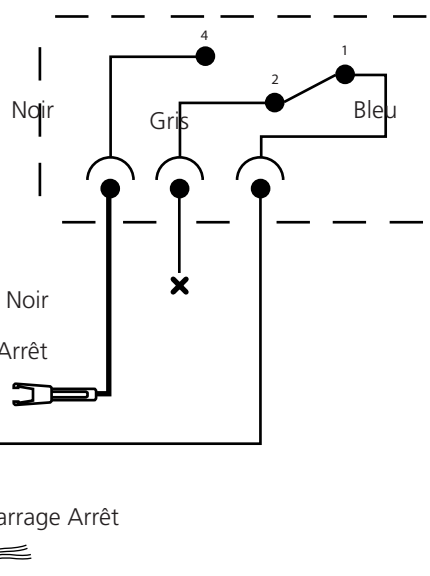

















Elesa CFSQ,
60-SH-6-FAS-2

Interrupteur de verrouillage de sécurité



UTILISATION DE LA SCIERIE À RUBAN

UTILISATION DE LA SCIERIE

-  **AVERTISSEMENT !** Outils de coupe : Restez toujours derrière le chariot porte-scie et gardez vos deux mains sur les poignées pendant que vous faites fonctionner la machine. Ne vous placez jamais devant le chariot ou la lame ruban. Ne tirez jamais le chariot pendant la coupe.
-  **AVERTISSEMENT !** Risque de lésion par écrasement. Pièces en rotation : Une force, même légère, appliquée sur le mécanisme de libération de la tête de sciage peut entraîner la chute incontrôlée de la tête de sciage et la rotation rapide de la manivelle, ce qui peut provoquer de graves lésions.
-  **AVERTISSEMENT !** Ne modifiez jamais cette machine de manière telle qu'elle ne corresponde plus à la conception originale. Ne l'utilisez pas si elle a été modifiée. N'utilisez jamais d'accessoires autres que ceux qui sont recommandés dans ce manuel d'utilisation.
-  **AVERTISSEMENT !** Une lame ruban rompue peut être éjectée à grande vitesse par la goulotte d'extraction de la sciure.
-  Pendant l'utilisation de la machine, veillez à ce que personne ne se trouve sur le côté de la scierie à ruban, à l'endroit où se trouve la goulotte d'extraction de la sciure. Le risque de rupture de la lame ruban augmente si elle n'est pas correctement installée ou entretenue.
-  Les lames rubans et les pièces en plastique de la scierie sont résistantes au froid jusqu'à une température de -25 °C. Ne faites pas fonctionner la scierie à ruban à des températures inférieures à -25 °C.
-  Veillez à ce que la machine soit correctement montée conformément aux instructions présentes dans ce manuel.
-  Ne travaillez jamais seul. Veillez à ce qu'il y ait d'autres adultes à portée de voix, au cas où vous auriez besoin de d'aide.
-  **AVERTISSEMENT !** Risque de projection de fragments de grumes sales.
-  Inspectez toujours les grumes afin de vérifier qu'aucun objet n'est coincé dans l'écorce avant le sciage.
-  Ne vous placez jamais entre la pile de grumes et la scierie à ruban. Placez-vous toujours à côté de la pile de grumes lorsque vous manipulez les grumes. Ne vous placez jamais aux endroits présentant un risque de collision avec une grume en déplacement.
-  Chargez et retournez les grumes avec précaution. Le poids maximum recommandé pour la scierie est de 1 500 kg, mais même des grumes plus petites peuvent endommager la scierie si elles ne sont pas manipulées correctement. Si vous sciez régulièrement des grumes lourdes, des équipements de manutention plus puissants sont disponibles pour la scierie.
-  **Zone de danger de la machine :**
La distance minimale de sécurité autour de la scierie est indiquée sur l'illustration 1. La distance de sécurité sur le côté gauche de la scierie à ruban est de 15 m en raison du risque d'éjection des pièces de la lame par la goulotte d'extraction de la sciure, en cas de rupture de la lame. Des autres côtés de la scierie, la distance de sécurité est de 5 m. [Illustration 1]
-  **AVERTISSEMENT !** Gardez vos mains, vos bras et les autres parties de votre corps à l'écart de la lame ruban, des câbles et des autres pièces mobiles.
-  **AVERTISSEMENT !** Risque d'écrasement par le chariot porte-scie.
-  Utilisez toujours le verrou de stationnement lorsque vous travaillez avec le chariot porte-scie.
-  **AVERTISSEMENT !** Risque de chute sur les rails et les traverses.
-  Ne traversez pas les rails pour aller plus vite. Accrochez les câbles électriques en hauteur et hors du passage afin qu'ils ne soient pas endommagés ou qu'ils n'engendrent pas un risque de chute.
-  **AVERTISSEMENT !** Ne faites jamais fonctionner le moteur à essence dans des endroits fermés. Veillez à ce qu'il y ait une bonne ventilation. Les gaz d'échappement contiennent des substances nocives qui peuvent constituer un risque pour la vie et pour la santé.
-  **AVERTISSEMENT !** Risque d'écrasement entre la scierie et la grume en mouvement.
-  La pile de grumes doit toujours être attachée avec des sangles solides autour des grumes (voir chapitre *Instructions d'utilisation*).
-  Ne marchez jamais sur les rails ou sur les traverses.

UTILISATION DE LA SCIERIE À RUBAN

Les nœuds sains dans le bois peuvent entraîner une déviation dans le résultat du sciage.

Avant chaque utilisation de la scierie à ruban :

Vérifiez

- que l'opérateur porte les équipements de protection individuelle prescrits ;
- que les procédures d'entretien prescrites ont été correctement suivies ;
- que la lame ruban ne bouge pas lorsque le moteur est à l'arrêt ;
- que la machine est installée de manière stable et qu'elle est fixée ; et que les rails sont soutenus sur toute leur longueur ;
- que les volants anti-basculement du chariot et les arrêts de fin de rail sont correctement installés ;
- que tous les éléments sur la scierie à ruban sont correctement installés et fixés, et en bon état de marche ;
- que tous les dispositifs de sécurité sur la scierie à ruban sont correctement installés et fixés, et en bon état de marche ;
- que la lame ruban est correctement installée, et qu'elle tourne librement et dans le bon sens.

Avant chaque coupe :

Vérifiez

- qu'aucune personne autre que l'opérateur et qu'aucun animal ne se trouve dans la zone de danger de la machine ;
- que le lieu de travail ne comporte pas d'objets

pouvant constituer un risque de chute ou pouvant distraire l'opérateur ;

- que la lame ruban ne se déplace pas sur les supports de grumes et les pinces à grumes ;
- qu'il n'y a pas de débris, de poussière, etc. sur les rails ;
- que la grume est solidement fixée ; que la protection réglable de la lame a été correctement réglée pour gérer la largeur maximale de la grume.

Lorsque vous utilisez la scierie à ruban :

⚠ AVERTISSEMENT ! Risque de brûlure. Le moteur et son silencieux deviennent très chauds pendant le fonctionnement et restent chauds quelques temps après l'utilisation de la machine. C'est également le cas lorsque le moteur est à l'arrêt.

⚠ AVERTISSEMENT ! Risque d'incendie ! L'essence et les vapeurs d'essence sont extrêmement inflammables. Soyez attentif aux risques d'incendie, d'explosion et d'inhalation impliqués.

⚠ Le moteur doit être éteint et refroidir pendant 10 minutes avant de faire le plein d'essence.

⚠ Éteignez toujours le moteur lorsque vous quittez le poste de travail, même temporairement, notamment pour vous occuper du bois de sciage ou pour effectuer la maintenance.

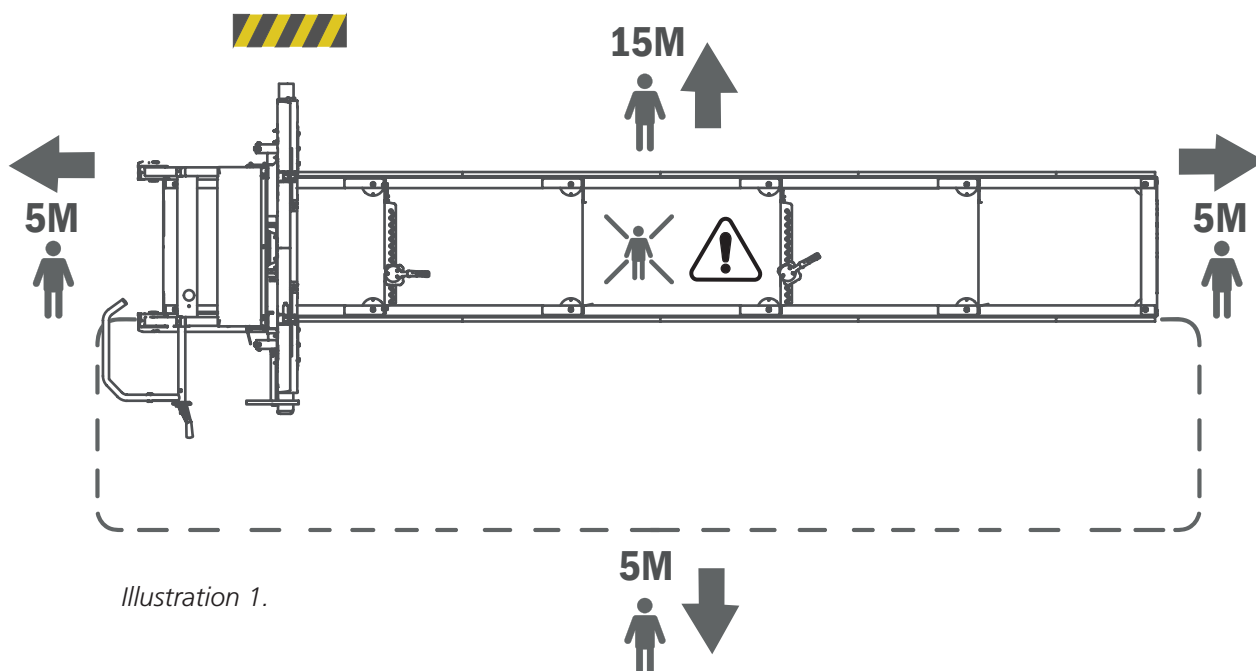

UTILISATION DE LA SCIERIE À RUBAN

ENTREPOSAGE

Lorsque vous n'utilisez pas la scierie à ruban, même pendant de courtes périodes, la lame ruban doit être retirée de la machine et rangée dans un endroit qui n'est pas accessible pour les enfants et d'autres personnes.

Pour des périodes de stockage plus longues :

- videz le réservoir de carburant et le réservoir d'eau,
- retirez la lame ruban de la machine,
- fermez le robinet du carburant,
- fixez le chariot porte-scie à la table.

Stockez la scierie à ruban dans un endroit non accessible aux enfants et à d'autres personnes, de préférence dans un endroit verrouillé.

-  Après chaque séance de travail, relâchez la tension sur la lame pour réduire l'usure.

MAINTENANCE

-  **AVERTISSEMENT !** Risque de lésion grave.

-  Avant d'effectuer tout entretien et toute réparation sur la machine : faites tourner la clé de démarrage sur la position OFF et fermez le robinet de carburant.

-  **AVERTISSEMENT !** Risque de brûlure. Le moteur et son silencieux deviennent très chauds pendant le fonctionnement et restent chauds après l'arrêt de la machine.

-  Laissez le moteur et son silencieux refroidir avant d'effectuer tout entretien ou toute révision sur la machine.

DÉPLACEMENT DE LA SCIERIE

-  **AVERTISSEMENT !** Risque de lésion par écrasement.

GESTION DE LA SCIURE

Si la scierie est utilisée à l'extérieur, elle peut fonctionner sans extracteur de copeaux.

-  Veillez à retirer régulièrement la sciure qui s'est accumulée autour de la machine à l'aide d'une pelle. Par exemple, si un extracteur de copeaux est raccordé, vous avez besoin d'une capacité d'au moins 800m³/h.

-  Les personnes et les animaux doivent rester en dehors de la zone de danger de 5 m autour de la machine pendant que vous soulevez et déplacez les pièces de la machine. Fixez la charge pendant le transport.

-  Le chariot porte-scie et les rails/la table ne doivent pas être soulevés ou transportés lorsqu'ils sont montés ensemble mais doivent être transportés séparément en deux pièces distinctes.

Levage du chariot porte-scie : Déconnectez les volants anti-basculement du chariot, un de chaque côté, et soulevez le chariot à l'aide d'un appareil de levage fiable fixé aux anneaux de levage situés en haut du chariot. Poids : voir *Données techniques*.

Levage des rails/de la table : Utilisez un transpalette ou un chariot élévateur et soulevez sous les rails. Placez une plaque de protection en bois sur les fourches avant le levage. Veillez à ce que les rails soient bien équilibrés et fixez la charge sur les fourches de levage avant le transport. Poids : voir *Données techniques*.

PLEIN DE CARBURANT

-  **AVERTISSEMENT !** Risque de brûlure. L'essence est un liquide extrêmement inflammable.

-  Avant de faire le plein d'essence sur le moteur de la machine, attendez que le moteur ait refroidi. Faites tourner la clé de démarrage sur la position OFF et fermez le robinet de carburant.

Plein de carburant : Abaissez la tête de sciage dans sa position la plus basse et placez le chariot porte-scie dans sa position verrouillée à l'une des extrémités d'un rail avant de faire le plein. Utilisez un entonnoir et évitez de renverser l'essence.

-  Tuyau d'échappement : Si le tuyau d'échappement est connecté à la scierie, il doit avoir un câble spiralé qui peut être relié à la terre.

CONSIGNES DE DÉMARRAGE ET D'ARRÊT : MOTEUR À ESSENCE

DÉMARRAGE

1. Ouvrez le robinet de carburant en déplaçant le levier de contrôle du carburant vers la droite jusqu'à atteindre la position « ON ».
2. Pour démarrer un moteur à froid, déplacez le levier de contrôle d'étranglement en position fermée (le levier de contrôle est dans sa position gauche). Pour démarrer un moteur à chaud, laissez le levier de contrôle d'étranglement en position ouverte (le levier de contrôle est dans position droite).
3. Faites tourner la clé de démarrage en position « ON ».
4. Tirez lentement la poignée de démarrage jusqu'à ce que vous ressentiez une certaine résistance, puis tirez fermement. Replacez doucement la poignée de démarrage.
5. Mettez les gaz en appuyant sur la poignée de l'accélérateur jusqu'à sa position finale. Ceci emmène le moteur à sa vitesse de service et la lame ruban commence à tourner.
6. Si l'étrangleur est en position fermée, déplacez graduellement le levier de contrôle vers sa position ouverte à mesure que le moteur chauffe.

ARRÊT

Pour arrêter la lame ruban, relâchez l'étrangleur sur la poignée. La lame ruban ralentira et s'arrêtera, et le moteur tournera au ralenti. Puis, éteignez le moteur en faisant tourner la clé de démarrage sur la position « OFF » et fermez le robinet de carburant.

CONSIGNES DE TRAVAIL

PILE DE GRUMES

N'empilez pas les grumes à plus d'1 m de hauteur.

Les grumes souillées, ensablées, boueuses ou sales raccourcissent considérablement la durée de vie de la lame ruban et augmente le risque de rupture de la lame. Évitez de faire traîner les grumes sur le sol et essayez de garder les grumes aussi propres que possible.

Il est aussi recommandé de séparer les différentes sortes de bois en différentes piles de grumes.

TABLE À GRUMES

Il est possible de charger les grumes des deux côtés de la scierie à ruban. Si la pile de grumes est placée du même côté que l'opérateur, elle doit être fixée avant chaque séance de sciage.

Construisez la table à grumes afin qu'elle soit à la même hauteur que les traverses sur la scierie à ruban. Si la table à grumes est placée du côté gauche de la scierie à ruban, elle doit se terminer à 10 cm de la scierie à ruban. Si la table à grumes est placée du côté de l'opérateur, elle doit se terminer à environ 1 m de la scierie à ruban et nous vous conseillons d'utiliser une rampe amovible entre la table à grumes et la scierie. Veillez à ce que l'arrière de la table à grumes dispose de cales pour empêcher les grumes de tomber de la table.

 Veillez à ce que les grumes les plus proches de la scierie à ruban soient bien fixées avec des sangles résistantes afin qu'elles ne roulent pas vers la scierie lorsque cette dernière fonctionne. [Voir *illustration 2*]

CHARGEMENT DES GRUMES

 **AVERTISSEMENT !** Risque d'écrasement entre la grume et la scierie à ruban.

 Tenez-vous toujours à côté de la table à grumes lorsque vous manipulez les grumes [voir *illustration 3, zone A*]

 Évitez de vous tenir entre la table à grumes/ la pile de grumes et la scierie à ruban. La pile

de grumes doit toujours être fixée avec des sangles solides lorsque vous vous tenez dans la zone B [voir *illustration 3*].

 Les grumes doivent rouler depuis la table. Ne les laissez pas tomber sur la scierie à ruban.

Lorsque vous chargez une grume :

1. Placez le chariot porte-scie dans sa position la plus reculée sur les rails (la position « home »).

2. Lorsque vous chargez la grume du côté opérateur, levez les supports de grumes jusqu'à leur position la plus haute. Lorsque vous chargez la grume à partir du côté gauche de la scierie à ruban, les supports de grumes doivent être déplacés du côté opposé de la table (côté opérateur). Réglez-les ensuite dans leur position la plus haute. Lorsque la grume repose de manière stable sur la table, réinstallez les supports de grumes sur le côté gauche de la scierie à ruban.

3. Si vous utilisez une rampe amovible, elle doit être montée et placée de manière à ce qu'il n'y ait aucun espace entre la table à grumes et la scierie à ruban.

4. Dénouez les sangles qui fixent l'avant de la pile de grumes.

5. Faites rouler une grume.

6. Attachez à nouveau les grumes avant avec les sangles.

7. Faites rouler soigneusement la grume contre les supports de grumes. Utilisez un tourne-grume. Centrez la grume latéralement sur les traverses de la table à grumes.

8. Réglez les supports de grumes de manière à ce qu'ils soutiennent la grume. Ils ne doivent cependant pas entrer en contact avec la lame ruban lorsque vous sciez. Verrouillez les supports de grumes dans cette position.

9. Ajustez les pinces à grumes afin qu'elles soient dans la même position que les supports de grumes mais du côté opposé à la grume. Réglez la hauteur des pinces à grumes pour fixer la grume. Vérifiez que les pinces à grumes n'entreront pas en contact avec la lame ruban lorsque vous sciez.

CONSIGNES DE TRAVAIL

POSITION 1

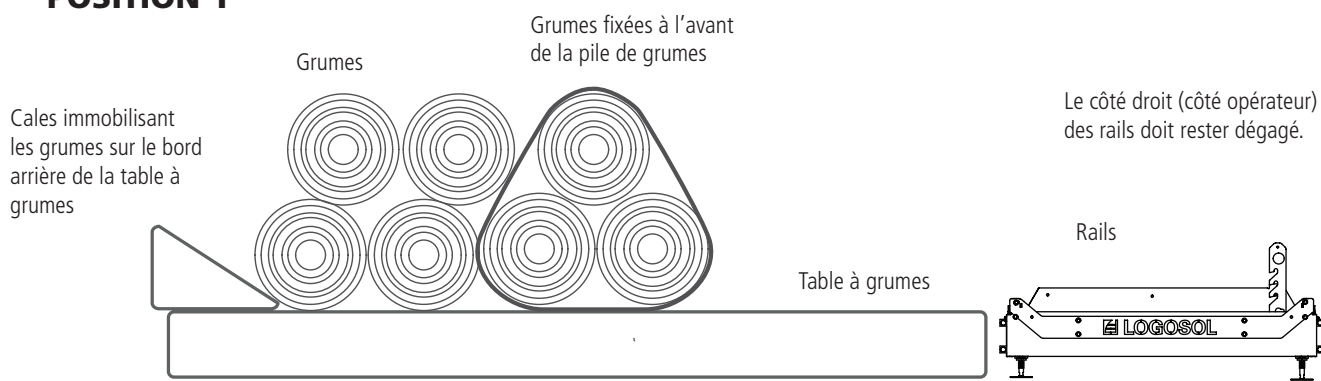

POSITION 2

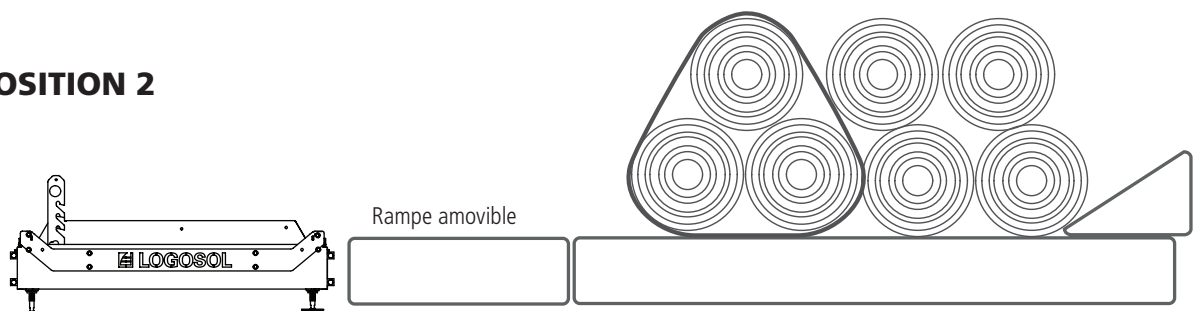

Illustration 2

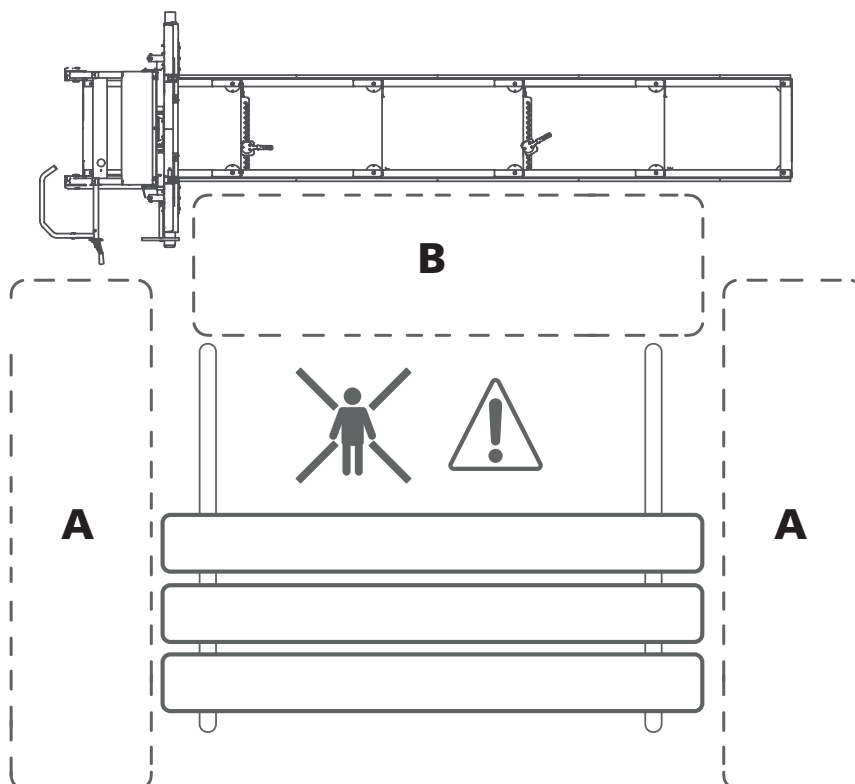

Illustration 3

CONSIGNES DE TRAVAIL

RÉGLAGE DE LA COUPE

Vous pouvez régler la position de la tête de sciage par étapes pour définir la profondeur de la coupe. La scierie à ruban B1001 est équipée de série d'échelles de 1", 1 1/2", 1 3/4" et 2" (2,54 cm, 3,81 cm, 4,44 cm, 5,08 cm) avec compensation du trait de scie. La profondeur de coupe peut être réglée à l'aide de la manivelle située sur la tête de sciage. Abaissez la tête de sciage en faisant tourner la manivelle jusqu'à ce que la marque située sur l'échelle souhaitée arrive au niveau du curseur.

SCIAGE

AVERTISSEMENT ! Outils de coupe :

! Tenez-vous toujours derrière le chariot portescie et gardez vos deux mains sur la poignée de manoeuvre pendant que vous faites fonctionner la machine. Ne vous tenez jamais devant le chariot porte-scie ou la lame. Ne tirez jamais le chariot porte-scie pendant la coupe.

AVERTISSEMENT ! Lisez et suivez toutes les consignes de sécurité décrites dans le chapitre *Consignes de sécurité, section Avant chaque utilisation de la scierie à ruban.*

1. Before operating the sawmill, perform all safety checks described in the chapter *Safety Instructions* under the section *Every time before operating the band sawmill.*

2. Levez les supports de grumes en les détachant, puis soulevez-les à la hauteur souhaitée et verrouillez-les dans leur position.

AVERTISSEMENT ! Risque de pincement.

! Surveillez vos doigts pendant que vous abaissez les supports de grumes. Veillez à ce que les supports de grumes soient correctement et solidement installés dans leurs crans de réglage.

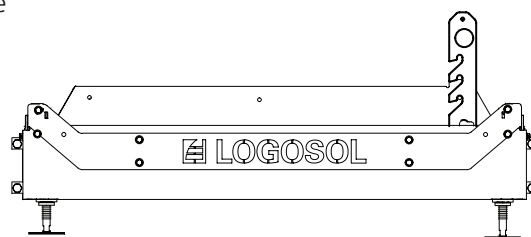

3. Utilisez un tourne-grume lorsque vous faites rouler une grume sur la table à grumes. Centrez la grume sur la table à grumes et faites-la rouler contre les supports de grumes. Vérifiez la position de la grume sur la table à grumes. Pour pouvoir couper sur toute la longueur de la grume, cette dernière ne doit pas dépasser de la dernière traverse.

4. Faites rouler la grume dans une position qui offrira le meilleur rendement de sciage.

5. Si la grume est distinctement effilée d'une extrémité à l'autre, vous devez compenser cela pour obtenir le meilleur résultat possible. Coupez toujours parallèlement à la ligne centrale de la grume. Placez une cale entre la traverse de la table à grumes et l'extrémité étroite de la grume.

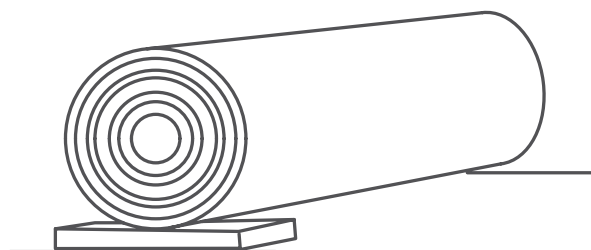

Une cale entre la traverse de la table à grumes et l'extrémité étroite de la grume.

CONSIGNES DE TRAVAIL

6. Fixez la grume avec les pinces à grumes. Réglez la hauteur des pinces à grumes. Vérifiez qu'elles n'entreront pas en contact avec la lame ruban lorsque vous sciez.

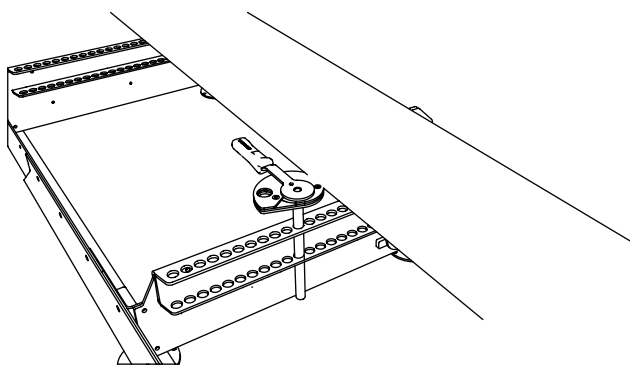

Pince à grumes. Nous vous recommandons d'utiliser deux pinces à grumes.

7. Réglez la hauteur de la tête de sciage pour la première coupe en faisant tourner la manivelle qui règle la profondeur de coupe. Levez la tête de sciage en faisant tourner la manivelle dans le sens des aiguilles d'une montre. Vous pouvez l'abaisser en la faisant tourner dans le sens inverse.

8. Assurez-vous que la lame n'entrera pas en contact avec les supports et les pinces à grumes.

9. Set the adjustable blade guard taking into account the widest part of the log.

10. Ouvrez la vanne pour le refroidissement de la lame pour faire couler un petit filet d'eau sur le galet de guidage/la lame ruban.

11. Avant chaque coupe, effectuez tous les contrôles de sécurité décrits dans le chapitre *Consignes de sécurité*, section *Avant chaque coupe*.

12. Tenez-vous derrière la poignée de manoeuvre du chariot porte-scie et démarrez le moteur. Mettez les gaz en appuyant sur la poignée de l'accélérateur jusqu'à sa position finale. Le moteur accélère ainsi jusqu'à sa vitesse de service et les volants du ruban/la lame commencent à tourner.

13. Avec les deux mains sur la poignée de manoeuvre, poussez doucement le chariot porte-scie jusqu'à ce que la lame commence à couper dans la grume. Lorsque la lame à ruban est complètement dans la grume, vous pouvez accroître la vitesse d'avance. Réglez la vitesse d'avance de manière à ce que la coupe soit droite avec une finition propre. Diminuez la vitesse d'avance lorsque vous coupez dans des noeuds et choisissez une vitesse inférieure lorsque vous coupez des grumes de grande taille ou dures. Diminuez également la vitesse d'avance lorsque vous arrivez à la fin de la grume.

14. Dès que vous avez scié la grume, relâchez la poignée de l'accélérateur et laissez la lame s'arrêter complètement avant de passer à l'étape 15. Conseil : Si vous relâchez l'accélérateur avant que la lame ne sorte du bout de la grume, la lame s'arrêtera plus rapidement.

15. Retirez la planche de la grume.

16. Relevez la tête de sciage légèrement et, à la main, ramenez le chariot porte-scie dans sa position initiale.

17. Réglez la hauteur pour la prochaine coupe. Utilisez la manivelle et la profondeur des échelles de coupe.

18. Faites tourner la grume de 180° de manière à ce que la surface à peine sciée repose sur la table à grumes.

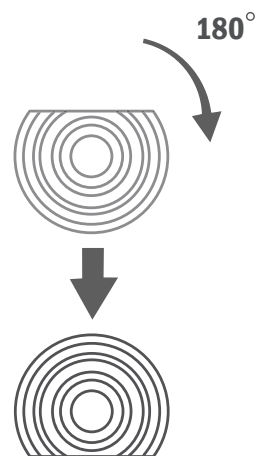

Faites tourner la grume de 180° de manière à ce que la surface à peine sciée repose sur la table à grumes.

CONSIGNES DE TRAVAIL

Abaissez les supports de grumes et les pinces à grumes de manière à ce qu'ils n'entrent pas en contact avec la lame, et fixez la grume. Continuez de scier jusqu'à atteindre la largeur de coupe souhaitée.

Faites tourner la grume de 90° de manière à ce que les côtés à peine sciés reposent à plat contre les supports de grumes, puis fixez la grume. Vous pouvez à présent effectuer la troisième coupe et produire des planches. Vous aurez peut-être besoin de compenser l'effilage de la grume. Abaissez graduellement le support de grume et coupez la grume avec l'écorce vers le bas.

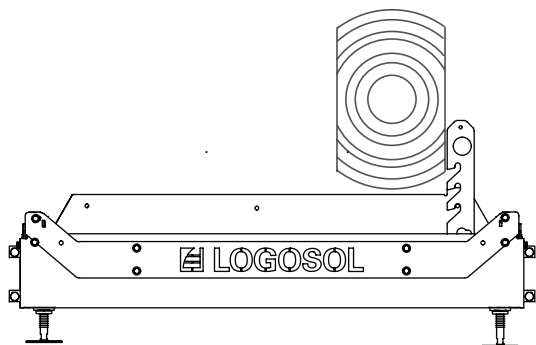

Faites tourner la grume de 90° de manière à ce que les côtés à peine sciés reposent à plat contre les supports de grumes, puis fixez la grume.

19. Une fois que vous avez fait tourner la grume une dernière fois pour couper les dernières planches, vous devez calculer l'endroit où vous devez effectuer la coupe pour faire correspondre la dernière coupe au calcul. Vérifiez-le en abaissant la lame jusqu'à ce qu'elle repose contre la grume. À présent, vous pouvez lire l'échelle absolue pour voir la quantité de bois restant sous la lame. Réglez la tête de sciage à la hauteur souhaitée.

CONSEIL : Le plus facile est d'attendre qu'il reste juste assez de bois pour une planche de 2" (5,08 cm) avant de faire tourner la grume. En faisant cela, vous n'aurez pas besoin d'effectuer le calcul.

MANIPULATION DU BOIS DE SCIAGE

Lorsque vous coupez le bloc en planches, vous pouvez immédiatement retirer les planches du bloc, ou vous pouvez les laisser pendant que vous coupez d'autres planches avant de manipuler le bois de sciage.

Lorsque vous vous apprêtez à retirer les planches des rails, veillez à ce que le chariot porte-scie soit en position verrouillée à l'une des extrémités du rail. Puis, déplacez le bois de sciage sur une pile. Placez des entretoises entre les planches pour faciliter le séchage.

MAINTENANCE

MAINTENANCE

La maintenance régulière qui doit être effectuée par l'opérateur est décrite dans ce chapitre. Veillez à respecter les intervalles de maintenance prescrits : ils sont essentiels pour le bon fonctionnement de la scierie.

 **AVERTISSEMENT !** Risque de lésion grave :

 Avant d'effectuer tout entretien et toute révision sur la machine : faites tourner la clé de démarrage sur la position OFF et fermez le robinet de carburant.

 **AVERTISSEMENT !** Risques de coupures :

 Les lames ruban enroulées peuvent se dérouler inopinément sous une forte contrainte. Manipulez les lames rubans enroulées avec le plus grand soin.

 **AVERTISSEMENT !** Risque d'incendie :

 Ne fumez pas et n'effectuez aucun travail (soudure, aiguisage des lames, etc.) sur la scierie à ruban qui serait susceptible de produire des étincelles ou des flammes à proximité du moteur, des réservoirs de carburant, de carburants ou d'autres matériaux inflammables.

 Si vous renversez du carburant sur la machine lorsque vous faites le plein, essuyez-le immédiatement. Si du carburant s'est renversé sur vos vêtements, changez immédiatement de vêtements.

 Ne faites jamais fonctionner le moteur s'il y a une fuite de carburant ou d'huile. Éteignez toujours le moteur avant de faire le plein d'essence.

MAINTENANCE

MANIPULATION DES LAMES RUBANS

 **AVERTISSEMENT !** Outils de coupe : La mauvaise manipulation des lames rubans peut provoquer des blessures potentiellement mortelles. Les lames rubans sont extrêmement tranchantes.

 **AVERTISSEMENT !** Risques de coupures.

 **Lorsque vous manipulez les lames rubans :**

- portez toujours des gants de protection (classe 1) en cuir ;
- portez toujours des lunettes de sécurité bien ajustée ou une visière ;
- portez des chaussures de sécurité anticoupeure avec embout de protection en acier et semelles antidérapantes ;
- portez toujours un pantalon de protection long ;
- maintenez les personnes et les animaux à une distance sûre d'au moins 5 m.

REPLACEMENT DES LAMES RUBANS

Il est primordial de remplacer la lame régulièrement pour obtenir des performances optimales. Normalement, vous pouvez scier 15-30 grumes avant de changer les lames mais cela dépend beaucoup du niveau de propreté de l'écorce. L'utilisation de lames rubans émoussées entraînera des coupes ondulées ou imprécises, une diminution de la durée de vie des lames et un plus grand risque de rupture de la lame. Portez toujours des gants de protection lorsque vous manipulez les lames rubans.

Pour retirer une lame ruban :

1. Relâchez la tension sur la lame en tournant la poignée en T dans le sens inverse des aiguilles d'une montre.
2. Ouvrez les protections du volant du ruban.
3. Retirez la lame des volants du ruban.

Pour installer une nouvelle lame ruban :

1. Installer la lame sous les guides de lame, puis autour des volants du ruban. Veillez à ce que les dents de la scie soient dirigées vers vous.
2. Faites tourner la lame ruban manuellement dans le sens de la coupe pour vérifier que la lame avance toujours de manière droite. Voir la section *La position longitudinale de la lame et Réglage de la position de la lame*, à la page 33.
3. Fermez les protections sur les volants du ruban.
4. Verrouillez les protections.

POINTS DE GRAISSAGE

Afin de maintenir la scierie en bon état pendant de nombreuses années et d'avoir une machine sans problème, il est important de lubrifier les composants de la scierie comme décrit ci-dessous.

- Lubrifiez immédiatement après l'assemblage, avant de commencer à utiliser la scierie.
- Lubrifiez toutes les 50 heures de fonctionnement, mais au moins une fois par an.

Les lubrifiants que vous devez utiliser sur votre scierie sont :

- Superflo SKU: 9999-000-5115
- Huile universelle SKU: 9999-000-5105
- Silicone SKU: 9999-000-5110
- Graisse ISO-L-XCCIB2

Le segment du châssis de rail

Lubrifiant : Huile universelle

Insérez la pulvérisation dans toutes les ouvertures et vaporisez l'intérieur du segment du châssis de rail pour protéger contre la rouille.

Le segment du rail de top ou se trouve le tête de sciage

Lubrifiant : Huile universelle

La tension de lame la poignée en T

Lubrifiant : Graisse ou Superflo

Dévissez la poignée en T et graissez généreusement les filetages.

Chaînes de levage et tension de la chaîne de tête de scie

Lubrifiant : Superflo

Lubrifiez toute la chaîne.

Le timon de treuil de levage

Lubrifiant : Superflo

Lubrifiez de l'extérieur des deux côtés.

Le câble de papillon et la poignée

Lubrifiant : Superflo

Lubrifiez le joint de la poignée et vaporisez de l'huile dans le câble. Si le câble est difficile à déplacer, retirez le câble de sa couverture et lubrifiez tout le câble et vaporisez de l'huile dans la couverture du câble.

Les quatre jambes sur le chariot porte-scie

Lubrifiant : Silicone

Lubrifiez les surfaces coulissantes de la tête de scie et les guides en plastique.

MAINTENANCE

NETTOYAGE DE LA SCIERIE À RUBAN

Nettoyez la scierie à ruban après chaque séance de travail. Retirez la sciure et les débris de bois présents dans les protections du volant du ruban et sur et autour des rails. Essuyez les surfaces peintes et les pièces en plastique avec de la silicone en aérosol (réf. n° : 9999-000-5110). Lubrifiez les pièces mobiles avec Super Flo (réf. n° : 9999-000-5115).

RÉSERVOIR D'EAU

Si la température descend en-dessous de 0 °C, videz le réservoir d'eau et les tuyaux. À des températures inférieures à 0 °C, vous pouvez utiliser un produit lave-glace. N'utilisez jamais de glycol ou de liquides inflammables comme fluide de refroidissement.

ALIGNEMENT HORIZONTAL DE LA LAME RUBAN

Avant chaque séance de travail, vérifiez que la lame est parallèle à la table à grumes.

MOTEUR

Vérifiez le niveau d'huile dans le moteur avant chaque séance de travail. Suivez le programme de maintenance dans le manuel d'utilisation pour le moteur.

CHAÎNES DE LEVAGE DE LA TÊTE DE SCIAGE

Inspectez les chaînes de levage de la tête de sciage pour déceler d'éventuels signes d'usure ou dommages. Remplacez-les avec des chaînes neuves si nécessaire.

INSPECTION DES DISPOSITIFS DE SÉCURITÉ

Avant chaque séance de travail, inspectez l'état de fonctionnement des dispositifs de sécurité suivants : Vérifiez que la poignée de l'accélérateur revient dans sa position neutre lorsque vous la relâchez, de manière à ce que le moteur tourne au ralenti. Si ce n'est pas le cas, lubrifiez le câble de l'accélérateur avec Super Flo (réf. n° : 9999-000-5115). Vérifiez que l'interrupteur de verrouillage de sécurité situé dans la charnière des protections du volant du ruban fonctionne. Effectuez le contrôle en ouvrant les protections du volant du ruban pendant que le moteur est éteint, et écoutez la déconnexion de l'interrupteur de sécurité.

MISE À NIVEAU DES RAILS

Avant chaque séance de travail, vérifiez que les rails sont à niveau, surtout en période hivernale où le gel peut soulever le sol.

COURROIES DU VOLANT DU RUBAN

Inspectez régulièrement l'état de la courroie de transmission du volant du ruban et la courroie du volant. Remplacez les pièces usées et endommagées. Vérifiez régulièrement la tension de la courroie de transmission et ajustez-la si nécessaire.

GUIDES DE LAME

Inspectez régulièrement l'état des guides de lame et vérifiez que la distance entre la bride située sur le guide de lame et la lame est comprise entre 3 et 5 mm. Remplacez les guides de lame usés ou endommagés.

PROTECTIONS DU VOLANT DU RUBAN

Toutes les heures de fonctionnement ou lorsque vous changez la lame ruban, nettoyez l'intérieur des protections du volant du ruban et la lame afin de retirer la sciure et les copeaux de bois accumulés.

LAMES RUBANS

Remplacez la lame par une lame neuve et aiguisée environ toutes les deux heures sciage.

DÉPANNAGE

PROBLÈME	CAUSE PROBABLE	SOLUTION
La lame s'émousse rapidement.	<ul style="list-style-type: none"> • Grumes sales • La lame est usée 	<ul style="list-style-type: none"> • Évitez de faire traîner les grumes sur le sol • Écorcez la grume à l'endroit où la lame va couper • Équarrissez les grumes avant de découper des planches afin de minimiser les coupes dans l'écorce. • Installez une lame neuve
Coupes ondulées	<ul style="list-style-type: none"> • Lame émoussée • La vitesse d'avance est trop élevée • La vitesse d'avance est trop faible • Sciage sur une grume partiellement gelée 	<ul style="list-style-type: none"> • Réaffûtez la lame • Diminuez la vitesse d'avance • Augmentez la vitesse d'avance • Laissez la grume dégeler complètement ou congelez-la complètement avant de la scier. <p>CONSEIL : Ne diminuez pas la vitesse d'avance lorsque la lame pénètre dans la grume mais coupez dans l'extrémité de la grume avec la même vitesse d'avance que vous prévoyez d'avoir pour le reste de la coupe.</p>
La lame s'enfoncé ou se relève pendant que vous sciez	<ul style="list-style-type: none"> • Tension insuffisante de la lame • La vitesse d'avance est trop élevée • La lame est endommagée • La lame ne se place pas correctement sur les volants du ruban 	<ul style="list-style-type: none"> • Augmentez la tension de la lame • Diminuez la vitesse d'avance • Installez une lame neuve • Installez la lame correctement et ajustez le cheminement de la lame
Rupture de la lame	<ul style="list-style-type: none"> • La lame est usée • Lame émoussée et/ou mal installée • La tension de la lame est trop forte • Les galets de guidage de la lame ne sont pas alignés avec les volants du ruban • Courroies du volant du ruban usées. La lame court directement sur le métal. 	<ul style="list-style-type: none"> • Installez une lame neuve • Réaffûtez la lame • Réduisez la tension de la lame • Ajustez les guides de lame • Remplacez les courroies sur les volants du ruban avec de nouvelles courroies
Épaisseur irrégulière de la planche	<ul style="list-style-type: none"> • La table à grumes fléchit en raison d'un soutien insuffisant 	<ul style="list-style-type: none"> • Soutenez les rails/la table à grumes comme indiqué dans les consignes fournies dans ce manuel
La lame ne se place pas correctement et glisse hors des volants du ruban	<ul style="list-style-type: none"> • Les volants du ruban sont mal ajustés • Courroies du volant du ruban usées 	<ul style="list-style-type: none"> • Ajustez les volants du ruban comme indiqué dans les consignes fournies dans ce manuel • Installez des courroies neuves
La lame ne coupe pas	<ul style="list-style-type: none"> • La lame est installée à l'envers 	<ul style="list-style-type: none"> • Retirez la lame, retournez-la et réinstallez-la • Lorsque la scierie fonctionne avec un moteur électrique, vérifiez que le moteur fonctionne dans le bon sens. Si ce n'est pas le cas : Inversez la phase du moteur électrique.
La lame ne se détend pas après avoir relâché la tension de la lame avec la poignée en T	<ul style="list-style-type: none"> • Le dispositif de tension de la lame est grippé 	<ul style="list-style-type: none"> • Poussez la poignée en T vers l'intérieur
La tête de sciage se relève et s'abaisse difficilement	<ul style="list-style-type: none"> • Les guides verticaux sont trop serrés • Le tambour du treuil de levage de la tête de sciage est sec 	<ul style="list-style-type: none"> • Lubrifiez avec du silicone et, si nécessaire, desserrez-les légèrement • Lubrifiez avec Superflo
La tête de sciage fait un cliquetis lorsqu'il est abaissé	<ul style="list-style-type: none"> • Les rails ne sont pas à niveau et le chariot tourne 	<ul style="list-style-type: none"> • Mettez les rails à niveau comme indiqué dans les instructions de ce manuel
La lame surchauffe pendant le fonctionnement	<ul style="list-style-type: none"> • Le réservoir d'eau est vide • La vanne d'eau est fermée 	<ul style="list-style-type: none"> • Remplissez le réservoir d'eau • Ouvrez la vanne d'eau
Le moteur ne démarre pas	<ul style="list-style-type: none"> • La clé de démarrage est sur la position « OFF » • L'interrupteur de verrouillage de sécurité situé sur les protections de lame est déconnecté 	<ul style="list-style-type: none"> • Faites tourner la clé de démarrage sur la position « ON » • Vérifiez l'état de fonctionnement de l'interrupteur de verrouillage d'urgence



Déclaration UE de conformité

Conformément à la directive 2006/42/EG, Annexe 2A

Logosol AB,
Arkivvägen 6
871 53 Härnösand
SUÈDE
Téléphone : +46 611 18285,

déclare que la scierie à ruban portative Logosol B1001,
référence n° 8300-000-0010 et 8300-000-0030

a été fabriquée conformément à la Directive Machines
2006/42/EG et à la directive CEM 2004/108/EU,

et qu'elle a été fabriquée conformément aux normes
harmonisées suivantes :
EN ISO 12100:2010, EN 60204-1:2006, EN 50370-1, -2.

L'organisme notifié, 0404, RISE SMP Swedish Machinery
Testing Institute AB, Box 7035, 750 07 Uppsala, Suède,
a exécuté les examens de type CE conformément à la
Directive 2006/42/EG, article 12, paragraphe 3b. Le
certificat d'examen de type CE comporte le numéro :
0404/17/2408

La scierie à ruban livrée correspond à la machine qui a
été soumise aux examens de type CE.

Härnösand, le 30.01.2026

Robert Berglund, PDG

LOGOSOL

Arkivvägen 6, SE-871 53 Härnösand
+46 (0)611-182 85 | info@logosol.com | www.logosol.com