

BEDIENUNGSANLEITUNG

ORIGINAL BEDIENUNGSANLEITUNG

Ref. Nr. 0458-395-5303

REV: 10

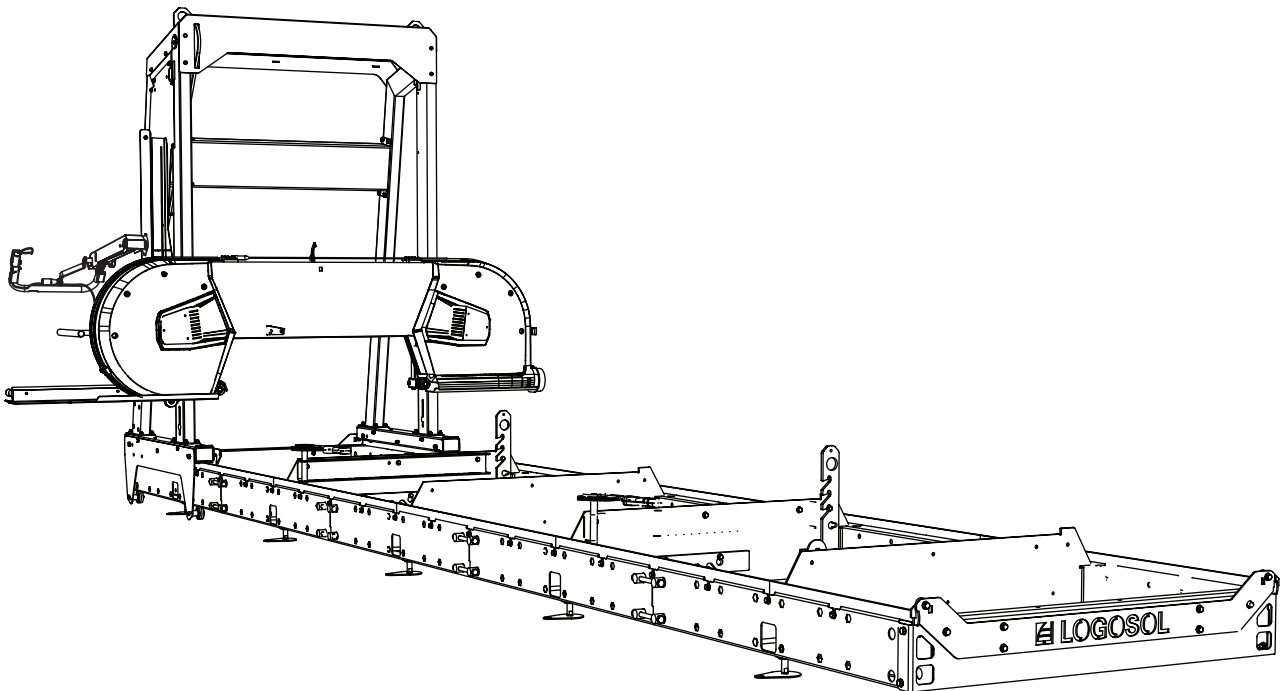

LOGOSOL B1001



Lesen Sie das Benutzerhandbuch sorgfältig durch und vergewissern Sie sich, dass Sie den Inhalt verstanden haben, bevor Sie das Gerät in Gebrauch nehmen.



Diese Bedienungsanleitung enthält wichtige Sicherheitshinweise.



WARNUNG! Eine falsche Verwendung kann zu schweren oder tödlichen Verletzungen des Bedieners oder anderer Personen führen.



Dieses Produkt besteht aus mehreren Zubehörteilen, die jeweils über eine eigene Bedienungsanleitung verfügen. Lesen Sie diese Anleitungen vor der Montage, um den Inhalt, die Funktionen und Einstellungen zu verstehen.

DANKE, DASS DU DICH FÜR EINE LOGOSOL-MASCHINE ENTSCIEDEN HAST!

Herzlich willkommen! Wir freuen uns sehr, dass Du uns mit dem Kauf dieses Sägewerks Dein Vertrauen entgegengebracht hast. Wir werden unser Möglichstes tun, um Deine Erwartungen zu erfüllen.

Logosol fertigt seit 1989 Sägewerke. In dieser Zeit haben wir weltweit rund 50.000 Maschinen an zufriedene Kunden geliefert.

Wir sorgen für Deine Sicherheit und möchten, dass Du mit Deinem Sägewerk die bestmöglichen Ergebnisse erzielst. Wir empfehlen Dir daher, Dich vor dem Gebrauch der Säge die Zeit zu nehmen, dieses Handbuch in aller Ruhe, Seite für Seite, zu lesen. Denke daran, dass die Maschine selbst nur ein Teil des Wertes des Produkts ist. Ein großer Teil des Wertes liegt auch in der Expertise, die wir Dir in den Benutzerhandbüchern geben. Es wäre schade, wenn Du dies nicht nutzen würdest.

Wir hoffen, dass Du mit der Verwendung Deiner neuen Maschine viel Freude hast.



Bengt-Olov Byström

Gründer,

Logosol in Härnösand, Schweden



LOGOSOL entwickelt seine Produkte kontinuierlich weiter.
Aus diesem Grund müssen wir uns das Recht vorbehalten,
die Konfiguration und das Design unserer Produkte zu ändern.

Dokument: LOGOSOL B1001 Bedienungsanleitung
Manual, artikelnr: 0458-395-5303

Text: Mattias Byström, Robert Berglund, Martin Söderberg, Jonas Högberg
Illustration: Mattias Byström, Martin Söderberg, Robert Berglund, Anna Fossane
© 2026 LOGOSOL, Härnösand Schweden

INHALT

Allgemeine Information	4
Beschreibung des Sägewerkes	5
Sicherheitshinweise	6
Technische Daten	8
Komponenten	10
Montage der Laufschiene	12
Einstellung der Laufschiene	18
Montage des Sägekopfes auf den Laufschiene	19
Montage des Stellgriffs: siehe Bedienungsanleitung	21
Montage des Motors: siehe separate Bedienungsanleitung	22
Order of adjustments	31
Sonstige Einstellungen	37
Funktionen	40
Schaltplan	42
Anwendung	43
Spänehandlung	45
Start & Stop Instruktionen	46
Bedienung	47
Wartung	52
Fehlersuche	55
CE Komformitätserklärung	56

ALLGEMEINE INFORMATION

Dieses Benutzerhandbuch, die Anweisungen des Motors, die Montageanleitung des Bandsägewerks und die Anleitungen für Zubehörteile sollten als Bestandteile des Bandsägewerks betrachtet werden und sollten immer zusammen mit diesem aufbewahrt werden. Sie sollten auch beim Verkauf mit dem Bandsägewerk mitgegeben werden.

Die Verantwortung dafür, dass das Bandsägewerk ordnungsgemäß montiert, in Betrieb genommen und sicher verwendet wird, liegt allein bei den Personen, die das Bandsägewerk montieren und benutzen.

BESCHREIBUNG DES BANDSÄGEWERKES

B1001

Vorne

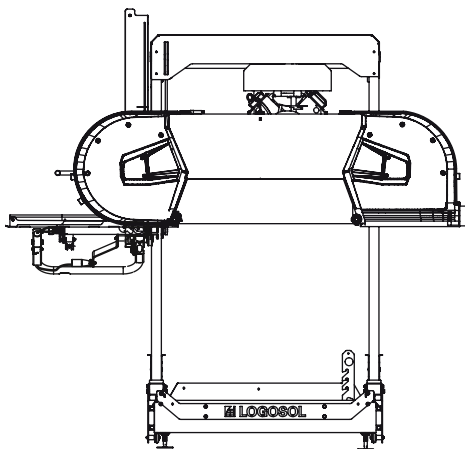

Hinten

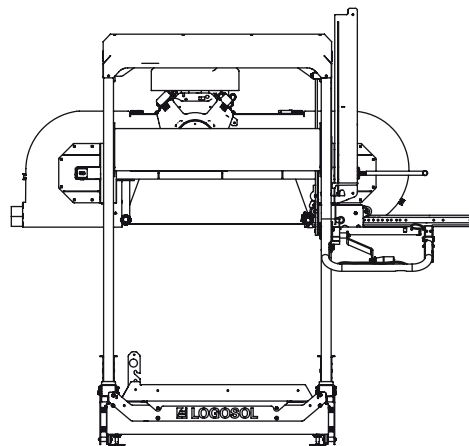

Seite

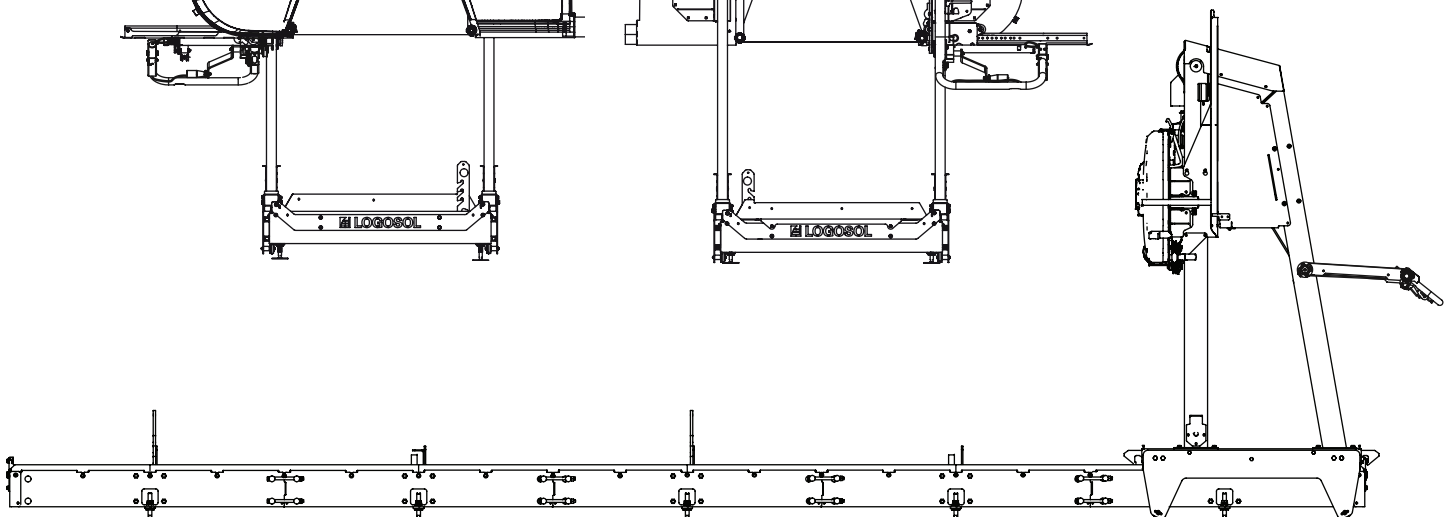

BESCHREIBUNG DES BANDSÄGEWERKES

LOGOSOL B1001

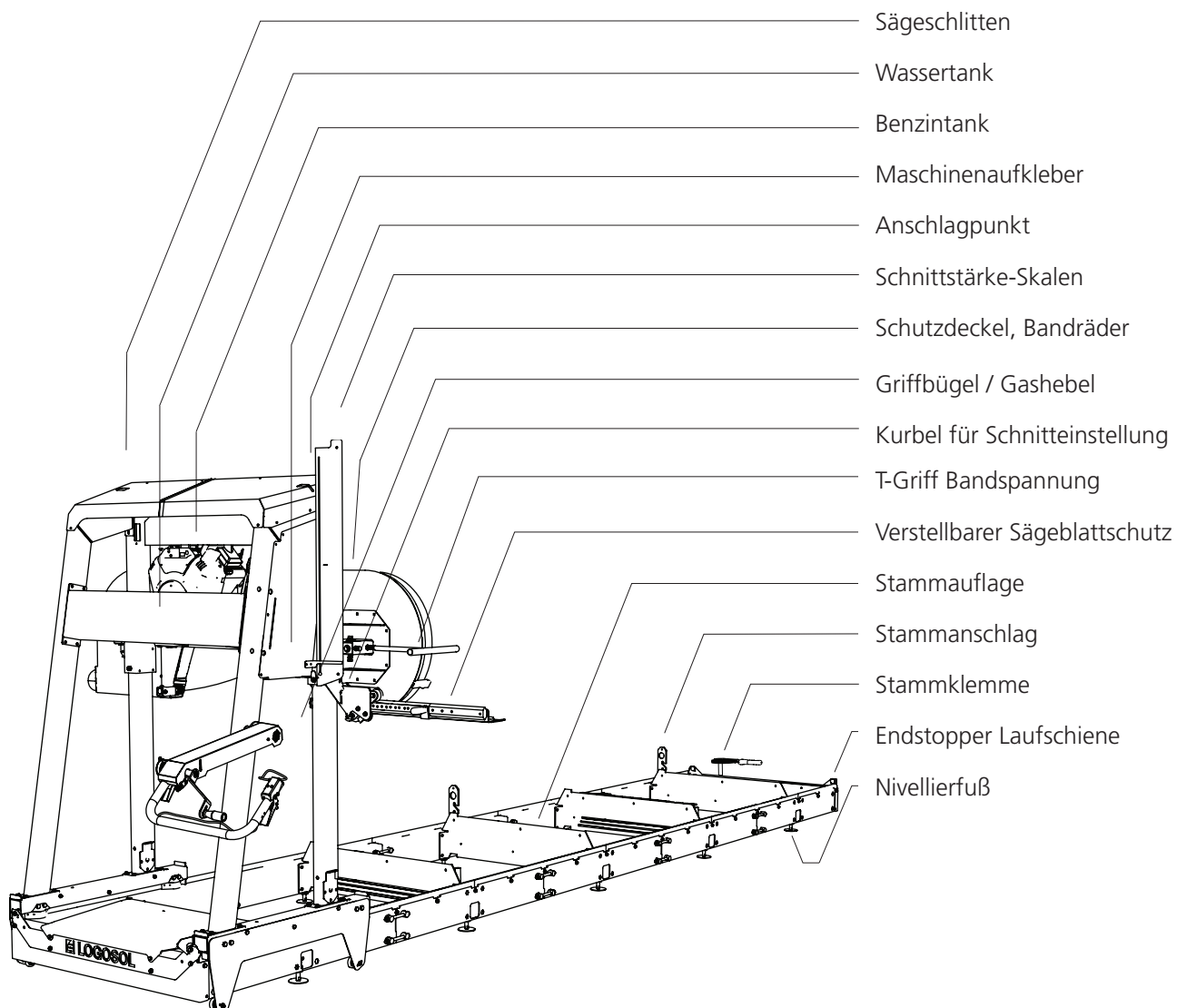

SICHERHEITSHINWEISE

SYMBOLERKLÄRUNGEN



WARNUNG! Dieses Symbol bedeutet, dass Du besonders aufmerksam sein solltest. Es folgen Informationen über das relevante Risiko.



Nach diesem Symbol folgt eine Aufforderung. Sei besonders aufmerksam, wenn dieses Symbol im Handbuchttext erkennbar ist.



Zu Ihrer eigenen Sicherheit und zur Sicherheit anderer dürfen Sie das Bandsägewerk nicht bedienen und keine Sägebänder handhaben, ohne zuvor den gesamten Inhalt dieser Bedienungsanleitung gelesen und verstanden zu haben.



WARNUNG! Schneidende Werkzeuge: Falsche Verwendung kann zu lebensgefährlichen Verletzungen führen. Bandsägebänder sind extrem scharf und gefährlich.



Bei der Montage, bei Arbeiten mit dem Bandsägewerk und beim Umgang mit Bandsägeblättern stets Schutzhandschuhe (Klasse 1) tragen. Beim Umgang mit Bandsägeblättern und bestimmten Blechen besteht die Gefahr von Schnittverletzungen. Bandsägeblätter und Motorteile können nach dem Sägen heiß sein.



Verwende immer einen zugelassenen Gehörschutz, wenn Du mit der Maschine arbeitest. Selbst eine kurze Exposition von Hochfrequenzrauschen kann Dein Gehör schädigen. Verwende immer eine eng anliegende Schutzbrille, wenn Du mit der Maschine arbeitest. Unter bestimmten Umständen kann der Einsatz von Atemschutz erforderlich sein. Dies trifft hauptsächlich zu, wenn Du trockenes Holz bearbeitest oder in geschlossenen Räumen sägst.



Trage beim Arbeiten mit der Maschine oder beim Umgang mit Bandsägebändern stets zugelassene Schutzschuhe mit Sägeschutz, Stahlkappen und rutschfesten Sohlen.



Trage immer Schutzhosen in voller Länge, wenn Du mit der Maschine arbeitest oder Bänder handhabst. Trage niemals lose Kleidung, Schals, Halsketten usw., die sich während des Betriebs in der Maschine verfangen können. Offene Haare zusammenbinden bevor Du mit dem Bandsägewerk arbeitest.

SICHERHEITSHINWEISE

DIE SICHERHEITSAUSRÜSTUNG DES BANDSÄGEWERKES

 **WARNUNG!** Benutze die Maschine niemals, wenn die Sicherheitsausrüstung defekt ist.

 Die Sicherheitsausrüstung muss überprüft und gewartet werden.

Hier findest Du eine Beschreibung der Sicherheitsmerkmale des Bandsägewerkes mit ihren Funktionen.

Interlock-Sicherheitsschalter am Bandschutz-Deckel

Eines der Scharniere der Schutzdeckel ist mit einem Sicherheitsschalter ausgestattet. Die Maschine kann nicht ohne das die Schutzvorrichtungen in Position ist, verwendet werden.

Endanschläge

Diese mechanischen Anschläge verhindern, dass der Sägewagen am Ende der Laufschiene abrollt oder zurückrollt Richtung Bediener.

BEDIENER

 **WARNUNG!** Bei jedem Einsatz der Maschine muss eine zugelassene persönliche Schutzausrüstung verwendet werden.

 Personen unter 18 Jahren dürfen nicht mit dem Bandsägewerk arbeiten oder mit Bandsägebänder umgehen.

 Arbeite niemals mit der Maschine und behandle keine Bandsägebänder, wenn Du müde bist, Alkohol getrunken hast oder wenn Du Medikamente einnimmst, die Dein Sehvermögen, Urteilsvermögen, Reaktionszeiten, Beweglichkeit, Aufmerksamkeit oder andere negative Nebenwirkungen beeinträchtigen können.

ARBEITSPLATZ

 **WARNUNG!** Betreibe ein Bandsägewerk mit einem benzinbetriebenen Motor niemals in geschlossenen oder schlecht belüfteten Räumen. Dies kann zum Tod durch Ersticken oder Kohlenmonoxidvergiftung führen.

 Betreibe das Bandsägewerk nur bei vollem Tageslicht oder bei ausreichender Beleuchtung.

 Halte den Arbeitsbereich frei von Unordnung, Haustieren, Kindern, Hindernissen oder anderen Dingen, die den Benutzer ablenken können.

 Wähle einen Arbeitsplatz, auf dem der Boden fest und eben ist mit viel Platz für das Bandsägewerk, Holzstämmen und Schnittholz. Wenn möglich, das Bandsägewerk so platzieren, dass das Sägemehl vom Bediener weggeblasen wird. Richte das Bandsägewerk auf einer ebenen Fläche mit mindestens 5 m Freiraum ohne Hindernisse um das Gerät auf. Wenn das Bandsägewerk dauerhaft aufgestellt werden soll, empfehlen wir, die Laufschiene mit Betonsockeln oder Holzklötzen (15 cm x 15 cm) unter jeder Querliege abzustützen.

 Immer einen ABC-Handfeuerlöscher (mind. 6 kg) am Arbeitsplatz bereithalten.

 Halte immer einen gut gefüllten Erste-Hilfe-Kasten auf dem Arbeitsplatz bereit.

TECHNISCHE DATEN

LOGOSOL B1001	
LAUFSCHIENEN / SÄGEBETT	
Schienenlänge Sägebett, Standard	5,85m
Schienenlänge, Verlängerung	1156 mm
Spurweite	1100 mm
Gesamtbreite	1170 mm
Höhe	240 mm
Gewicht (5,85 m Schiene)	250 kg
SÄGESCHLITTEN	
Länge	1100 mm
Breite	2250 mm
Höhe	1980 mm
Gewicht	210 kg
Volumen, Wasserbehälter	17,75 litres
Vorschubgeschwindigkeit	Manuell
KAPAZITÄT	
Max. Stammdurchmesser	1001 mm
Max. Sägebreite bzw. Blockbreite	850 mm
Effektive Sägelänge (Standard)	4,85 m
BANDSÄGEBÄNDER	
Typ und Größe	4310x33 Teilung 22 mm
Bandrad Durchmesser	500 mm
Bandrad Geschwindigkeit	1000 U/min
Sägeband, Geschwindigkeit	30 m/s
ANTRIEBSVARIANTEN	
Elektromotor	12 kW, 400 V (Gewicht: 65 kg)
Benzinmotor	Briggs & Stratton 23 PS (Gewicht: 35 kg)
Volum, Benzintank	5 Liter
LAUTSTÄRKE / VIBRATIONEN	
Äquivalenter Schalldruckpegel im Bedienerbereich 1)	88,4 dB(A)
Schallleistungspegel (berechnet) 2)	109,4 dB(A)
Vibrationspegel im Handgriff 3)	<2,5 m/s ²

1) Die typische Verteilung für gleichwertigen Schalldruckpegel ist eine Standardabweichung von 2 dB(A).

2) Die typische Verteilung für den Schallleistungspegel ist eine Standardabweichung von 3 dB(A).

3) Die typische Verteilung für das Vibrationsniveau in den Griffen beträgt 1 m/s².

SCHRAUBE/MUTTER

Definition der Befestigungsmittel auf den nächsten Seiten.

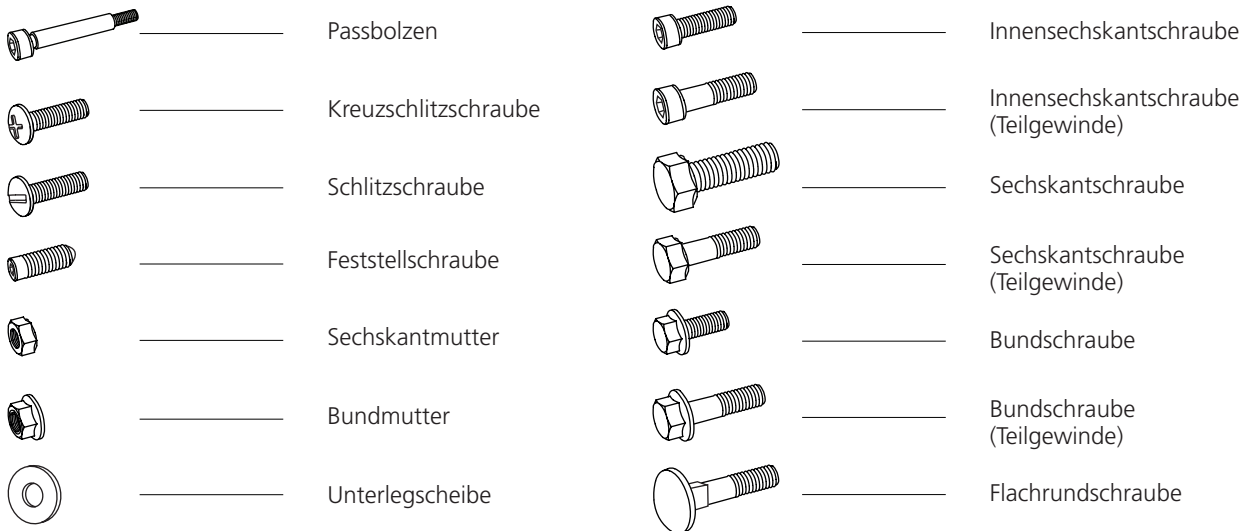

ZUSATZSYMBOLE

Ergänzend zu den Abbildungen werden folgende Symbole benutzt, um die Form der Teile zu beschreiben.





MASSE/LÄNGE

Die Maße der Befestigungsmittel sind als Durchmessermaß (**M**) ISO 68-1 angegeben. Danach steht bei Schrauben eine Längenangabe. Dieses Längenmaß ist der Teil der Schraube, der in dem Material, in das die Schraube eingedreht wird, verschwindet.

(Durchmesser) **(Länge)**
 M8 x 20

 Wenn dieses Symbol während der Montagearbeiten erscheint, müssen die Teile vor dem Einbau geschmiert werden. Schmieren Sie betroffene Teile mit Universalfett.

 Das Symbol beschreibt den empfohlenen Hubpunkt für schwere Lasten.

 Das Symbol beschreibt die Sägerichtung und erscheint während der Montage erneut

 Verbindung handfest anziehen.



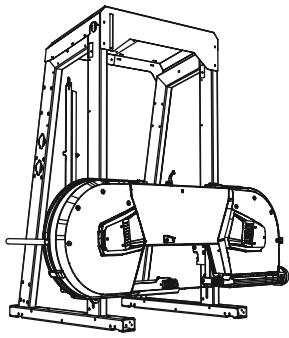







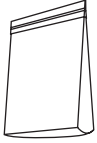

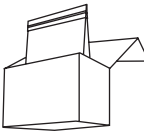
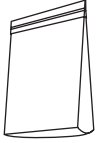













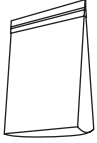

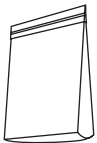
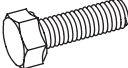

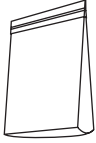
KOMPONENTEN

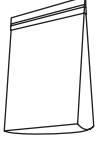
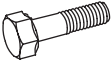

1st - 8500-000-000

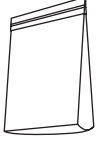
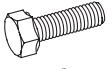
	— 10 x —	03-01971
	— 14 x —	03-01973
	— 4 x —	03-01972
	— 2 x —	03-01857
	— 2 x —	03-02093
	— 2 x —	03-02008
	— 2 x —	03-01983
	— 2 x —	03-01448
	— 4 x —	03-02180
	— 4 x —	03-01976
	— 2 x —	03-01977
	— 2 x —	8210-001-0020
	— 1 x —	02-00247
	— 1 x —	8300-005-0150
	— 1 x —	03-03054
	— 1 x —	8300-005-0100
	— 2 x —	03-01880
	— 1 x —	8300-005-0005
	— 1 x —	8200-005-0200
	— 1 x —	8300-005-0300

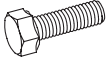
KOMPONENTEN

 8300-005-0010	 — 58 x – M8x16  — 58 x – M8	 — 1x 8300-005-0005
 8300-005-0020	 — 4 x – M8x25  — 4 x – M8x12  — 10 x – M8x20  — 8 x – M8  — 2 x – M8	 8200-005-0200  — 6x 9291-020-0005  — 2 x 03-01464  — 4 x 9026-015-0002  — 2 x 03-01465  — 4 x 9029-011-0001  — 4 x 03-01982  — 1 x 03-01772  — 1 x 03-01773
 8300-005-0030	 — 20 x – M16	
 8300-005-0040	 — 16 x – M12x90  — 16 x – M12  — 16 x – M12	 8300-005-0300  — 4 x 03-02181  — 10 x 03-02007  — 4 x 03-01905  — 10 x 9034-011-0002
 8300-005-0050	 — 32 x – M12x140   — 32 x – M12	
 8300-005-0060	 — 4 x – M6x65  — 4 x – M6  — 4 x – M6  — 6 x – M8x95   — 6 x – M8	



MONTAGE DER LAUFSCHIENEN

Der Zusammenbau des Bandsägewerks beginnt mit der Montage der Laufschiene. Die Schienenkomponenten befinden sich unter dem Sägekopf in der Palette. Die Montagearbeit umfasst schwere Hebearbeiten, für die zwei Personen als Hilfe erforderlich sind.



WARNUNG! Schwere Lasten! Risiko von Personenschäden.



WARNUNG! Klemmgefahr.



Bei schweren Lasten immer mit zwei Personen arbeiten.



Stets Schutzhandschuhe tragen und beim Platzieren des Motors im Motorengestell vorsichtig vorgehen.

ZUSATZAUSRÜSTUNG:

Für diese Maschine ist Zubehör erhältlich, das Einfluss auf die Montagerihenfolge in diesem Handbuch haben kann. Vor Beginn der Arbeiten die Montageanleitungen der verschiedenen Handbücher lesen, um einen Überblick über die unterschiedlichen Montagearbeiten zu erhalten.



Befolge die Schritte der Montage sorgfältig und nehme eine ergonomisch korrekte Arbeitsposition während der Arbeit ein. Arbeiten Sie auf ebenem Boden, da dies die Einstellung der Laufschienen erleichtert.



Lesen Sie vor Beginn der Montage alle Montageanweisungen und befolgen Sie dann die Schritt-für-Schritt-Anweisungen während der Montage.

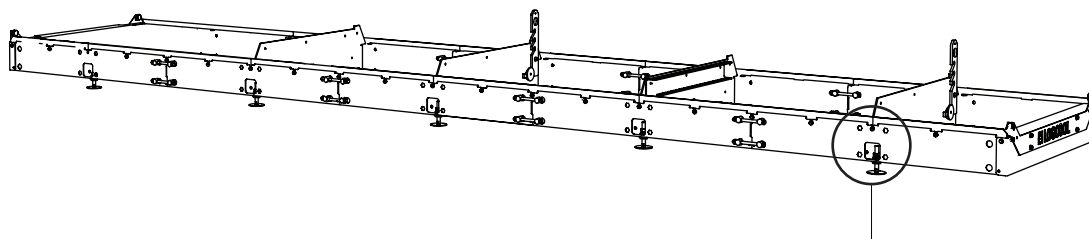

1



Bei der Montage von Trailerkits und Zubehör, die feste Stützen erfordern: Schritt 1 überspringen (siehe Handbuch für das entsprechende Produkt).

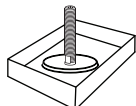

8300-005-0100



10 x



8300-005-0030

8300-005-0300



10 x



20 x – M16



20 x

2



ACHTUNG! Falls Sie ein Trailerkit mit **Strassenzulassung** mitbestellt haben, **MÜSSEN** die M12x140 zu M12x150 mit selbstsichernde Mutter verwendet werden. Diese werden mit dem Trailer geliefert. der **Seite** mit anbringen.

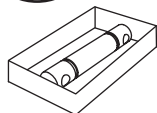

8300-005-0150

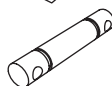

4 x

3



8300-005-0050

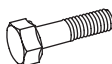

4 x – M12x140



4 x – M12

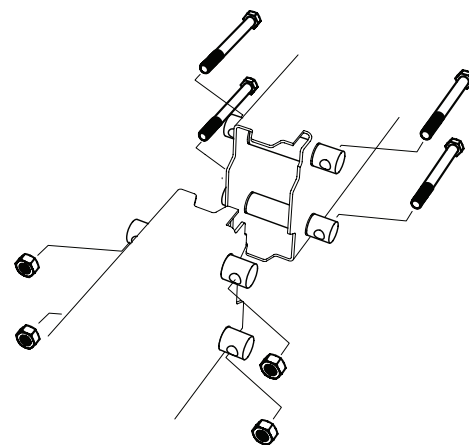
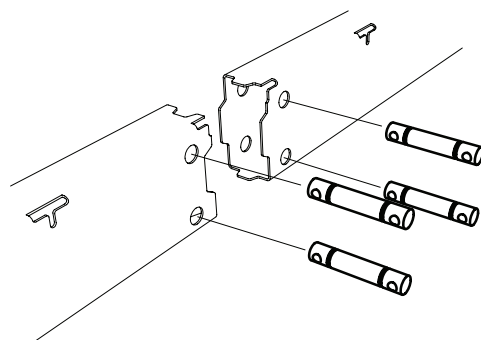
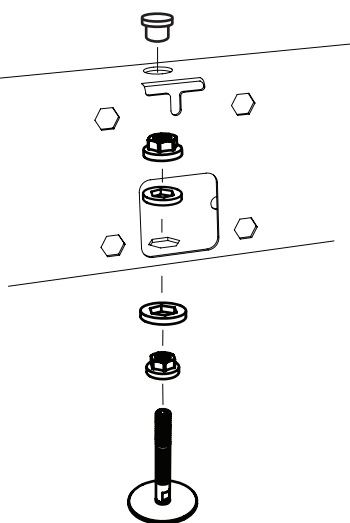



ACHTUNG! Falls Sie ein Trailerkit mit **Strassenzulassung** mitbestellt haben. **MÜSSEN** die M12x140 zu M12x150 mit selbstsichernde Mutter verwendet werden. Diese werden mit dem Trailer geliefert. der Seite mit anbringen. **Siehe Anleitung Trailer mit TÜV**



4

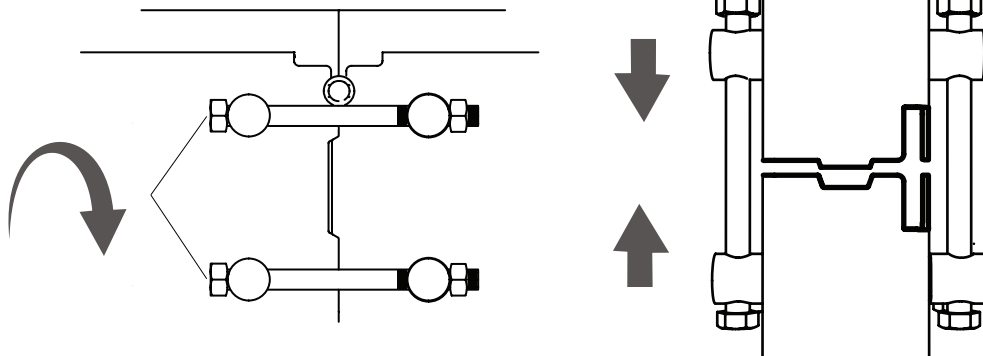

5

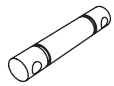

12 x



8300-005-0050

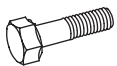

12 x - M12x140



12 x - M12

Jetzt die Schritte 2-5 für die zweite Laufschiene wiederholen.

2

3

4

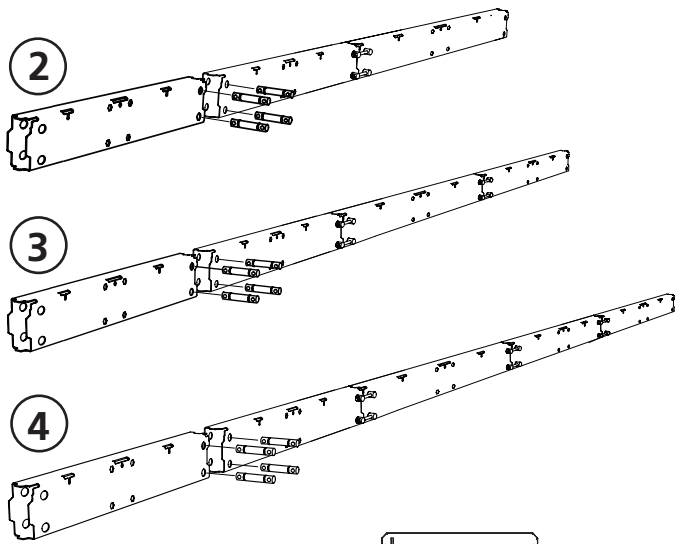

6



Wenn die Maschine mit Hydraulik ausgestattet werden soll, müssen diese beiden Gestelle zu diesem Zeitpunkt nicht angebracht werden.



8300-005-0040

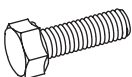

16 x - M12x90



16 x - M12



16 x - M12

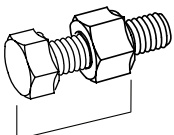

78,5mm

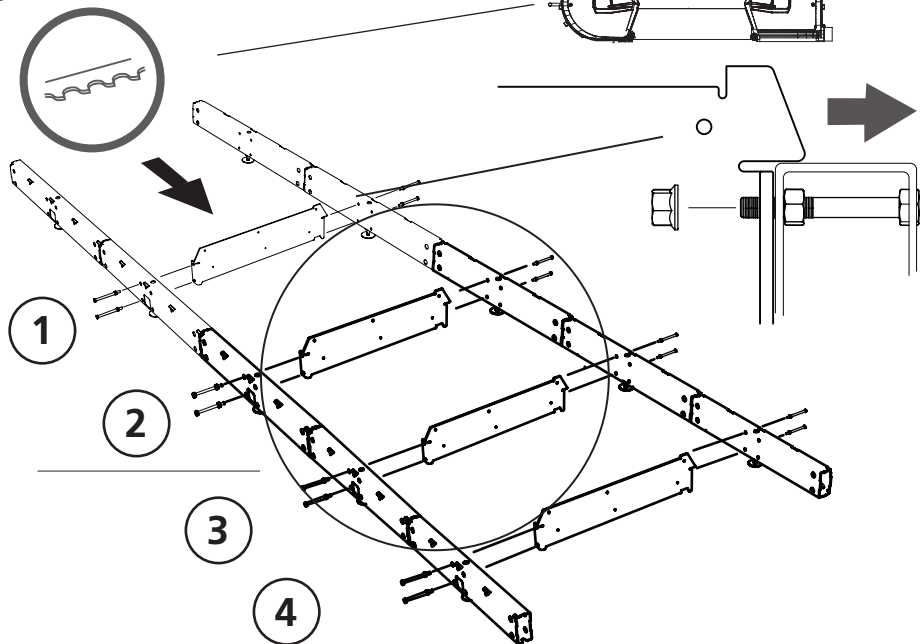



7



8300-005-0010



4 x - M8x16



4 x - M8

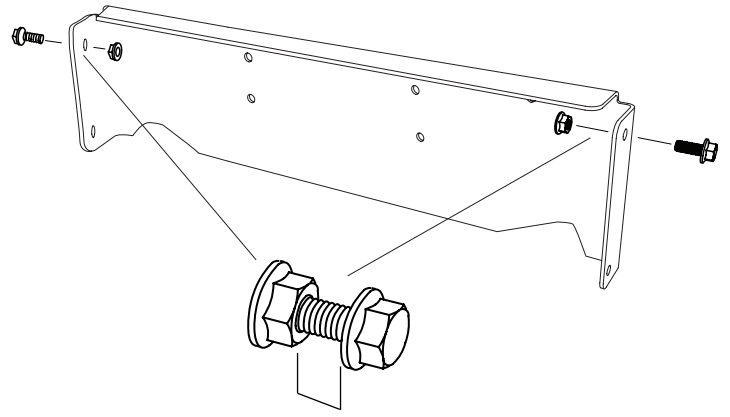

8-10mm

8



8300-005-0010



4 x - M8x16



4 x - M8

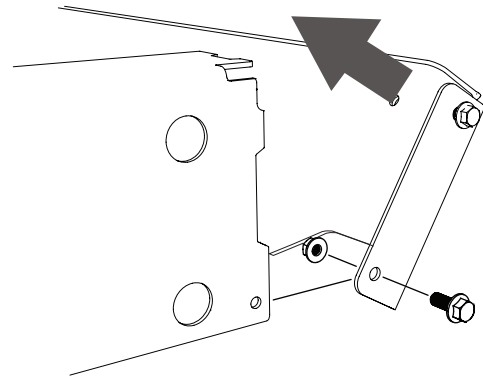

9



8300-005-0010



38 x - M8x16



38 x - M8

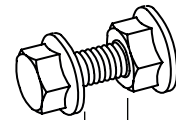
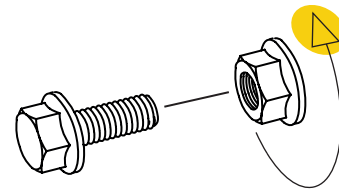

8-10mm

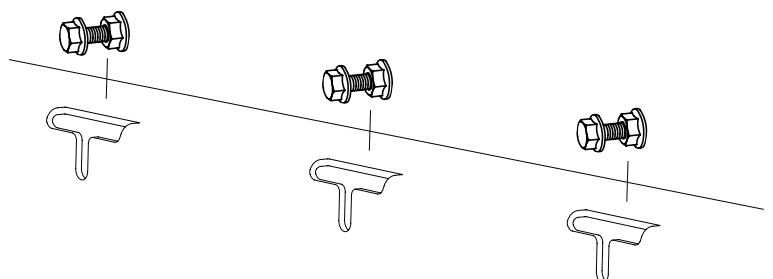



10

Montiere die ersten Laufschienen im Sägebett. Die kurzen Laufschiene werden an den beiden Enden vom Sägebett montiert. Die erste kurze Laufschiene wird innen montiert und die erste lange Laufschiene überlappend außen. Ziehe alle Schraubverbände erstmals fingerfest an bis das Sägebett Endgültig eingestellt ist.

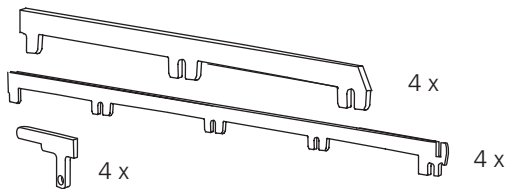

Die Montage für jede Ecke wiederholen.

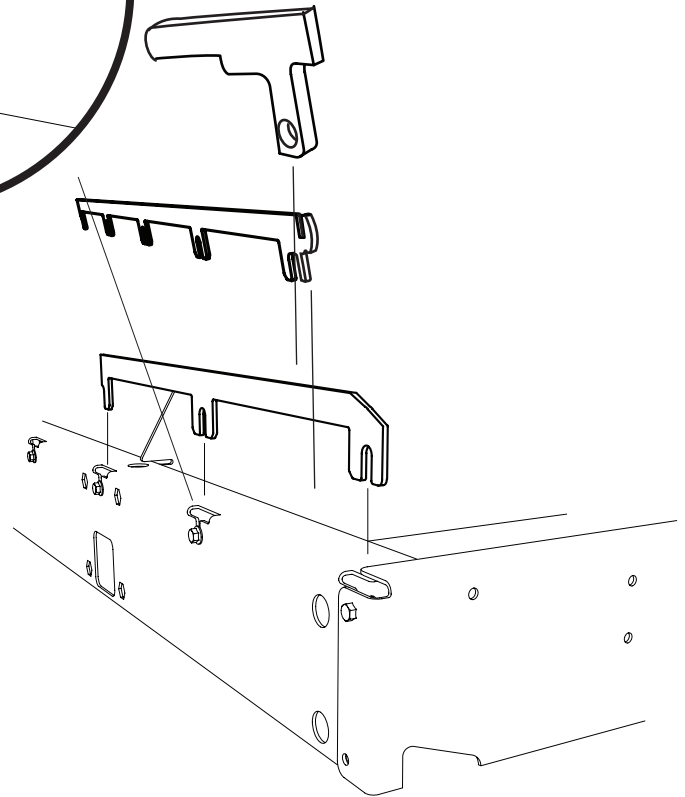
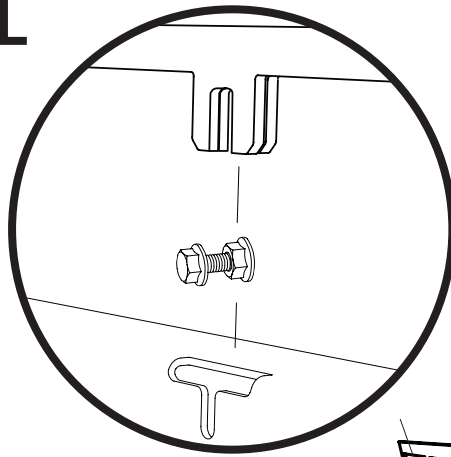

11



ACHTUNG! Falls Sie Zubehör aus dem Stammhandlungspaket mitbestellt haben oder Hydraulik, stehen diese unten am Sägerahmen an. z.B. HD-Stützbeine oder Kran. Lesen Sie bitte weiter in der Anleitung von dem Stammhandlungspaket. Sie müssen hier dann extra Laufschiene für die unteren Laufrollen an der Seite mit anbringen.

Die Laufschiene werden forlaufend überlappend montiert und werden mit den Schraubverbänden in den Aussparungen, laut Illustration, befestigt. Wiederhole es auf der andere Seite. Die Montage der letzten Laufschiene wird genauso wie im ersten Schritt gemacht. Siehe Schritt 10 oben.

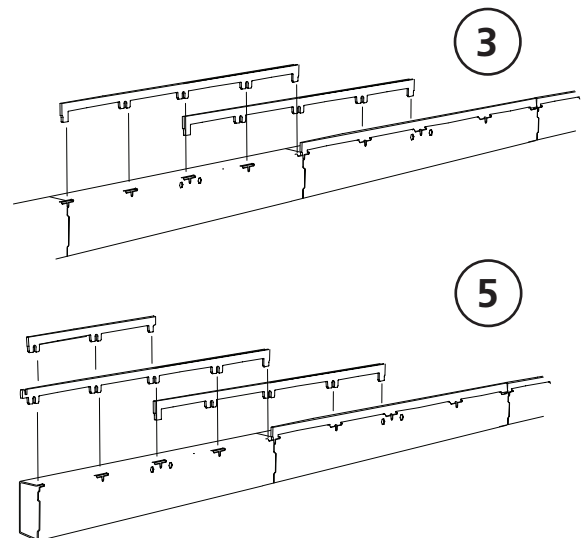
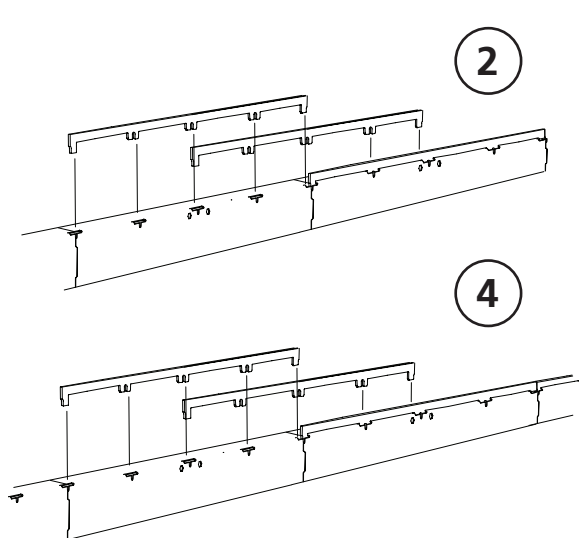
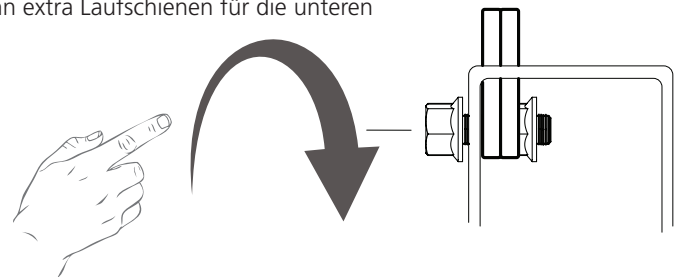



12



8300-005-0020
8200-005-0200



4 x - M8x12



4 x

13



8300-005-0010



12 x - M8x16



12 x - M8

14



8300-005-0020



6 x - M8x20



6 x - M8

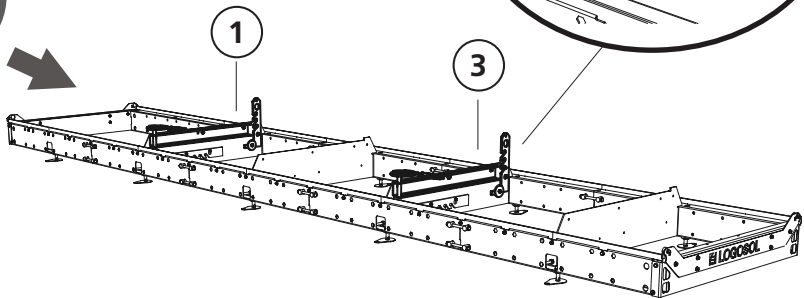
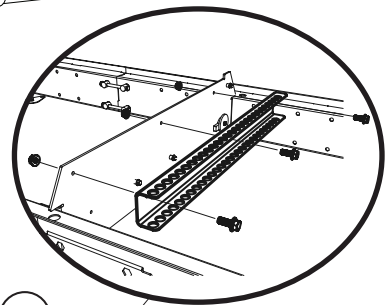

15



8300-005-0020
8200-005-0200



4 x - M8x25



4 x - M8x20



2 x - M8



2 x - BRB M8



2 x



2 x



6 x



2 x

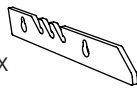

2 x

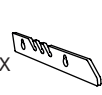

2 x



2 x

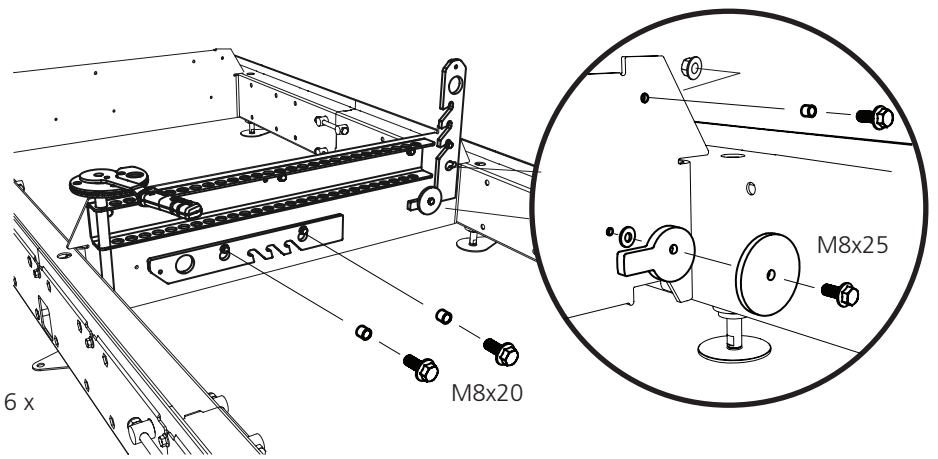

EINSTELLUNG DER LAUFSCHIENEN

Messe entlang der Schnur, um sicherzustellen, dass der Abstand zwischen Schnur und Schiene auf der gesamten Schiene gleich ist. Um die Ebenheit der Schiene einzustellen, hebe oder senke die Laufschienen an den Stellen wo es nicht passt.

Tipp: Unterlegscheiben unter den Laufschienen verwenden während das Zuziehens. Dies erleichtert die Arbeit und sorgt für eine bessere Kontrolle.

Wichtig!

Dieser Schritt ist entscheidend für die Präzision des Sägewerks. Sei gewissenhaft und nimm Dir für diesen Schritt genügend Zeit.

Wenn die Schiene waagrecht ausgerichtet ist, überprüfe, dass alle Sägebettverbindungen eben und dass das Sägebett und die Schienenteile auf gleicher Höhe sind. Alle Verbindungen sollten so eben wie möglich sein. Schritt für Schritt, jede Verbindung einstellen und die Einstellung festziehen. Wenn eine Seite des Bettes über die gesamte Länge eingestellt ist und die Verbindungen eben sind, werden alle Verschraubungen auf dieser Seite des Bettes angezogen. Wiederhole dann alle Einstellschritte auf der gegenüberliegenden Seite des Bettes, um diese Einstellung abzuschließen.

Stützbein

Ist die Maschine mit Stützbeinen ausgerüstet, müssen diese vor dem nächsten Schritt montiert werden.

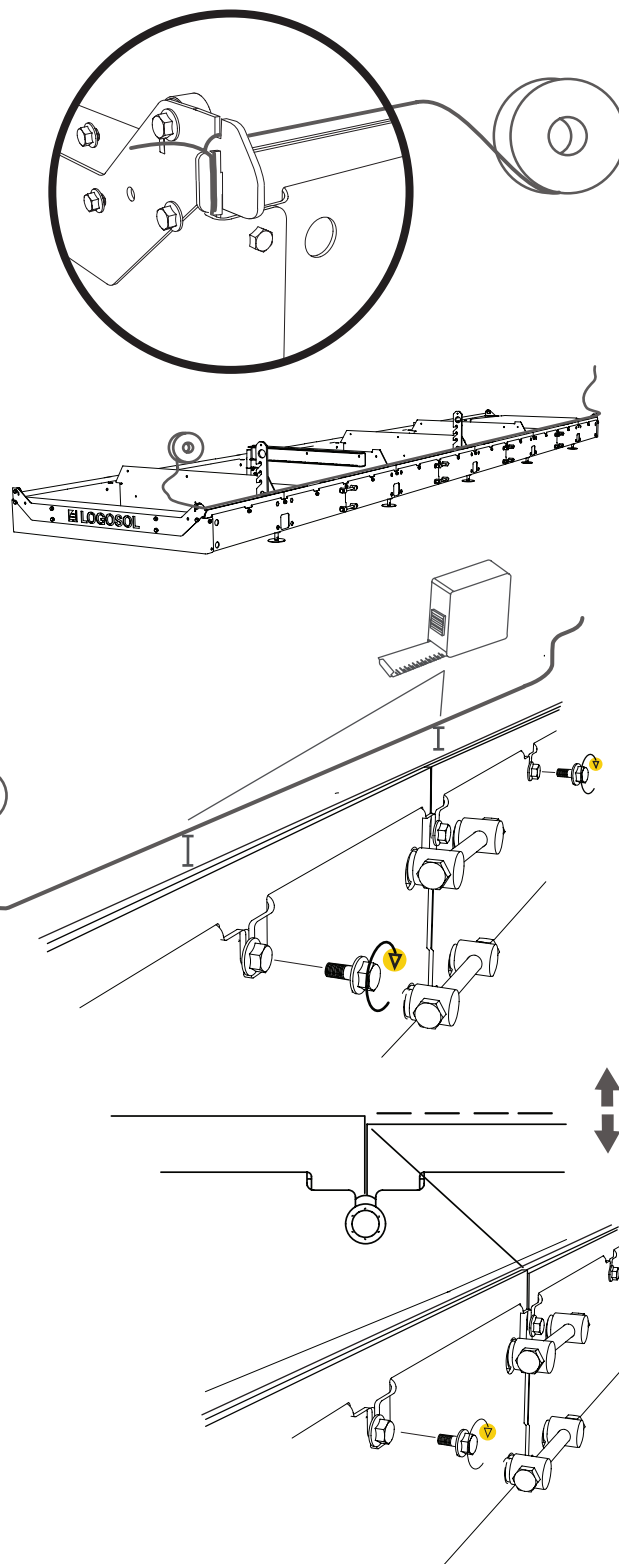

MONTAGE DES SÄGEKOPFES AUF DEN LAUFSCHIENEN

Den Sägekopf an den Schienen anheben. Das Gesamtgewicht des Sägekopfs beträgt 210 kg. Befestigen Sie zum Heben für den Zweck zugelassene Gurte an den Anschlagpunkten des Sägekopfs, gemäß Abbildung A oder B. Verwenden Sie für den Hubvorgang eine geeignete Hebehilfe.

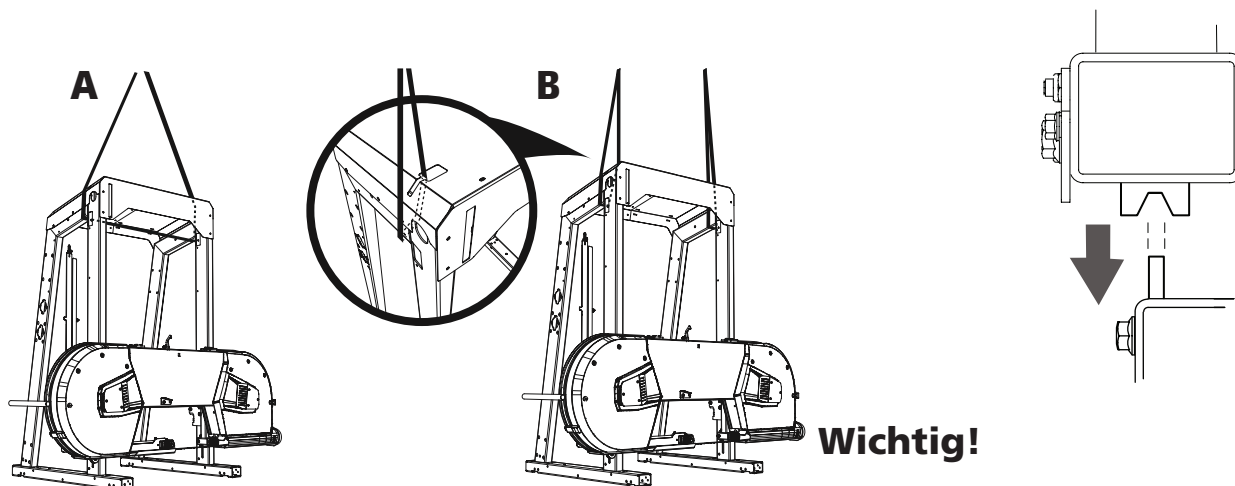

Wichtig!

Darauf achten, dass der Sägewagen die Schienen umschließt.

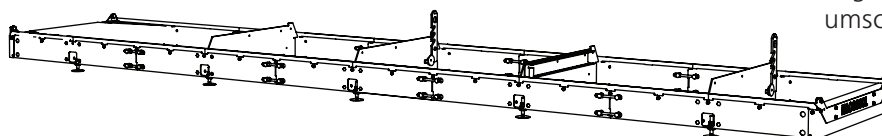

Achtung Kippgefahr! Kritischer Schritt bei der Montage.



Wenn der Sägekopf auf den Laufschienen installiert wird, müssen die Kippschutzräder angebracht werden.

1

Mit dem Entfernen der Flanschmutter an der Außenseite des Drehgestellrohrs beginnen, dieses wird in Schritt 3 benötigt. Die Schraube an ihrem Platz belassen, sie wird später für die Montage benötigt. Den Schienenabstreifer anbringen.

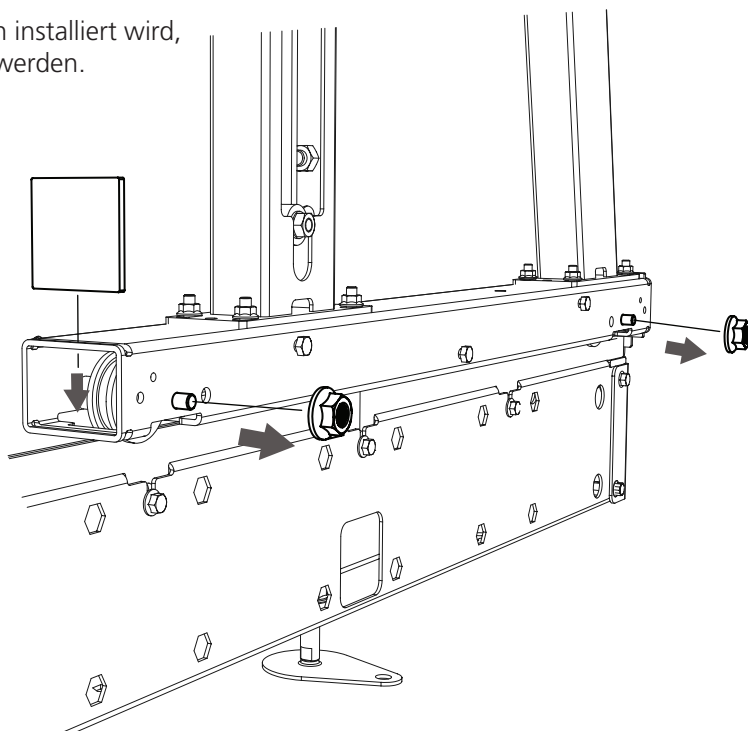



2



8300-005-0300

8300-005-0060



2 x

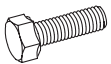

2 x – M6x65



2 x – M6



2 x – M6



2 x

3

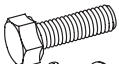

3 x – M8x95



3 x – M8

Die vorhandenen Muttern aus Schritt 1 verwenden.



2 x – M10

4

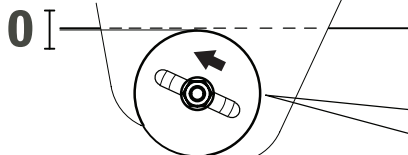

Die Schritte 1–4 für die andere Seite wiederholen.

5



2st — 03-01880

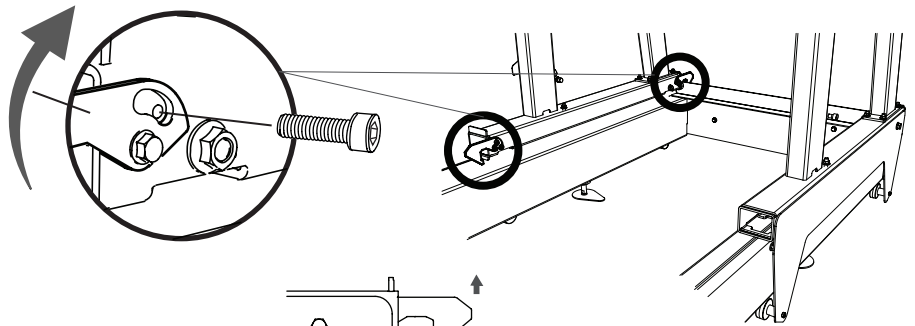

6

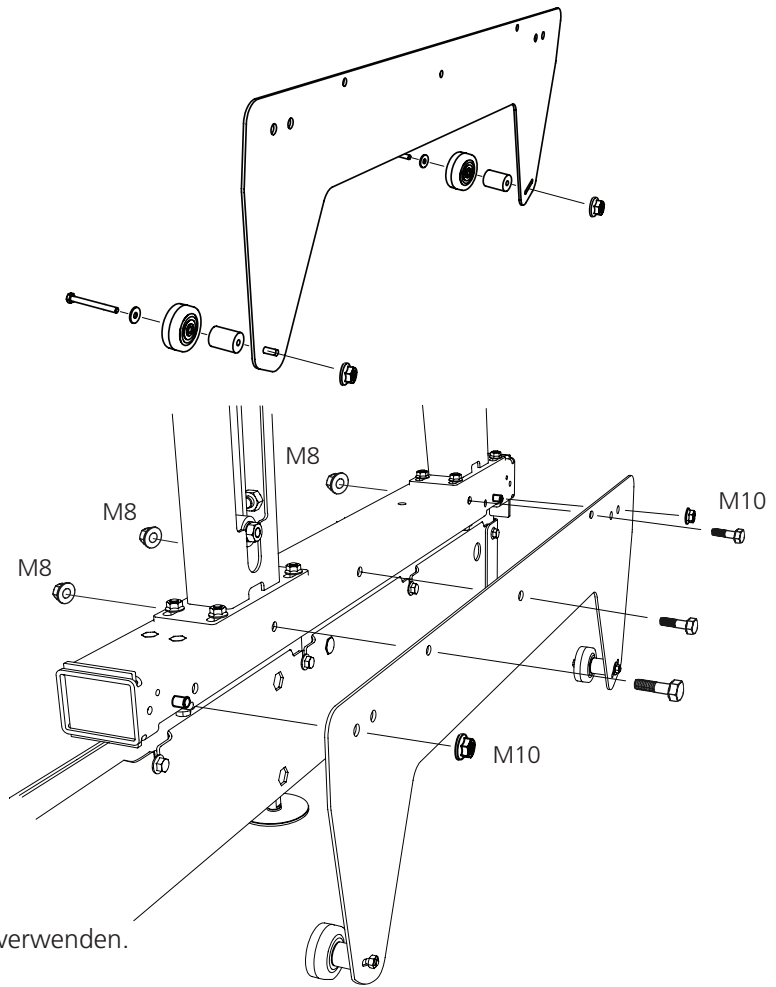
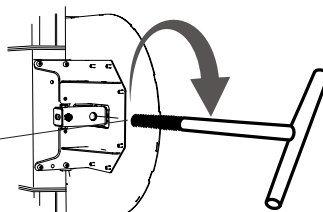

MONTAGE DES STELLGRIFFS: SIEHE BEDIENUNGSANLEITUNG



Nun ist es an der Zeit, den Stellgriff zu montieren. Die Montageanleitung für den Stellgriff finden Sie in in einem separaten Dokument; bitte beachten Sie die Anleitung für Ihren spezifischen Stellgriff. Sobald die Montage abgeschlossen ist, fahren Sie mit dem nächsten Schritt dieser Anleitung fort.

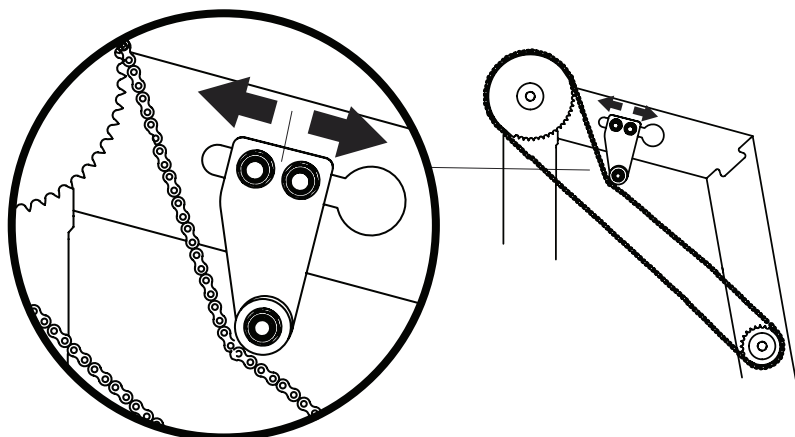
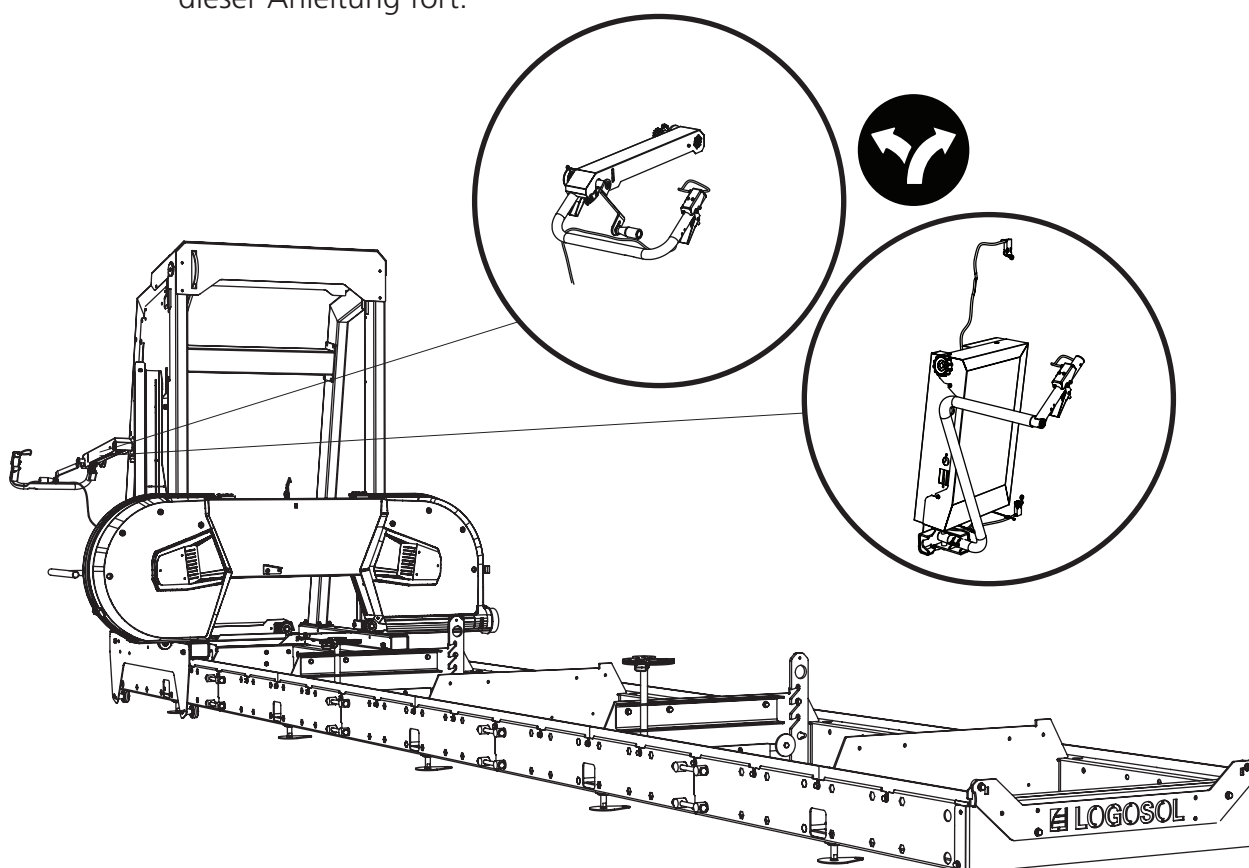

MONTAGE DES MOTORS: SIEHE BEDIENUNGSANLEITUNG



Dieses Kapitel beschreibt die Montage des Motors. Die Montageanleitung für den Motor finden Sie in einem separaten Dokument, siehe Bedienungsanleitung Ihres jeweiligen Motors. Wenn die Montage abgeschlossen ist, fahren Sie auf der nächsten Seite dieser Bedienungsanleitung mit dem Kapitel „Reihenfolge der Einstellungen“ fort, um die Einrichtung abzuschließen, bevor Sie die Maschine starten.

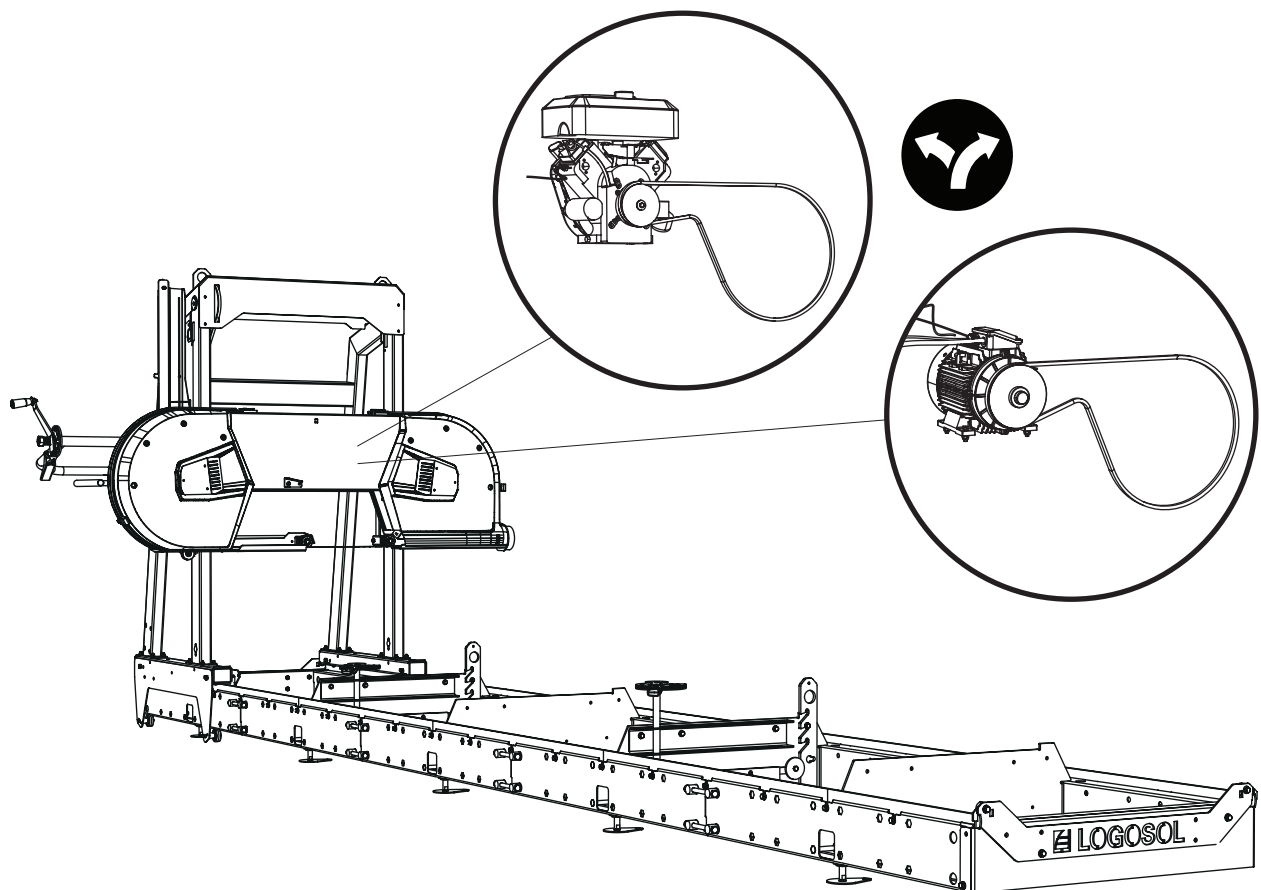

REIHENFOLGE DER EINSTELLUNGEN



Lese alle Einstellungsanweisungen, bevor Du mit den Einstellungen beginnst und befolge dann die Schritt-für-Schritt-Anweisungen während der Einstellung.



WICHTIG!

Um einen guten Betrieb des Sägewerks zu gewährleisten, ist es wichtig, dass es richtig eingestellt ist. Einige Einstellungen wirken sich auf andere Maschineneinstellungen aus. Aus diesem Grund ist es wichtig, dass Du die nachfolgend beschriebene Reihenfolge einhältst.

- 1 Stelle die Ebenheit der Schienen / des Bettes ein
- 2 Räder einstellen
- 3 Die Position des Bandsägebandes auf dem Bandrad
- 4 Stelle die Parallelität zwischen dem Bandsägeblatt und den Stammauflagen ein
- 5 Stelle die einstellbare Bandführung waagrecht ein
- 6 Stelle die Parallelität zwischen dem Band und dem Sägebett in der Längsrichtung ein
- 7 Gaszug-Spannung überprüfen

REIHENFOLGE DER EINSTELLUNGEN

1

SÄGEBETT UND LAUFSCHIENEN EINSTELLEN

Um ein gutes Sägeergebnis zu gewährleisten, ist es wichtig, dass die Laufschiene komplett eben sind. Vorher haben wir die Ebenheit in der Längsrichtung angepasst. Jetzt muss das Sägebett quer eingestellt werden. Lege eine Wasserwaage auf eine Stammauflage und stelle die Nivellierfüße so ein, dass sich die Schiene auf gleicher Höhe befinden. Wiederhole diesen Vorgang an allen Stammauflagen, bis sich die Laufschiene bzw. Stammauflagen auf der gesamten Länge des Bettes im Wasser sind.

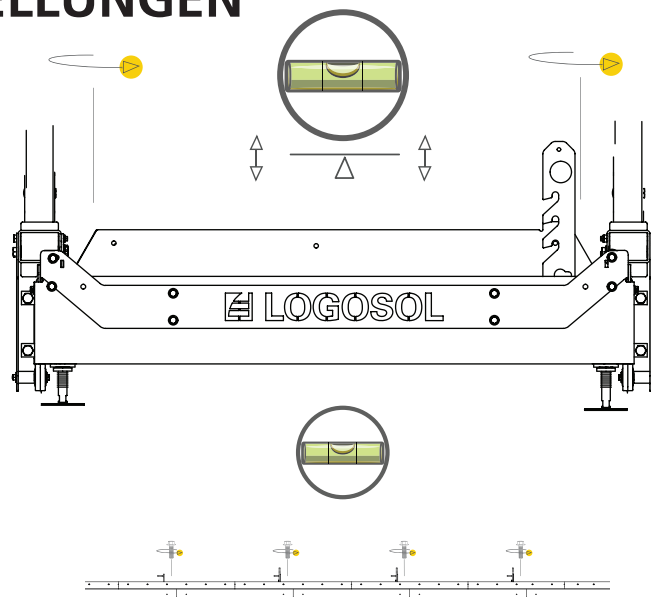

NIVELLIERFÜSSE EINSTELLEN

Die Füße können mit einem 8mm Inbusschlüssel von oben eingestellt werden. Wenn die Einstellung passt wird die Position mit der Kontermutter im Rohrprofil gesichert.

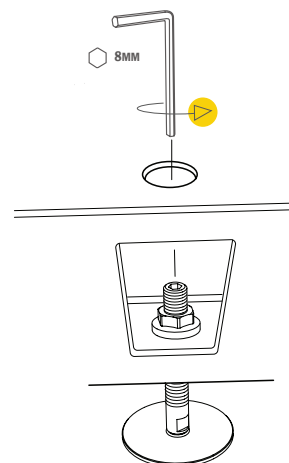

2

BANDRÄDER EINSTELLEN

Der Winkel der Bandräder muss so eingestellt werden, dass sie im rechten Winkel zu den Stammauflagen stehen. Überprüfe mit dem Sägekopf in seiner niedrigsten Position die Rechtwinkligkeit zwischen den Bandrädern und den Stammauflagen. Eine gute Methode besteht darin, ein Winkel auf ein Lineal zu legen, das auf zwei Stammauflagen ruht. Justiere, indem Du zuerst die Kontermuttern löst und dann die Justierschrauben auf der Oberseite der Achsen der Bandradbefestigungen drehst, bis die Bandräder und die Stammauflagen senkrecht zueinander stehen. Kontermuttern und Einstellschrauben anziehen.

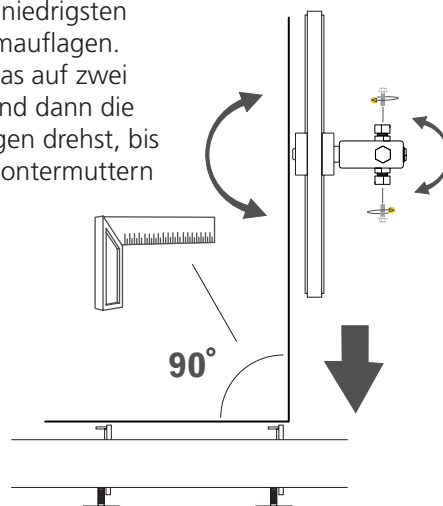
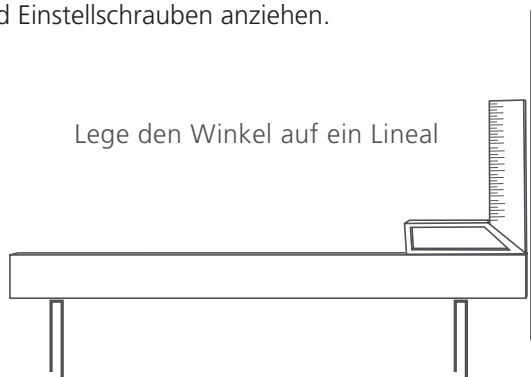

Löse die Sicherungsschraube

REIHENFOLGE DER EINSTELLUNGEN

3

BANDPOSITION AUF DEM BANDRAD EINSTELLEN

Die Position des Bandes wird durch die horizontal positionierten Einstellbolzen eingestellt, d.h. die Schrauben, die sich an der Außenseite der Bandradachse befinden. Vor dem Einstellen muss die Kontermutter geöffnet werden. Wenn sich das Band von den Rädern nach außen bewegt, drehe zum Ausgleich die Einstellschraube im Uhrzeigersinn. Wenn sich die Klinge nach innen bewegt, drehe die Schraube gegen den Uhrzeigersinn. Passe sie in kleinen Schritten an. Ziehe alle Kontermuttern und Einstellschrauben nach der Einstellung fest.

TIPP! Möglicherweise muss die obere Einstellschraube vor dem Einstellen gelöst werden.

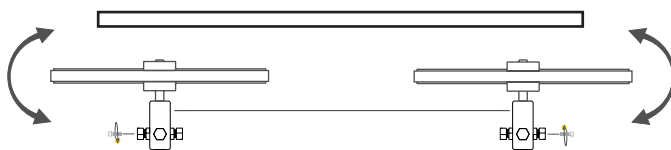
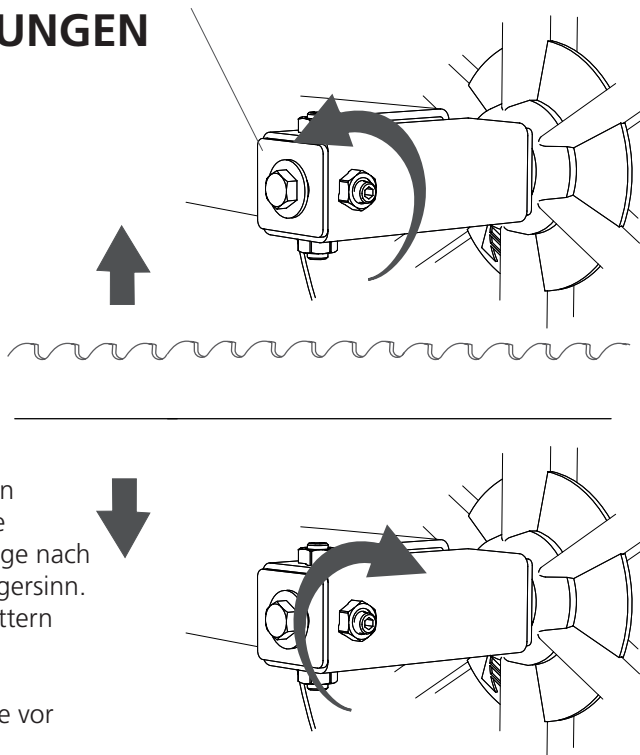

DIE POSITION DES BANDSÄGEBANDES AUF DEM BANDRAD

Die Längsposition des Sägeblattes ist für das Sägeergebnis sehr wichtig. Um beste Sägeergebnisse zu erzielen, wird empfohlen, das Sägeblatt mit dem Sägeblattkörper mittig über dem Riemen zu platzieren.

Beginnen Sie mit der Montage des Blattes mittig über dem Riemen, so dass der Überstand des Blattkörpers auf beiden Seiten des Riemen die gleichen Abmessungen hat. Spanne danach das Blatt mit der Blattspannung. Drehe anschließend die Räder von Hand, um zu prüfen, ob die Längsposition des Blattes auf den Rädern unverändert bleibt. Drehe die Räder mindestens drei Umdrehungen. Wenn sich das Blatt auf den Rädern vorwärts oder rückwärts bewegt, stelle es gemäß den Anweisungen auf der nächsten Seite ein. Läuft das Blatt auf beiden Rädern gerade, prüfe jetzt, ob das Blatt zwischen den Rädern gerade läuft. Überprüfen Sie dies, indem Sie an der Hinterkante des Blattes oben auf den Rädern entlangschauen.

Wenn das Sägeblatt gerade läuft, schließen Sie die Abdeckungen und starten Sie das Sägewerk. Gas geben, damit die Bandräder sich bewegen, Gas loslassen und den Motor ausschalten. Öffne dann die Abdeckungen und überprüfe, ob die Längsposition des Blattes unverändert ist. Ist dies der Fall, ist die Einstellung korrekt.

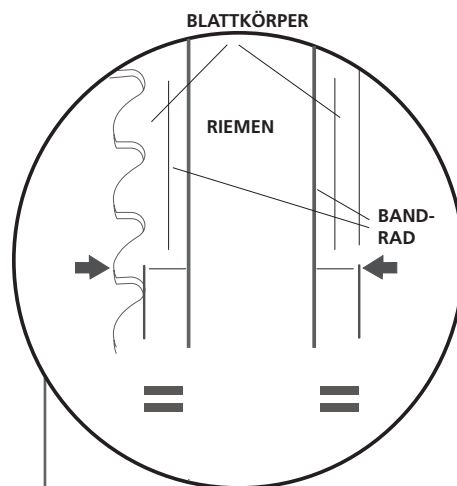

Der Blattkörper wird in diesem Fall als der Teil des Blattes definiert, der sich zwischen dem Zahngrund und der Hinterkante des Blattes befindet.

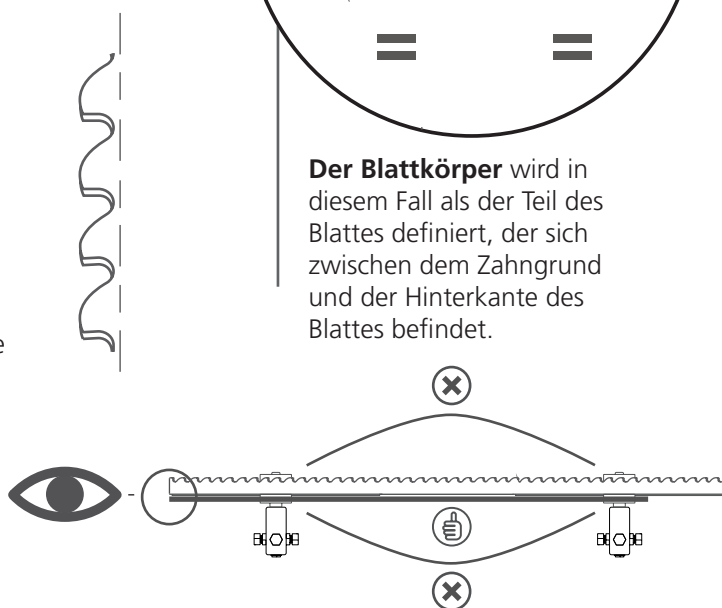

If the blade bends in the direction of the saw teeth, the blade is positioned too far forward on the wheels. If it bends in the other direction, the blade is positioned too far back.

REIHENFOLGE DER EINSTELLUNGEN

4

PARALLELITÄT ZWISCHEN BANDSÄGEBAND UND STAMMAUFLAGE EINSTELLEN

Um ein gutes Sägeergebnis zu gewährleisten, ist es wichtig, dass das Bandsägeband parallel zu den Stammauflagen verläuft. Messe den vertikalen Abstand zwischen dem Band und der Stammauflage.

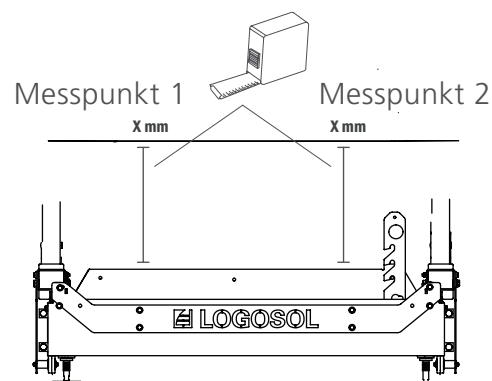

Notiere die Messungen. Bei dieser Einstellung müssen die Bandführungsrollen entfernt werden.

Stelle das Sägeband ein, indem Du die Einstellschrauben am Sägekopf drehst, bis die Messungen an beiden Messpunkten übereinstimmen.

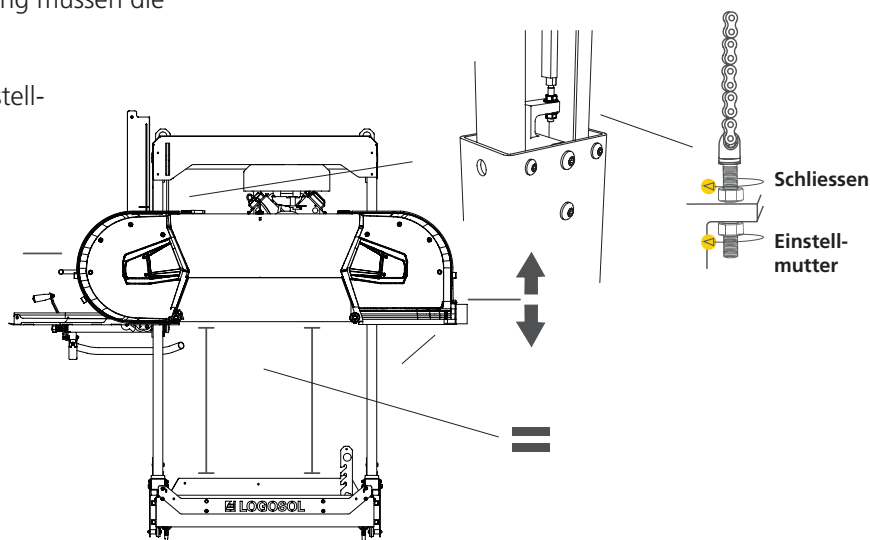

5

EINSTELLUNG DER BANDFÜHRUNGEN

Die verstellbare Bandführung muss so eingestellt werden, dass in allen Positionen gerade Schnitte möglich sind. Installiere die Bandführungsrollen. Bringe dann die Bandführung in die innerste Position. Lege eine Wasserwaage auf den Bandführungsarm und stelle sie ein, indem Du den exzentrischen Griff drehst, bis der Bandführungsarm waagrecht ist. Wenn es passt, Distanzscheiben an der Befestigung für die feste Bandführungsrolle verwenden, bis beide Bandführungsrollen den gleichen Abstand zur Stammauflage haben.

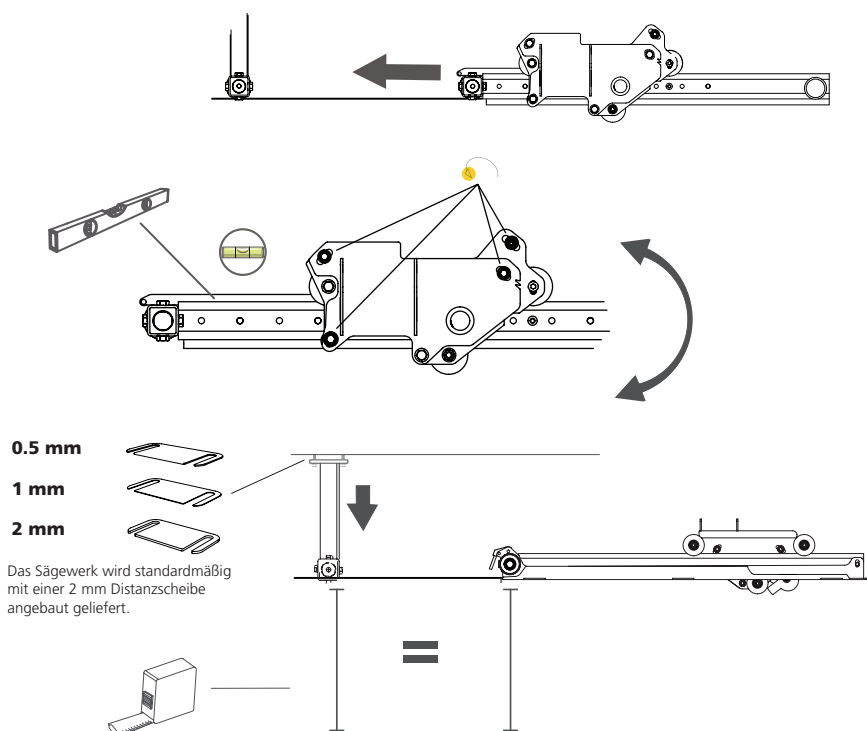

REIHENFOLGE DER EINSTELLUNGEN

BANDSCHUTZARM SPIELFREI EINSTELLEN

Um eine gute Funktion des Sägewerks zu gewährleisten, ist es wichtig, dass der Bandschutzarm in der Montageplatte glatt und spielfrei läuft. Löse die Inbusschraube an der Bandschutzplatte und drücke das Rad wie abgebildet mit einem Schraubendreher nach unten. Dabei sicherstellen, dass der Bandschutzarm gerade zwischen den Rädern liegt und spielfrei läuft.

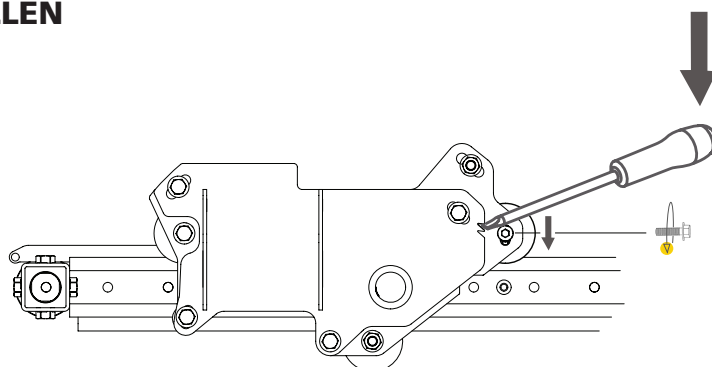

BANDSCHUTZARM PARALLEL MIT DEM BAND EINSTELLEN

Um die Parallelität des Bandschutzarms mit dem Sägeband einzustellen, löst man die drei Befestigungsschrauben an der Außenseite der Befestigung und stellt die Parallelität mit der Einstellschraube, die an der hinteren Abdeckung befestigt ist, ein.

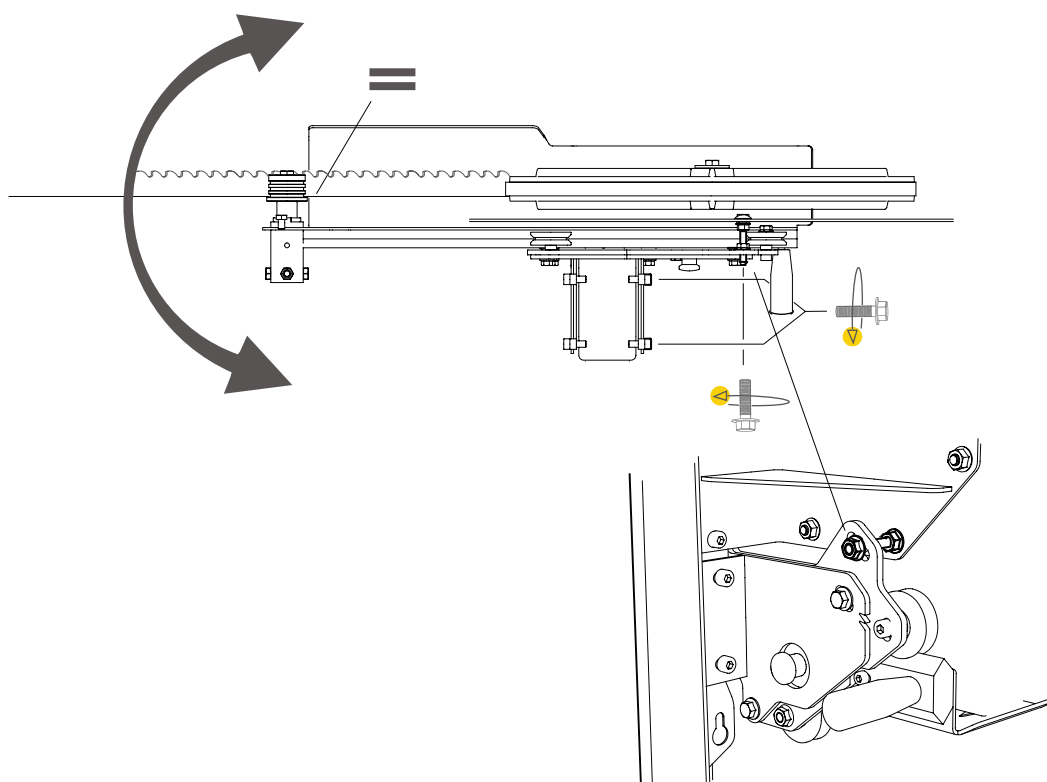

REIHENFOLGE DER EINSTELLUNGEN

6

STELLEN SIE DIE PARALLELITÄT ZWISCHEN DEM BAND UND DEM SÄGEBETT EIN

Für eine bestmögliche Funktionsweise des Sägewerks muss das Sägeblatt parallel zum Sägebett stehen. Legen Sie den Blade Align so nah wie möglich an einer der Blattführungsrollen auf das Sägeblatt. Der Blade Align sollte auf einem nicht geschränkten Zahn ruhen. Messen Sie nun von der Vorderkante des Blade Align (Messpunkt 1) senkrecht nach unten bis zur Stammauflage. Notieren Sie sich den Wert am Messpunkt 1. Bewegen Sie den Sägekopf und wiederholen Sie die Messung an der Rückseite des Blade Align (Messpunkt 2). Vergleichen Sie die Messwerte. Die Werte an Messpunkt 1 und Messpunkt 2 müssen übereinstimmen.

Wenn sich die Messungen unterscheiden, drehe die Einstellschrauben an der Bandführung, bis die Messungen an beiden Messpunkten übereinstimmen. Eine Methode, um die Einstellung zu erleichtern, besteht darin, den Wert von Messpunkt 1 zu verwenden, ihn mit dem Wert von Messung 2 zu vergleichen und dann die Hälfte der Differenz durch Anheben oder Absenken der Blattführung an Messpunkt 2. Wenn das Band parallel ist, wiederhole die Einstellschritte an der anderen Bandführung.

7

GASZUG SPANNEN

Der Gaszug kann durch das Drehen der Einstellschraube, welche die Kabelhülle hält, eingestellt werden. Löse die Einstellschraube, mit vollständig gedrücktem Gashebel, bis der Motor auf Vollgas läuft. Dann verriegle die Einstellung mit der Kontermutter.

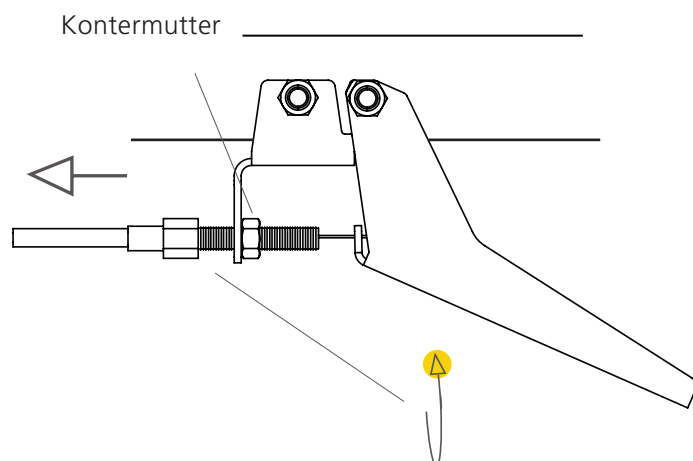
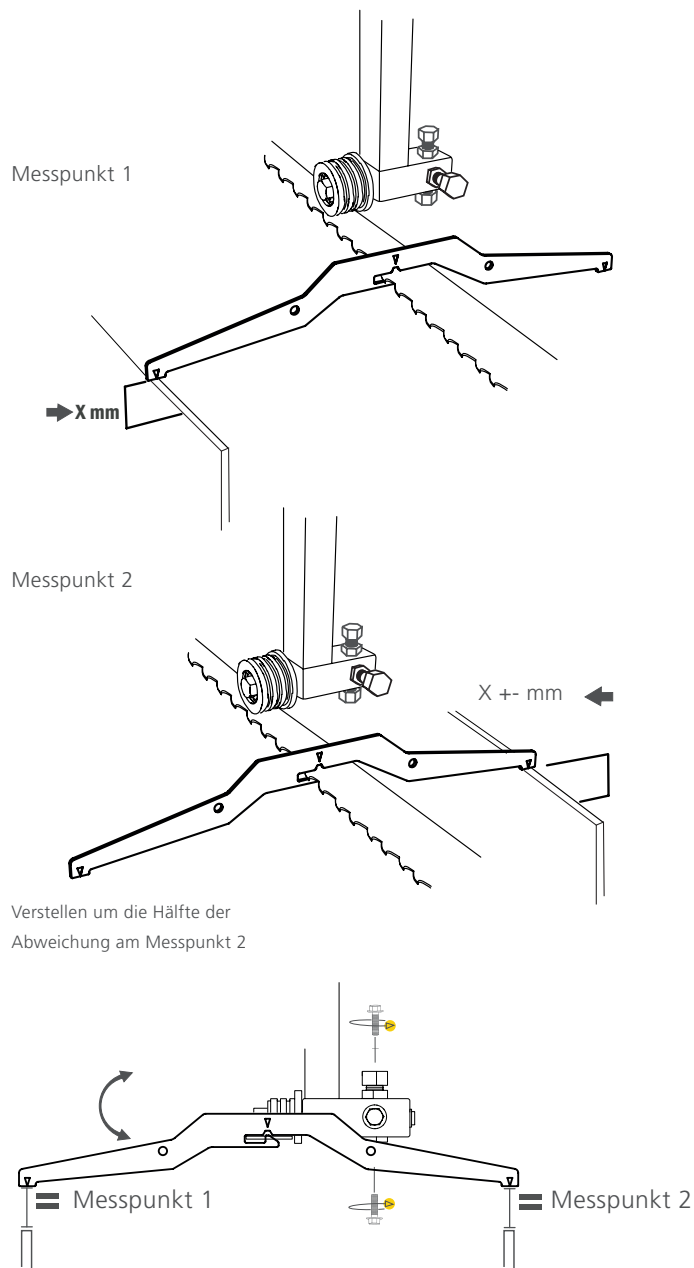

SONSTIGE EINSTELLUNGEN



Lese alle Einstellungsanweisungen, bevor Du mit den Einstellungen beginnst und befolge dann die Schritt-für-Schritt-Anweisungen während der Einstellung.



Die folgenden Anweisungen sind für einen guten Betrieb des Sägewerks entscheidend, aber die Einstellungen beeinflussen sich nicht gegenseitig und müssen nicht in einer bestimmten Reihenfolge ausgeführt werden.

SCHIENENSCHABER

Der Sägeschlitten hat an seinen Enden Abstreifer, um die Laufschiene sauber zu halten. Überprüfe regelmäßig, dass diese die Schiene berühren.

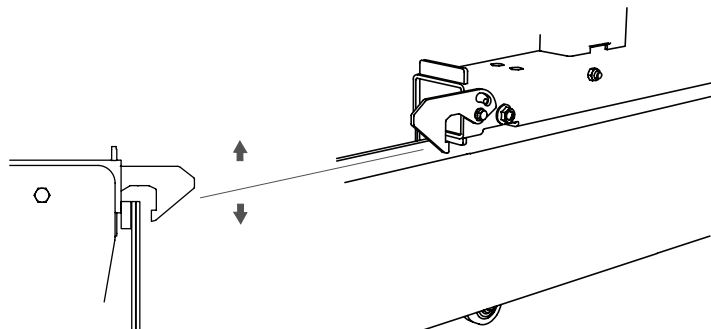

BLATTSPANNUNG

Spanne das Band, indem Du den T-Griff im Uhrzeigersinn drehst. Die korrekte Bandspannung wird an der Blattspannungsskala im Inneren, hinter dem Deckblech abgelesen. Spanne das Sägeblatt bis die rote Linie zwischen den Pfeilfeldern auf dem Blattspannungsindikator übereinstimmt. Achte darauf, dass das Sägeblatt nicht so stark angezogen und die Feder komplett zusammengedrückt wird, da dies dazu führen kann, dass das Sägeblatt von den Bandrädern abrutscht.

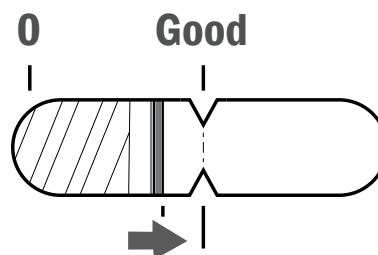

KETTENSPIANNUNG

Die Kette für die Höheneinstellung muss gespannt werden, um eine gute Funktion des Hebemechanismus zu gewährleisten. Zuerst die Befestigungsschraube des Kettenspanners lösen. Bewege dann den Kettenspanner in Richtung der Kette, bis die Kette leicht gespannt ist. Die Schraube wieder festziehen.

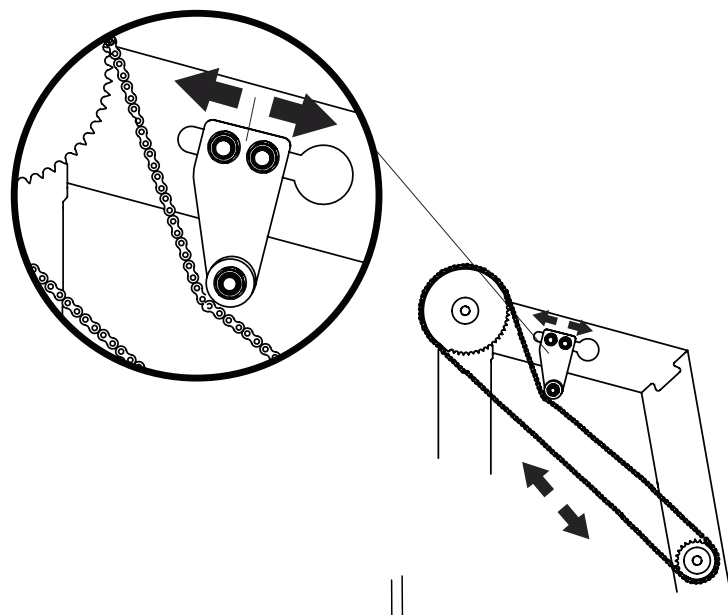

EINSTELLUNG DER SCHNITTSTÄRKENSKALA

Um sicherzustellen, dass die Skala das richtige Maß zwischen der Stammauflage und dem Band zeigt, muss diese kalibriert werden. Gehe wie folgt vor: Messe den vertikalen Abstand zwischen dem Sägeblatt und einer Stammauflage. Notiere dieses Maß. Bringe die magnetische Skala so an der Skalenplatte an, dass die auf der Oberseite des Zeigers angegebene Zahl mit der notierten Messung übereinstimmt.

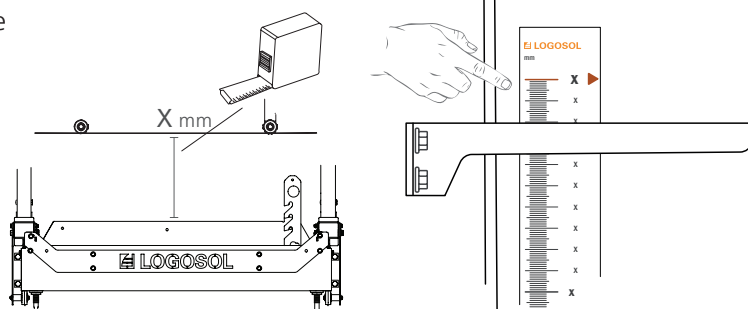

SONSTIGE EINSTELLUNGEN

STAMMANSCHLAG

Um eine gute Funktion des Sägewerks zu gewährleisten, ist es wichtig, dass die Stammauflagen und die Stammanschlüge im rechten Winkel zueinander stehen. Stelle dies ein, indem Du den Einstell-Exzentergriff am unteren Teil der Stammanschlag drehst. Überprüfe den 90 Grad Einstellung mit einem Winkel.

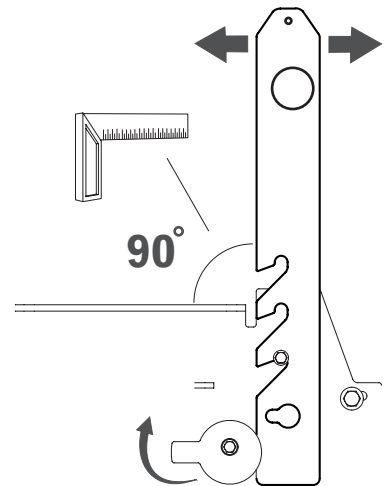

ANTRIEBSRIEMEN SPANNEN

Damit der Antriebsriemen nicht auf der Riemenscheibe rutscht, muss der Riemen korrekt gespannt sein. Die Riemenspannrolle kann um ihre untere Verschraubung gedreht werden. Spanne den Riemen, bis sie am Spannungskontrollpunkt die Werte wie unten angegeben erreicht haben.

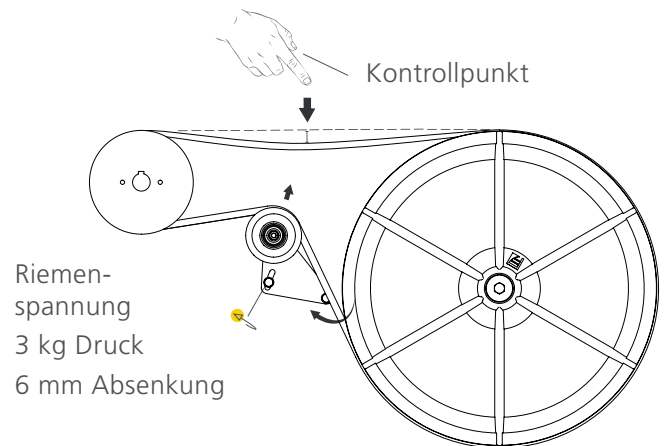

WATER TANK

Der Wassertank muss vor dem Betrieb wieder befüllt werden. Durch die Öffnung, oben auf dem Wassertank/Querbalken, nachfüllen. Das Volumen des Tanks beträgt 17 Liter.

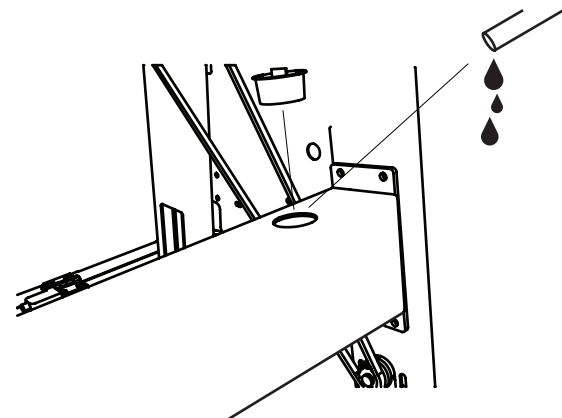

SONSTIGE EINSTELLUNGEN

VOR DEM STARTEN DES MOTORS

Bevor der Motor zum ersten Mal gestartet wird muss der Motor mit Öl und Kraftstoff gefüllt werden. Senke den Sägekopf in die niedrigste Position, um die Arbeit zu erleichtern. Nähere Informationen zum Motor finde Du in der Bedienungsanleitung des Motors, die im Lieferumfang enthalten ist.

Tipp:

Arbeite mit dem Sägekopf in der niedrigste Position abgesenkt, um den Zugang zum Motor zu erleichtern.

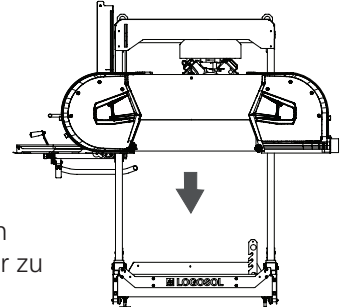

BANDFÜHRUNGSROLLEN

Die Bandführungsrollen spannen das Band so, dass das Band 3 mm unter den Bandrädern liegt.

Mit den Bandführungen können die Winkel des Bandes, gemessen in der Richtung des Schnitts, durch Einstellen mit der oberen und unteren Einstellschrauben eingestellt werden. Die Bandführungen müssen so eingestellt werden, dass sie parallel zum Bandrücken stehen. Dies geschieht durch das Verstellen der äußeren und inneren Einstellschrauben. Es ist entscheidend, dass die Bandführungen parallel zum Band verlaufen. Achte darauf, diese richtig einzustellen.

Die Bandführungen können nach dem Lösen der Einstellschrauben durch Ziehen oder Drücken der Achse nach innen und außen eingestellt werden. Das Band sollte mit der Rückseite ca. 3-5 mm von der Hinterkante der Bandführungsrolle aufliegen.

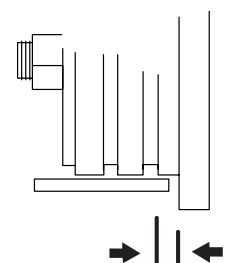
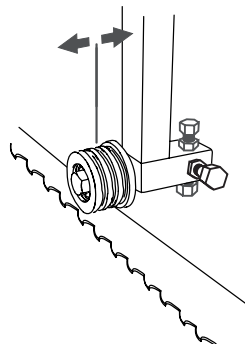
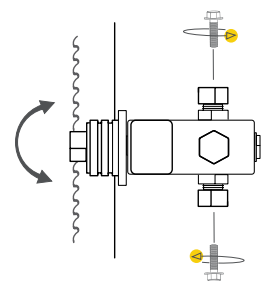
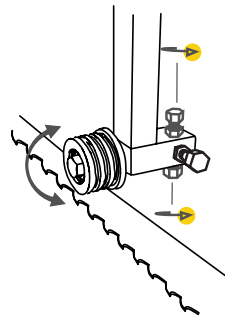
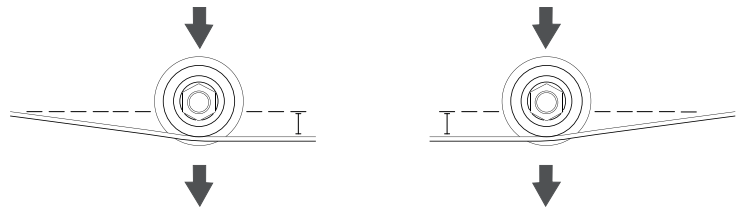

DIE FUNKTIONEN DES SÄGEWERKES

DIE FUNKTIONEN DER SKALEN

Das Sägewerk hat zwei Skalen: eine Millimeterskala, die den Abstand zwischen der Stammauflage und dem Band zeigt, und eine Skala wo die Schnittfuge mit eingerechnet ist, die eine Anzahl verschiedener Brettstärken in Zoll anzeigt. Die Schnittstärkenskala wird durch das Lösen von einer Griffschraube am unteren Ende der Skala eingestellt. Eine zusätzliche Funktion ist die Anzeige „Last Cut“, mit der Du dir die Position des Sägekopfs vom vorherigen Schnitt merken kannst.

LAST CUT INDIKATOR

Um die „Last Cut“-Funktion zu verwenden, drücke den roten Anzeigeknopf nach unten, bis sie auf dem Zeiger liegt, bevor Du mit dem Sägen beginnst. Wenn Du den Sägekopf anhebst, um ihn für den nächsten Schnitt zurückzuziehen, hilft Dir die „Last Cut“-Anzeige, Dich daran zu erinnern, wo der Sägekopf beim vorherigen Schnitt positioniert war. Wenn Du den Sägekopf für den nächsten Schnitt absenkst, dient die Anzeige als Referenz für die Position des vorherigen Schnitts.

PARKSPERRE

Das Sägewerk ist mit zwei Haken ausgestattet, die den Sägeschlitten verriegeln, wenn er eines der Enden der Schienen erreicht. Um die Parksperrung zu lösen, hebe den Haken mit dem Fuß an, bevor Du den Sägeschlitten bewegst. Durch Entfernen der Schraube zur Begrenzung der Bewegung des Schlosses an den Enden der Laufschiene kann die Verriegelung nach oben geklappt werden, sodass sie nicht automatisch einrastet.

STAMMKLEMMME

Das Sägewerk wird mit einer Holzklammer geliefert, die den Baumstamm am Bett sichert. Die Stammklammer hat eine exzentrische Klemmvorrichtung.

Zuerst die Exzenterplatte so einstellen, dass sie am Stamm anliegt. Dies geschieht durch Drehen der Exzenterplatte im Uhrzeigersinn. Um den Stamm zu sichern, drehe den Griff an der Klemme im Uhrzeigersinn, siehe Abbildung. Um die Spannung zu lösen, führe die Schritte in umgekehrter Reihenfolge durch. Die Platte und der Griff werden dann gegen den Uhrzeigersinn gedreht.

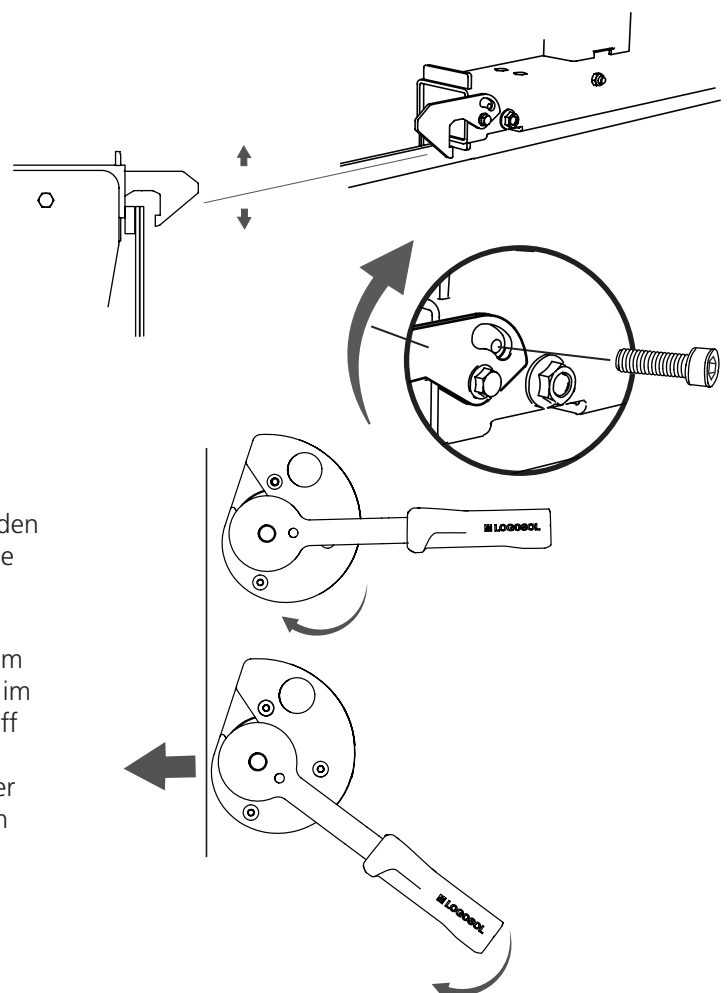
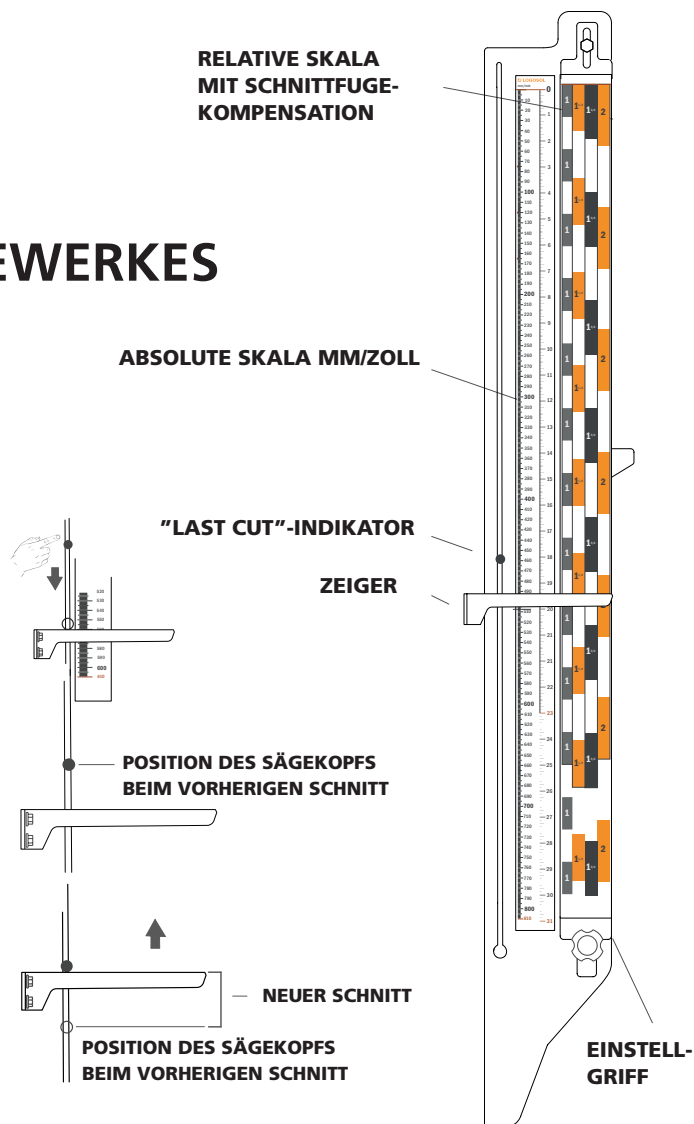

DIE FUNKTIONEN DES SÄGEWERKES

WASSERKÜHLUNG

Die Wasserkühlung vom Band wird durch einen Hebel auf der Bedienerseite gesteuert. In seiner Ausgangsposition (aus) steht der Hebel im rechten Winkel von der Seitenplatte. Um den Wasserfluss zu starten (lösen), wird der Hebel zurückgezogen. Die Strömung der Wasserkühlung wird gesteuert, indem der Wasserschlauch in dem sich verjüngenden Schlitz in der Motorhalterungsplatte mehr oder weniger geklemmt wird. Schiebe den Schlauch, bis der gewünschte Wasserfluss erreicht ist, nach innen oder außen in den Schlitz.

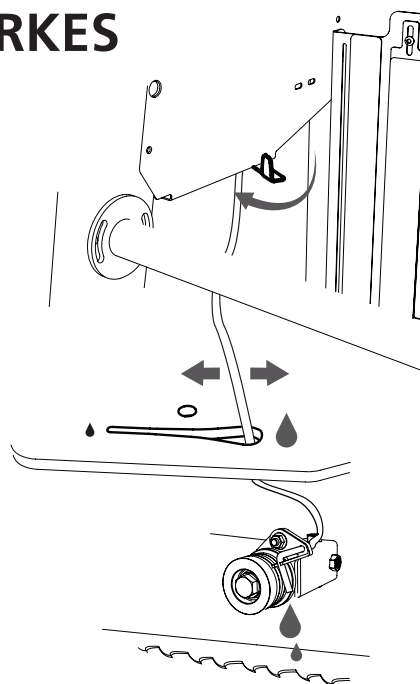

SCHALTPLAN

SCHALTPLAN, NOT-AUS / SICHERHEITSSCHALTER

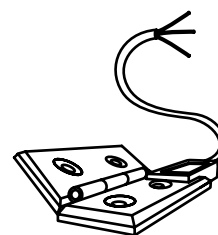
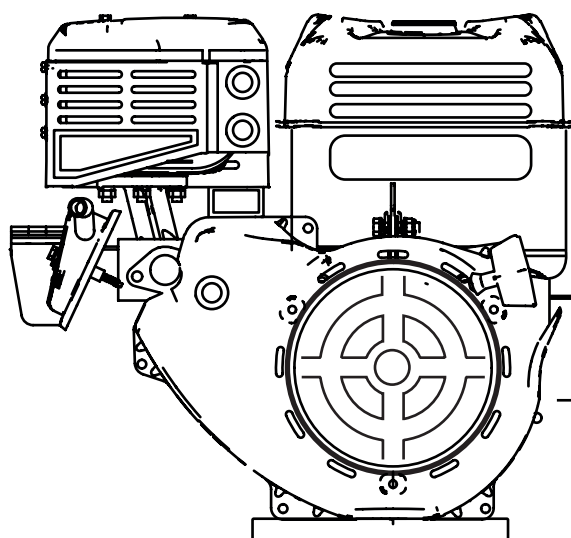

Elesa CFSQ,
60-SH-6-FAS-2

Interlock Sicherheitsschalter für den Schutzdeckel

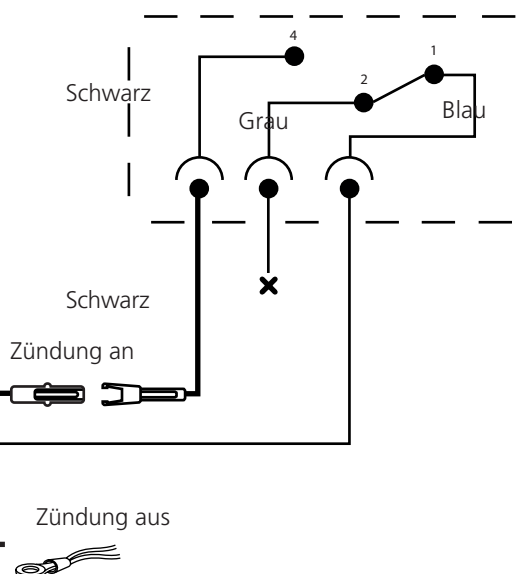

ANWENDUNG

BETRIEB DES BANDSÄGEWERKS

-  **WARNUNG!** Schneidwerkzeuge: Stehe immer hinter dem Sägeschlitten und halte beide Hände, während des Betriebs der Maschine, an den Griffen. Stehe niemals vor dem Schlitten oder dem Bandsägeband. Ziehe den Sägekopf niemals durch den Schnitt zurück.
 -  **WARNUNG!** Quetschgefahr. Rotierende Teile: Selbst eine geringe Kraft, die auf den Auslösemechanismus des Sägekopfs ausgeübt wird, kann dazu führen, dass der Sägekopf unkontrolliert abfällt und die Kurbel schnell dreht, was zu ernsthaften Verletzungen führen kann.
 -  **WARNUNG!** Ändere diese Maschine niemals so, dass sie nicht mehr dem Original entspricht. Verwende sie nicht, wenn etwas verändert wurde. Verwende niemals andere als die in dieser Bedienungsanleitung empfohlenen Anbauteile / Zubehörteile.
 -  **WARNUNG!** Ein abgebrochenes Bandsägeband kann mit hoher Geschwindigkeit aus der Spänestutzen herausgeschleudert werden.
 -  Achte während des Betriebs darauf, dass sich niemand auf der Seite des Bandsägewerks befindet, wo sich der Spänestutzen befindet. Das Risiko eines Bandbruchs steigt, wenn es nicht korrekt installiert oder gewartet wird.
 -  Die Bänder und Kunststoffteile sind bis -25 °C kältebeständig. Betreibe das Bandsägewerk nicht bei kälteren Temperaturen unter -25 °C .
 -  Stelle sicher, dass die Maschine ordnungsgemäß entsprechend den Anweisungen in dieser Bedienungsanleitung montiert und gewartet wird.
 -  Arbeite niemals alleine. Stelle sicher, dass sich andere Erwachsene in Hörweite befinden, falls Du Hilfe benötigst.
 -  **WARNUNG!** Risiko durch wegfliegende Teile von verschmutzten Stämmen.
 -  Die Stämme immer kontrollieren, sodass sich vor dem Sägen keine festgekeilten Gegenstände in der Rinde befinden.
 -  Stehe niemals zwischen dem Holzstapel und dem Bandsägewerk. Stelle Dich beim Umgang mit den Stämmen immer an die Seite des Holzstapels. Stehe niemals dort, wo Du von einem rollenden Baumstamm getroffen werden könntest.
- Gefahrenbereich:**
-  Der Mindestsicherheitsabstand um das Sägewerk ist in Abbildung 1 dargestellt. Beachte, dass der Sicherheitsabstand auf der linken Seite des Bandsägewerks 15 m beträgt, da die Gefahr besteht, dass Sägeblattstücke aus dem Spänsstutzen ausgeworfen werden können falls ein Band bricht. Auf den anderen Seiten des Sägewerks beträgt die Sicherheitsentfernung 5 m. [Abbildung 1]
 -  **WARNUNG!** Halte Hände und andere Körperteile von Bänder, Kabeln und anderen beweglichen Teilen fern.
 -  **WARNUNG!** Quetsch/Überrollgefahr durch den Sägeschlitten.
 -  Verwende beim Arbeiten mit dem Sägeschlitten immer die Parksperre.
 -  **WARNUNG!** Stolpergefahr an den Laufschiene und Stammauflagen.
 -  Niemals eine Abkürzung über die Laufschiene nehmen. Hänge das Elektrokabel nach oben und aus dem Weg auf, damit sie nicht beschädigt oder zu Stolperfallen werden.
 -  **WARNUNG!** Betreibe den Benzinmotor niemals in geschlossenen Räumen. Sorge für eine gute Belüftung. Die Abgase enthalten Schadstoffe, die eine Gefahr für Leben und Gesundheit sein können.
 -  **WARNUNG!** Quetschgefahr zwischen Sägewerk und Baumstamm beim Beladen.
 -  Der Holzstapel muss immer mit zuverlässigen Gurten um die Stämme herum befestigt werden (siehe Kapitel Betriebsanleitungen).
 -  Laufe niemals auf den Laufschiene oder den Stammauflagen.
- Harte Äste am Holz können zu abweichenden Sägeresultaten führen.

ANWENDUNG

Harte Äste im Holz können zu Abweichungen im Sägeergebnis führen.

Jedes Mal vor dem Betrieb des Bandsägewerks:

Stets sicherstellen, dass

- der Bediener die vorgeschriebene persönliche Schutzausrüstung trägt.
- die vorgeschriebenen Wartungsmaßnahmen ordnungsgemäß durchgeführt wurden.
- das Band, wenn sich der Motor im Leerlauf befindet, sich nicht bewegt.
- die Maschine fest und sicher steht, und die Laufschielen über ihre gesamte Länge abgestützt sind.
- die Kippsicherungsräder des Schlittens und die Schienenendanschläge ordnungsgemäß installiert sind.
- alles auf dem Bandsägewerk ordnungsgemäß und sicher installiert und in gutem Zustand ist. alle Sicherheitseinrichtungen am Bandsägewerk ordnungsgemäß und sicher installiert, und in gutem Zustand sind.
- das Bandsägeband korrekt installiert ist und sich frei und in der richtigen Richtung drehen kann.

Vor jedem Schnitt:

Stets sicherstellen, dass

- keine anderen Personen als der Bediener und keine Haustiere sich im Gefahrenbereich der Maschine befinden.
- der Arbeitsplatz frei von Gegenständen ist, die eine Stolperfalle darstellen oder den Bediener ablenken können.
- das Bandsägeband frei über Stammanschläge

und die Holzklammer läuft

- die Laufschielen frei von Schmutz, Holzresten usw. sind.
- der Stamm fest gesichert ist.
- die verstellbare Bandführung korrekt eingestellt wurde, um die maximale Breite des Baumstamms zu gewährleisten.

Beim Betrieb des Sägewerks:

! WARNUNG! Risiko vor Verbrennungsverletzungen. Der Motor und sein Schalldämpfer werden während des Betriebs sehr heiß und bleiben auch nach dem Betrieb noch eine Weile heiß. Dies gilt auch für den Motor-Leerlauf.

! WARNUNG! Brandgefahr! Benzin- und Benzindämpfe sind hochentzündlich. Beachte die Brand-, Explosions- und Inhalationsrisiken.

! Der Motor muss ausgeschaltet sein und vor dem Tanken 10 Minuten lang abkühlen.

! Schalte den Motor immer aus, wenn Du den Arbeitsplatz verlässt, auch wenn es nur vorübergehend ist, um sich z.B. um Schnittholz zu kümmern oder Wartungsarbeiten durchzuführen.



Abbildung 1.

LOGOSOL ANWENDUNG

AUFBEWAHRUNG

Das Bandsägeblatt muss auch bei kurzen Pausen aus der Maschine entnommen und für Kinder und andere Personen unzugänglich aufbewahrt werden.

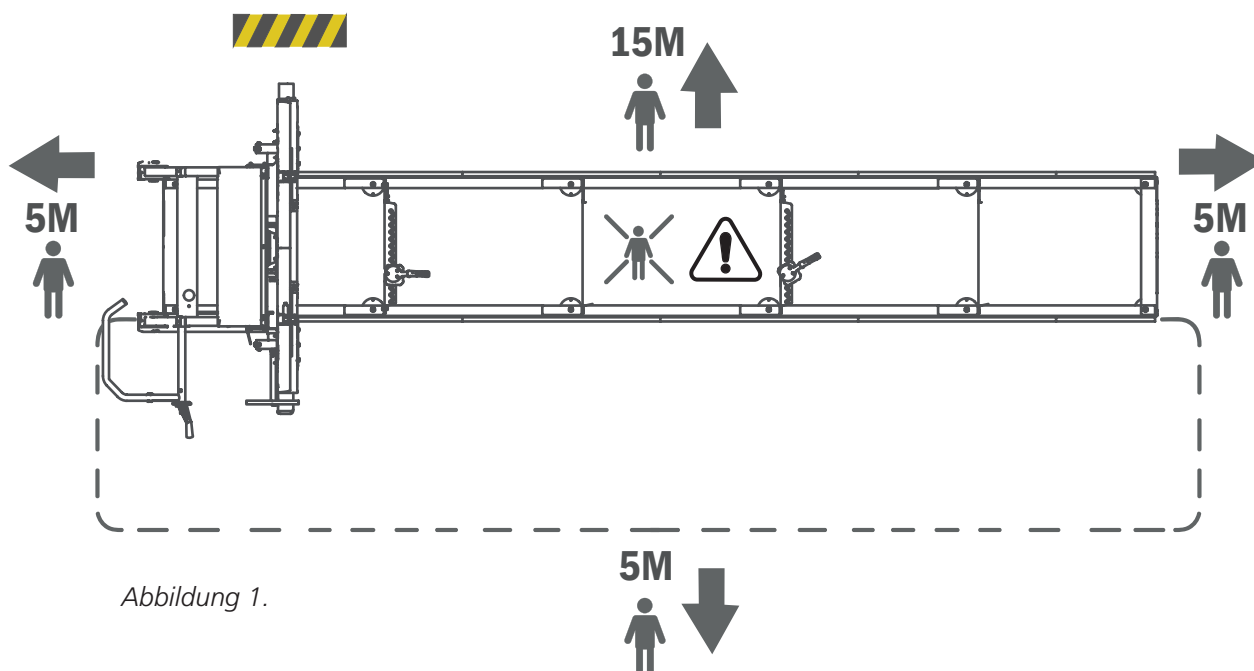
Für längere Aufbewahrungszeiten:

- Kraftstofftank und Wassertank leeren,
- Bandsägeband aus der Maschine nehmen,
- Kraftstoffhahn schließen,
- Sägeschlitten am Sägebett befestigen.

Lagern Sie das Bandsägewerk dort, wo es für Kinder und andere Personen nicht zugänglich ist, vorzugsweise an einem verschlossenen Ort.

 Nach einer Arbeitssitzung die Bandspannung lösen, um den Verschleiß zu verringern.

WARTUNG

 **WARNUNG!** Gefahr schwerer Verletzungen.

 Vor allen Wartungs- und Instandhaltungsarbeiten an der Maschine: Den Zündschlüssel in die Position OFF drehen und das Kraftstoffventil schließen.

 **WARNUNG!** Gefahr vor Verbrennungsverletzungen. Der Motor und sein Schalldämpfer werden während des Betriebs sehr heiß und bleiben auch nach dem ausschalten heiß.

 Lassen Sie den Motor und den Schalldämpfer abkühlen, bevor Sie Wartungsarbeiten an der Maschine durchführen.

DAS BANDSÄGEWERK BEWEGEN

 **WARNUNG!** Quetschgefahr.

 Halte Personen und Tiere außerhalb des 5 m-

SPÄNEHANTIERUNG

Wird das Sägewerk im Freien eingesetzt, kann es ohne Späneabsaugung betrieben werden.

 Stelle sicher, dass Du regelmäßig Sägemehl, das sich um und in der Maschine angesammelt hat, entfernst. Wenn ein Absauggerät angeschlossen ist benötigst Du eine Kapazität von mindestens 800m³/h Luftleistung.

Gefahrenbereichs um die Maschine, während Du die Maschinenteile hebst und bewegst. Sichere die Ladung während des Transports.

 Der Sägeschlitten und die Laufschiene / das Sägebett dürfen nicht zusammen angehoben oder transportiert werden, sondern müssen getrennt als zwei Teile transportiert werden.

Heben der Sägeschlitten: Schraube die Kipp-schutzräder des Schlittens ab und hebe den Schlitten mit Hilfe eines zuverlässigen Hebwerkzeug an, welches an den Hubringen an der Oberseite des Schlittens befestigt ist. Gewicht: siehe technische Daten.

Heben der Laufschiene / Sägebett: Verwende einen Handhubwagen oder einen Gabelstapler. Lege, vor dem Anheben, eine Schutzschicht aus Holz oder Gummi auf die Gabeln. Stelle sicher, dass die Schienen gut ausbalanciert sind und sichere die Last vor dem Transport an den Gabelzinken. Gewicht: siehe Technische Daten.

TANKEN

 **WARNUNG!** Gefahr von Verbrennungsverletzungen. Benzin ist eine extrem brennbare Flüssigkeit.

 Warte, bis der Motor abgekühlt ist, bevor Du die Maschine auftankst. Den Zündschlüssel in die Position OFF drehen und das Kraftstoffventil schließen.

Auftanken: Senke den Sägekopf in die niedrigste Position und lasse den Sägeschlitten an einem der Schienenenden in der verriegelten Position einrasten, bevor Du ihn wieder auftankst. Verwende einen Trichter und vermeide das Verschütten.

 Absaugschlauch: Wenn ein Absaugschlauch an das Sägewerk angeschlossen ist, muss dieser mit einer Spirale versehen sein, die geerdet werden kann.

START & STOP-ANLEITUNG – BENZINMOTOR

START

1. Öffne das Kraftstoffventil, indem Du den Kraftstoffsteuerhebel nach rechts drehst, bis die Position "ON" erreicht ist.
2. Um einen kalten Motor zu starten, bewege den Drosselklappensteuerhebel (Choke) in die geschlossene Position (den Steuerhebel in seiner linken Position). Um einen heißen Motor zu starten, lasse den Choke- Steuerhebel in seiner offenen Position (der Steuerhebel in seiner rechten Position).
3. Den Zündschlüssel auf "ON" stellen.
4. Ziehe vorsichtig am Starterseil, bis Du etwas Widerstand spürst und ziehe dann fest. Den Startergriff vorsichtig zurückstellen.
5. Gebe Gas, indem Du den Gasgriff bis zur Endposition drückst. Dies bringt den Motor auf seine Betriebsgeschwindigkeit und das Bandsägeband beginnt sich zu drehen.
6. Wenn sich der Choke in seiner geschlossenen Position befindet, bewege den Steuerhebel allmählich in seine offene Position, wenn der Motor wärmer wird.

STOP

Du stoppst das Bandsägeband, indem Du den Gashebel am Schiebegriff loslässt. Das Band wird langsamer und stoppt. Der Motor geht in den Leerlauf über. Stelle den Motor ab, indem Du den Zündschlüssel in die Position "OFF" drehst und das Kraftstoffventil schließt.

BEDIENUNGSANLEITUNG

STAMMHOLZ-POLTER

Staple die Stämme nicht höher als 1 m.

Verschmutzte, sandige, schlammige oder lehmige Stämme verkürzen die Lebensdauer des Bandes beträchtlich und erhöhen das Risiko eines Bandbruchs. Vermeide es, die Stämme über den Boden zu ziehen und versuche, die Stämme so sauber wie möglich zu halten.

Es kann auch sinnvoll sein, verschiedene Holzarten in verschiedene Holzstapeln zu lagern.

STAMMABLAGE

Es ist möglich, Stämme von beiden Seiten des Bandsägewerks zu laden. Wenn sich der Holzstapel auf derselben Seite wie die Bedienerseite befindet, muss der Holzstapel vor jedem Sägen gesichert werden.

Baue die Stammablage so auf, dass er die gleiche Höhe wie die Stammauflagen auf dem Bandsägewerk hat. Wenn die Stammablage auf der linken Seite des Bandsägewerks steht, sollte sie 10 cm vom Bandsägewerk entfernt sein. Wenn die Stammablage auf der Seite des Bedieners platziert wird, sollte sie ca. 1 m vom Bandsägewerk entfernt sein und Du solltest eine abnehmbare Rampe zwischen der Stammablage und dem Sägewerk benutzen. Stelle sicher, dass die Rückseite der Stammablage über große Keile verfügt, damit die Stämme nicht von der Stammablage abrollen können.

 Stelle sicher, dass die Stämme, die dem Bandsägewerk am nächsten sind, mit Schwerlastgurten gesichert sind, so dass sie während des Sägens nicht zum Sägewerk rollen können. [Siehe Abbildung 2]

STÄMME BELADEN

 **WARNUNG!** Quetschgefahr zwischen Stamm und Bandsägewerk.

 Stehe beim Umgang mit den Stämmen immer an der Seite des Stammtisches. [Siehe Abbildung 3, Bereich A]

 Vermeide es, zwischen dem Holzstamm / Holzstapel und dem Bandsägewerk zu stehen. Der Holzstapel muss immer mit zuverlässigen Gurten gesichert werden, wenn Du Dich in Bereich B befindest [Abbildung 3].

 Die Stämme sollten aus der Stammauflage gerollt werden. Lasse diese nicht auf das Bandsägewerk fallen.

Beim Laden eines Stammes:

1. Positioniere den Sägeschlitten in der hintersten Position auf den Schienen (Position "Home").
2. Wenn Du den Stamm von der Bedienerseite belädst, setze die Stammanschläge in die höchste Position. Wenn Du den Stamm von der linken Seite des Bandsägewerks belädst, müssen die Stammanschläge auf die gegenüberliegende Seite des Sägebettes (der Bedienerseite) bewegt werden. Dann setze sie in die höchste Position. Wenn der Baumstamm stabil auf dem Sägebett liegt, versetze die Stammanschläge auf der linken Seite des Bandsägewerks.
3. Wenn Du eine abnehmbare Rampe verwendest, sollte sie so gebaut und positioniert werden, dass zwischen dem Stammtisch und dem Bandsägewerk kein Spalt entsteht.
4. Löse die Gurte, mit denen die Vorderseite des Holzstapels gesichert ist.
5. Rolle einen Stamm heraus.
6. Binde die vorderen Stämme mit dem Gurt wieder fest.
7. Rolle den Stamm vorsichtig gegen die Stammanschläge. Verwenden Sie einen Stammwender.
8. Passe die Stammanschläge so an, dass diese den Stamm tragen, aber beim Sägen nicht mit dem Sägeband in Kontakt kommen.
9. Die Stammklemme auf der gegenüberliegenden Seite des Holzstamms befestigen. Passe die Höhe der Holzklammern an, um den Holzstamm zu sichern. Stelle sicher, dass die Stammklemme beim Sägen nicht mit dem Sägeband in Berührung kommen.

BEDIENUNGSANLEITUNG

ALT:1

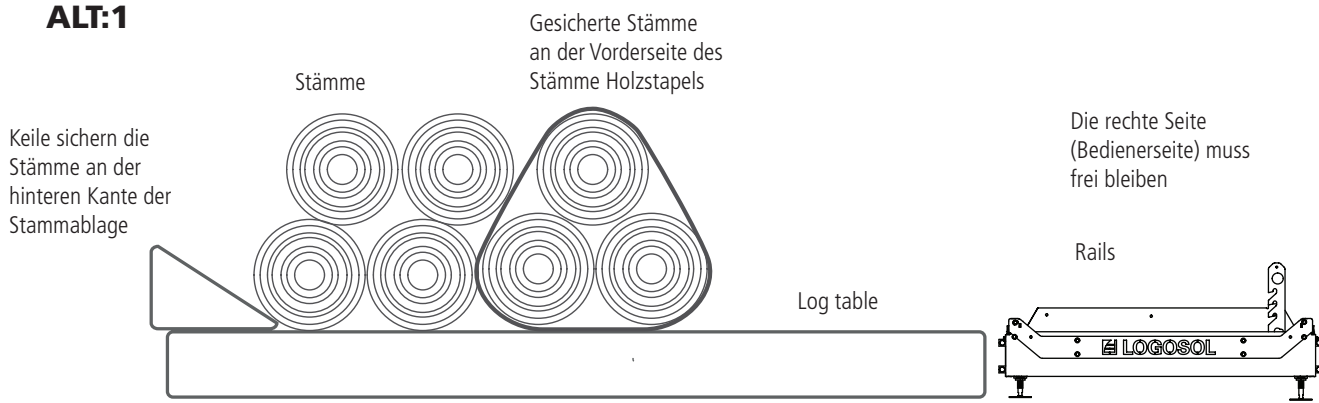

ALT:2



Abb. 2



Abb. 3

BEDIENUNGSANLEITUNG

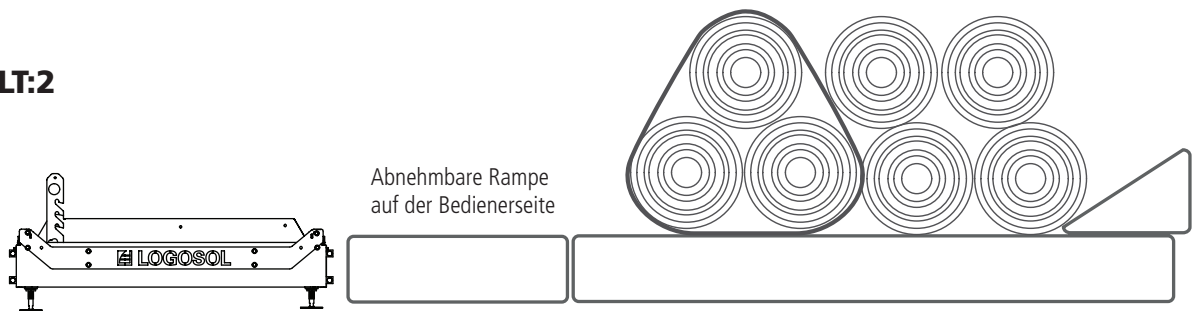
SCHNITTSTÄRKE EINSTELLEN

Du kannst die Position des Sägekopfs in Stufen einstellen, um die Schnitttiefe einzustellen. Das Bandsägewerk B751 ist standardmäßig mit 1", 1 1/2", 1 3/4" und 2" Skalen mit Schnittfugenausgleich ausgestattet. Die Schnitttiefe wird mit der Kurbel am Sägekopf eingestellt. Drehe den Sägekopf nach unten bis die Zeiger, auf der gewünschten Skala, das gewünschte Maß zeigt.

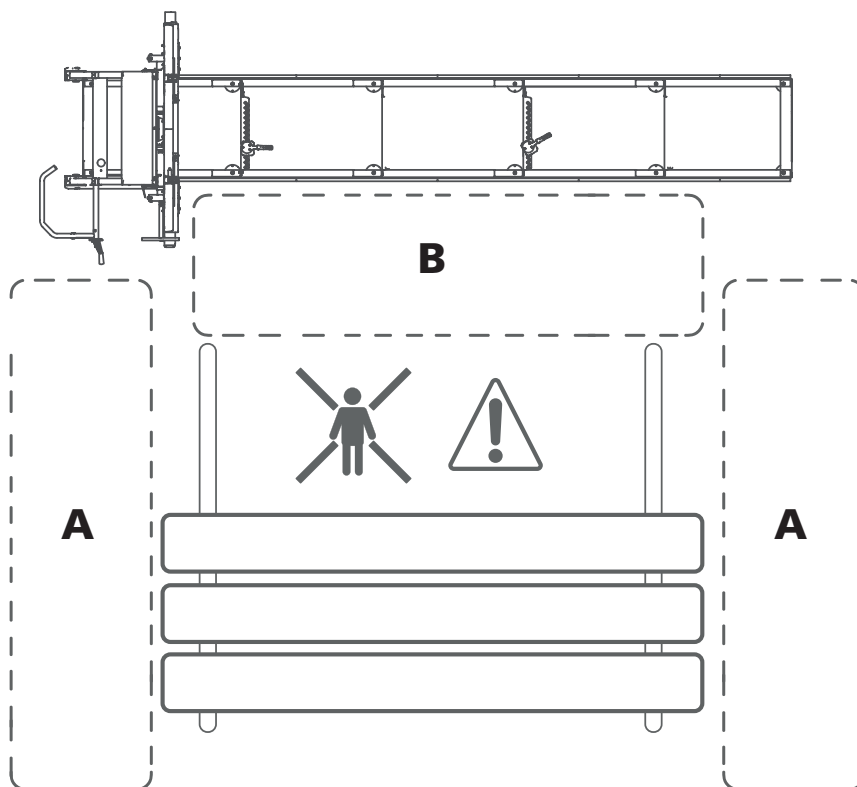
SÄGEN

! WARNUNG! Schneidende Werkzeuge:

! Stehe immer hinter dem Sägeschlitten und halte beide Hände während des Betriebs der Maschine am Schiebegriff. Stehe niemals vor dem Sägeschlitten oder dem Bandsägeband. Ziehe den Sägeschlitten nie durch den Schnitt zurück.

! WARNUNG! Lese und befolge alle Sicherheitshinweise, die im Kapitel „Sicherheitshinweise vor jedem Schnitt“ beschrieben sind.

1. Bevor Du das Sägewerk in Betrieb nimmst, führe alle Sicherheitsprüfungen durch, die im Kapitel, Sicherheitshinweise vor der Inbetriebnahme des Bandsägewerks beschrieben sind.

2. Hebe die Stammanschläge an, indem Du diese abheben und dann auf die gewünschte Höhe setzt und arretierst.

! WARNUNG! Klemmgefahr.

! Achte auf Deine Finger beim Absenken der Stammanschläge. Stelle sicher, dass die Anschläge ordnungsgemäß und sicher in ihren Einstellkerben sitzen.

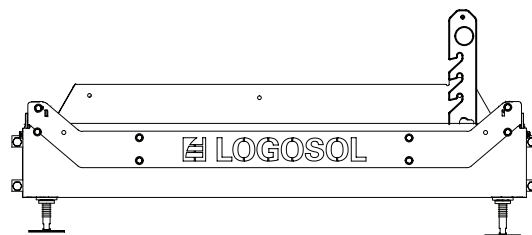

3. Verwende am besten einen Stammwender, wenn Du einen Stamm auf dem Sägebett aufrollst. Zentriere das Holz auf dem Sägebett und rolle es gegen die Stammanschläge. Überprüfe die Position des Holzstamms auf dem Sägebett. Um die gesamte Länge des Baumstamms durchschneiden zu können, sollte der Baumstamm nicht über die letzte Querträger hinausragen.

4. Drehe den Stamm in eine Position, die den besten Sägeertrag ergibt.

5. Wenn der Stamm deutlich vom Anfang zum Ende verjüngt ist, musst Du dies kompensieren, um das bestmögliche Ergebnis zu erhalten. Ziel ist, dass der Schnitt parallel zur Mittellinie des Stammes verläuft. Lege ein Unterlegholz zwischen die Auflage und das schmale Ende des Baumstamms. Einen Stammausgleich ist auch als Zubehör erhältlich.

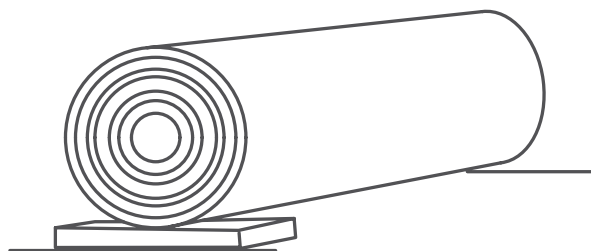

Ein Unterlegholz unter dem schmalen Ende des Baumstamms.

BEDIENUNGSANLEITUNG

6. Klemme den Baumstamm mit der Stammklemme fest. Passe die Höhe der Stammklemme an. Stelle sicher, dass es beim Sägen nicht mit dem Bandsägeband in Berührung kommt.

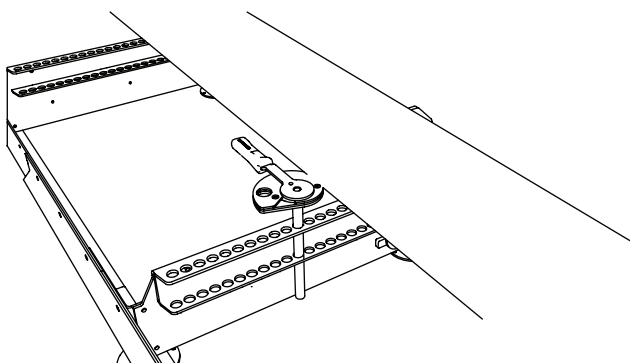

Stammklemme. Wir empfehlen, zwei Stammklemmen zu verwenden.

7. Stelle die Höhe des Sägekopfs für den ersten Schnitt ein, indem Du die Kurbel drehst, die die Schnitttiefe einstellt. Hebe den Sägekopf an, indem Du die Kurbel im Uhrzeigersinn drehst, während Du durch Drehen der Kurbel gegen den Uhrzeigersinn den Sägekopf senkst.

8. Überprüfe, dass das Bandsägeband nicht mit den Stammanschlügen und der Stammklemme in Kontakt kommt.

9. Stelle die verstellbare Bandführung unter Berücksichtigung des breitesten Teils des Baumstamms ein.

10. Öffne das Ventil für die Wasserkühlung des Sägebandes, um ein kleines Rinnsal auf die Bandführungsrolle / das Sägeband zu legen.

11. Führe vor jedem Schnitt alle Sicherheitsprüfungen durch, die im Kapitel Sicherheitshinweise "Vor jedem Schnitt" beschrieben sind.

12. Stelle Dich hinter den Schiebegriff des Sägeschlittens und starte den Motor. Gebe Gas, indem Du den Gasgriff bis zur Endposition drückst. Dies bringt den Motor auf seine Betriebsgeschwindigkeit und die Bandräder beginnen sich zu drehen.

13. Schiebe den Sägeschlitten vorsichtig mit beiden Händen auf den Schiebegriff, bis das Bandsägeband beginnt, in den Baumstamm zu sägen. Wenn sich das Band vollständig im Stamm befindet, kannst Du die Vorschubgeschwindigkeit erhöhen. Passe den Vorschub so an, dass gerade und fein gesägt wird. Verringere den Vorschub beim Durchsägen von Ästen im Stamm und wähle einen niedrigeren Vorschub, wenn größere Stämme und härtere Holzarten geschnitten werden. Verringere außerdem den Vorschub, wenn Du Dich dem Ende des Stammes näherst.

14. Sobald Du durch den Baumstamm gesägt hast, den Gasgriff loslassen und das Band vollständig zum Stillstand kommen lassen, bevor Du mit Schritt 15 fortfährst.

15. Das gesägte Schnittholz vom Stamm abnehmen.

16. Hebe den Sägekopf etwas an und rolle den Sägeschlitten zurück in die Ausgangsposition.

17. Stelle die Höhe für den nächsten Schnitt ein. Verwende die Kurbel und die Schnittstärke-Skalen.

18. Drehe den Baumstamm um 180°, so dass die frisch gesägte Fläche auf den Stammauflagen ruht.

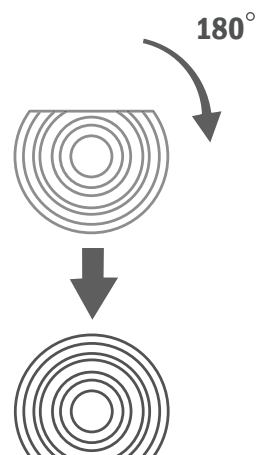

Drehe den Baumstamm um 180°, so dass die frisch gesägte Fläche auf den Stammauflagen ruht.

BEDIENUNGSANLEITUNG

Senke die Stammanschlage und die Stammklemme so ab, dass sie nicht mit dem Band in Berahrung kommen. Weitersagen bis die gewunschte Blockbreite erreicht ist.

Drehe den Baumstamm um 90 °, so dass eine der frisch gesagten Seiten flach an den Stammanschlagen anliegt und dann festklemmen. Jetzt kannst Du den dritten Schnitt machen und Bretter produzieren. Senke die Stammanschlage nach und schneide den Stamm mit der Rinde nach unten.

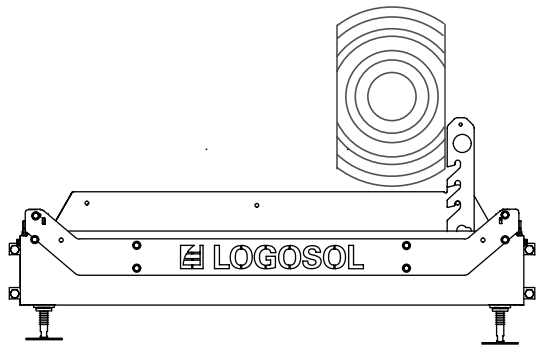

Drehen Sie den Baumstamm um 90 °, so dass eine der frisch gesagten Seiten flach an den Stammanschlagen anliegt und dann festklemmen.

19. Wenn Du den Stamm zum letzten Mal gedreht hast, um die letzten Bretter zu schneiden, musst Du berechnen, wo Du den Schnitt vornehmen willst, damit der letzte Schnitt mit der Berechnung ubereinstimmt. uberprufe dies, indem Du den Sagekopf absenkst bis Du an der Position der letzten gewunschten Brettstarke angekommen bist. Hier die absoluten Skala verwenden. Dann die Relative Skala auf gewunschte Schnittstarkemarkierung mit der Brettstarke welche Du oberhalb dieser Position sagen mochtest, verschieben. Gehe dann dementsprechend hoch bis Du die Hohe, an dem der letzte mogliche Schnitt ist, erreicht hast.

TIPP: Am einfachsten ist es, mit dem Rotieren des Stammes zu warten, bis nur noch Material fur ein 2'' Brett ubrig bleibt. Wenn Du dies tust, ist keine Berechnung erforderlich.

HANDHABUNG VON SCHNITTHOLZ

Wenn Du den Block in Bretter schneidst, kannst Du entweder die Bretter sofort von dem Block wegnehmen, oder Du kannst sie dort lassen, wahrend Du mehrere Bretter schneidest, bevor Du die Bretter abtragst.

Wenn Du die Bretter vom Sagebett wegnimmst, stelle sicher, dass sich der Sageschlitten an einem der Schienenenden in der verriegelten Position befindet. Dann bewege das Schnittholz zu einem Holzstapel. Platziere Abstandsholzer zwischen den Brettschichten, um das Trocknen zu erleichtern.

WARTUNG

WARTUNG

Die regelmäßige Wartung, die vom Bediener durchgeführt wird, wird in diesem Kapitel beschrieben. Achte darauf, die vorgeschriebenen Wartungsintervalle einzuhalten, da dies die Grundlage für eine gute Funktionalität des Sägewerks bildet.

 **WARNUNG!** Gefahr schwerer Verletzungen:

 Vor Wartungs- oder Instandhaltungsarbeiten an der Maschine: Den Zündschlüssel in die Position OFF drehen und das Kraftstoffventil schließen

 **WARNUNG!** Gefahr vor Schnittverletzungen:

 Zusammengelegte Sägebänder können unvorhersehbar mit beträchtlicher Kraft auseinander-springen. Behandle gewickelte Bänder mit größter Sorgfalt.

 **WARNUNG!** Brandgefahr:

 Rauche nicht und führe keine Arbeiten (Schweißen, Schleifen usw.) am Bandsägewerk durch, die Funken oder Flammen in der Nähe von Motor, Kraftstofftank, Kraftstoff oder anderen brennbaren Materialien erzeugen können.

 Wenn Du beim Tanken, Kraftstoff auf die Maschine gießt, wische dies sofort ab. Wenn Du Benzin auf Deine Kleidung bekommst, wechsle sofort die Kleidung.

 Betreibe den Motor niemals, wenn Kraftstoff oder Öl austritt. Schalte den Motor vor dem Tanken immer aus.

WARTUNG

HANTIERUNG BANDSÄGEBÄNDER

 **WARNUNG!** Schneidwerkzeuge: Falsche Handhabung von Sägebändern kann lebensgefährliche Verletzungen verursachen. Die Bänder sind extrem scharf.

 **WARNUNG!** Gefahr von Schnittverletzungen.

 **Bei der Handhabung von Bandsägebänder:**

- Trage immer Schutzhandschuhe (Klasse 1) aus Leder
- Immer eine eng anliegende Schutzbrille oder ein Visier tragen
- Schutzschuhe mit Sägeschutz, Stahlkappe und rutschfester Sohle tragen
- Trage Schutzhosen in voller Länge
- Halte Personen und Haustiere in einem sicheren Abstand von mindestens 5 m.

SÄGEBAND WECHSELN

Es ist wichtig, das Band regelmäßig zu wechseln, um eine maximale Leistung sicherzustellen. Normalerweise kannst Du vor dem Bandwechsel 5-10 Stämme Sägen, aber das hängt sehr davon ab, wie sauber die Rinde ist. Die Verwendung von stumpfen Bändern führt zu welligen oder unpräzisen Schnitten, verringert die Lebensdauer der Bänder und erhöht das Risiko eines Bandbruchs. Trage immer Schutzhandschuhe beim Umgang mit Bandsägebänder.

So entfernst Du ein Bandsägebänder:

1. Löse die Spannung des Bandes, indem Du den T-Griff gegen den Uhrzeigersinn drehst.
2. Öffne die Bandschutzbleche.
3. Entferne das Band von den Bandrädern.

So installierst Du ein neues Band:

1. Montiere das Band unter den Bandführungen und dann um die Bandräder. Stelle sicher, dass die Sägezähne zu Dir zeigen.
2. Drehe das Band mit der Hand in die Richtung des Schnitts, um zu prüfen, ob das Band noch gerade läuft. Siehe Abschnitt "Die Position des Bandes in Längsrichtung und Einstellen der Position des Bandes", auf Seite 33.
3. Schließe das Schutzblech wieder.

SCHMIERPUNKTE

Um das Sägewerk viele Jahre in gutem Zustand zu halten und einen problemlosen Betrieb zu gewährleisten, ist es wichtig, die Sägewerkskomponenten wie folgt zu schmieren. Die Schmierung ist wie folgt durchzuführen:

- Direkt nach der Montage bevor das Sägewerk zum ersten Mal in Betrieb genommen wird.
- Jede 50.ste Betriebsstunde, oder mindestens 1x Jährlich.

Wir empfehlen folgende (oder ähnliche Schmiermittel)

- Superflo (Art.nr: 9999-000-5115)
- Universalöl (Art.nr: 9999-000-5105)
- Silkonspray (Art.nr: 9999-000-5110)
- Schmierfett ISO-L-XCCIB2

Sägebett Segmente

Schmiermittel: Universalöl

Mit der Spraydose durch alle Öffnungen die Innenseite schmieren um Korrosion zu verhindern.

Laufschienen (Edelstahl) auf welcher der Sägekopf läuft.

Schmiermittel: Universalöl

T-Griff für die Bandspannung

Schmiermittel: Schmierfett oder SuperFlo

T-Griff ganz ausdrehen und die Gewindestange gut einfetten!

Hebeketten und Transmissionsketten

Schmiermittel: SuperFlo

Ganze Kette schmieren.

Achse für Sägekopf-Höhenverstellung

Schmiermittel: SuperFlo

Von außen an beiden Seiten.

Gaszug und Gasgriff (Benzinmotor)

Schmiermittel: SuperFlo

Gelenk von Gasgriff und beide Enden des Gaszuges einsprühen. Falls der Gaszug schwer läuft nimm bitte den Zug aus den Mantel und schmiere den Zug und Mantel komplett ein.

Rahmen (Pylonen) Sägekopf

Schmiermittel: Silikon

Gleitflächen am Sägekopf und die Kunststoffgleitleisten schmieren.

WARTUNG

REINIGEN DES BANDSÄGEWERKES

Reinige das Bandsägewerk nach jedem Arbeitstag. Entferne Sägemehl und Holzreste in den Bandschutzblechen sowie auf und um die Laufschiene herum. Lackierte Oberflächen und Kunststoffteile mit Silikonspray abwischen (Ref. Nr. 9999-000-5110). Bewegliche Teile mit Super Flo schmieren (Ref.-Nr. 9999-000-5115).

WASSERTANK

Wenn die Temperatur unter den Gefrierpunkt fällt, leere den Wassertank und die Schläuche, wenn sich Wasser darin befindet. Bei Temperaturen unter 0 °C Frostschutzmittel beimischen. Niemals Glykol oder brennbare Flüssigkeiten als Kühlmittel verwenden.

HORIZONTALE AUSRICHTUNG DES SÄGEBANDES

Überprüfe vor jedem Arbeitsbeginn, dass das Band parallel zur Stammauflage läuft.

BENZINMOTOR

Kontrolliere vor jedem Arbeitsbeginn den Ölstand im Motor. Befolge den Wartungsplan im Benutzerhandbuch für den Motor.

KETTEN FÜR DIE HÖHENEINSTELLUNG

Überprüfe die Ketten für die Höheneinstellung auf Verschleiß oder Beschädigungen. Bei Bedarf durch neue Ketten ersetzen.

ÜBERPRÜFUNG DER SICHERHEITSFUNKTIONEN

Überprüfe vor jedem Arbeitsbeginn die Funktionsfähigkeit der folgenden Sicherheitseinrichtungen: Prüfe, ob der Gashebel beim Loslassen in die Neutralstellung zurückkehrt, so dass der Motor in den Leerlauf übergeht. Wenn nicht, schmiere den Gaszug mit Super Flo (Ref. Nr.: 9999-000-5115). Überprüfe, ob der Sicherheitsschalter für die Verriegelung in den Scharnieren des Schutzbleches funktioniert. Dies kontrollierst Du, indem Du das Schutzblech öffnest, während der Motor ausgeschaltet ist, und auf die Abschaltung des Sicherheitsschalters achtest.

AUSRICHTEN DER LAUFSCHIENEN

Überprüfe vor jedem Arbeitsbeginn, ob die Schienen waagrecht und gerade sind, insbesondere im Winter, wenn Frost den Boden hieven kann.

BANDRADRIEMEN

Überprüfe regelmäßig den Zustand des Bandantriebsriemens und des Bandradriemens. Ersetze abgenutzte und beschädigte Teile. Überprüfe regelmäßig die Spannung des Antriebsriemens und passe sie gegebenenfalls an.

BANDFÜHRUNGEN

Überprüfe regelmäßig den Zustand der Bandführungen und ob der Abstand zwischen dem Flansch an der Bandführung und dem Band innerhalb von 3-5 mm liegt. Ersetze abgenutzte oder beschädigte Bandführungen.

SCHUTZBLECH

Nach jeder Betriebsstunde oder wenn das Band gewechselt wird, die Innenseite der Bandschutzbleche und das Band reinigen, um Aufbau von Sägemehl und Holzabrieb zu vermeiden.

BANDWECHSEL

Wechsle das Band spätestens etwa nach zwei Stunden effektivem Sägen.

FEHLERSUCHE

PROBLEM	WAHRSCHEINLICHE URSACHE	LÖSUNG
Das Band verliert schnell seine Schärfe	<ul style="list-style-type: none"> • Verschmutzte Holzstämmen • Das Band ist abgenutzt 	<ul style="list-style-type: none"> • Vermeide es, die Stämme über den Boden zu schleifen • Reinige den Stamm dort, wo das Blatt schneidet • Säge zuerst die Blockware, bevor Du die Bretter sägst, um nicht in die Rinde zu schneiden • Ersetze das Blatt durch ein Neues
Wellenförmige Schnitte	<ul style="list-style-type: none"> • Stumpfes Band • Die Vorschubgeschwindigkeit ist zu hoch • Die Vorschubgeschwindigkeit ist zu niedrig • Sägen durch einen teilweise gefrorenen Stamm 	<ul style="list-style-type: none"> • Schärfte das Sägeblatt neu • Verringere die Vorschubgeschwindigkeit • Erhöhe die Vorschubgeschwindigkeit • Lass den Stamm vollständig auftauen, bevor Du ihn sägst. TIPP: Verwende keinen langsameren Vorschub, wenn das Band in den Stamm eindringt, sondern verwende die gleiche Sägeschwindigkeit, die für den Rest des Schnitts geplant ist.
Das Band hebt oder senkt sich beim Sägen	<ul style="list-style-type: none"> • Unzureichende Blattspannung • Die Vorschubgeschwindigkeit ist zu hoch • Das Band ist beschädigt • Das Band läuft nicht richtig auf den Bandrädern 	<ul style="list-style-type: none"> • Erhöhe die Bandspannung • Senke die Vorschubgeschwindigkeit • Ersetze das Band durch ein Neues • Montiere das Band korrekt und justiere das Band neu ein
Bandbruch	<ul style="list-style-type: none"> • Das Band ist abgenutzt • Stumpfes und / oder falsch installiertes Band • Die Bandspannung ist zu fest • Die Bandführungsrollen sind nicht auf die Bandrollen ausgerichtet • Abgenutzte Bandradriemen. Dadurch läuft das Band direkt auf Metall. 	<ul style="list-style-type: none"> • Ersetze das Band durch ein Neues • Schärfte das Band • Verringere die Bandspannung • Passe die Bandführungen an • Ersetze die Riemen an den Bandrädern durch neue
Kein maßhaltiges Schnittholz	<ul style="list-style-type: none"> • Das Sägebett biegt sich aufgrund unzureichender Abstützung 	<ul style="list-style-type: none"> • Die Laufschiene bzw. das Sägebett wie in den Anweisungen in dieser Anleitung beschrieben abstützen
Das Band läuft nicht richtig und rutscht von den Bandrädern	<ul style="list-style-type: none"> • Die Bandräder sind falsch eingestellt • Abgenutzte Bandradriemen 	<ul style="list-style-type: none"> • Stelle die Bandräder ein, wie in den Anweisungen in diesem Handbuch beschrieben • Ersetze die Riemen durch neue
Das Sägeband schneidet nicht	<ul style="list-style-type: none"> • Sägeblatt wurde in die falsche Richtung installiert 	<ul style="list-style-type: none"> • Entferne das Band, drehe es nach außen und installiere das Band neu • Sollte das Sägewerk mit einem Elektromotor ausgestattet sein, überprüfe, ob der Motor in die richtige Richtung läuft. Wenn nicht: Die Phase des Motors tauschen
Das Band löst sich nicht, nachdem die Bandspannung mit dem T-Griff gelöst wurde	<ul style="list-style-type: none"> • Bandspannungsmechanismus blockiert 	<ul style="list-style-type: none"> • Drücke den T-Griff mit etwas Kraft nach innen
Der Sägekopf läuft schwer, wenn er angehoben oder abgesenkt wird	<ul style="list-style-type: none"> • Die vertikalen Führungen sind zu fest • Das Ritzel für die Höhenverstellung ist trocken 	<ul style="list-style-type: none"> • Schmiere mit Silikon und löse gegebenenfalls leicht das Ritzel • Schmiere mit Superflo
Der Sägekopf klappert beim Herunterfahren	<ul style="list-style-type: none"> • Die Schienen sind nicht eben und verursachen eine Verdrehung des Sägeschlittens 	<ul style="list-style-type: none"> • Die Laufschiene einrichten wie in den Anweisungen in diesem Handbuch beschrieben
Das Band überhitzt sich während des Betriebs	<ul style="list-style-type: none"> • Der Wassertank ist leer • Das Wasserventil ist geschlossen 	<ul style="list-style-type: none"> • Wasser nachfüllen • Das Wasserventil öffnen
Motor startet nicht	<ul style="list-style-type: none"> • Der Zündschlüssel steht auf "OFF" • Der Sicherheitsschalter für die Verriegelung der Schutzbleche ist nicht eingerastet 	<ul style="list-style-type: none"> • Den Zündschlüssel in die Position "ON" drehen • Den Funktionszustand des Sicherheitsschalters der Verriegelung prüfen



Hersteller & Konformitätserklärung

Übereinstimmung mit der Richtlinie 2006/42/EG, Anhang 2A

Hiermit erklärt:

Logosol AB,
Arkivvägen 6
871 53 Härnösand

dass das mobile Bandsägewerk **Logosol B1001**
in Übereinstimmung mit der Maschinenrichtlinie 2006/42/EG
und der EMV-Richtlinie 2014/30/EU und in Übereinstimmung
mit den folgenden harmonisierten Normen:
EN ISO 12100:2010, EN 60204-1:2018,
EN 50370-1:2005, EN 50370-2:2003.

hergestellt wurden.

Die Prüfstelle, 0404, RISE SMP Schwedische
Maschinenprüfanstalt AB, Box 7035, 750 07 Uppsala,
Schweden, hat eine CE-Baumusterprüfung gemäß der Richtlinie
2006/42/EG, Artikel 12, Absatz 3b, durchgeführt.

Die CE-Baumusterprüfbescheinigung hat die Nummer:
0404/17/2408

Das gelieferte Bandsägewerk entspricht der Maschine, die einer
CE-Baumusterprüfung unterzogen wurde.

Härnösand 30.01.2026

Robert Berglund, Geschäftsführer

LOGOSOL

Arkivvägen 6, SE-871 53 Härnösand
+46 (0)611-182 85 | info@logosol.com | www.logosol.com