

 **LOGOSOL**

MANUEL D'UTILISATION

Ref. no. 0458-395-0513

REV: 1

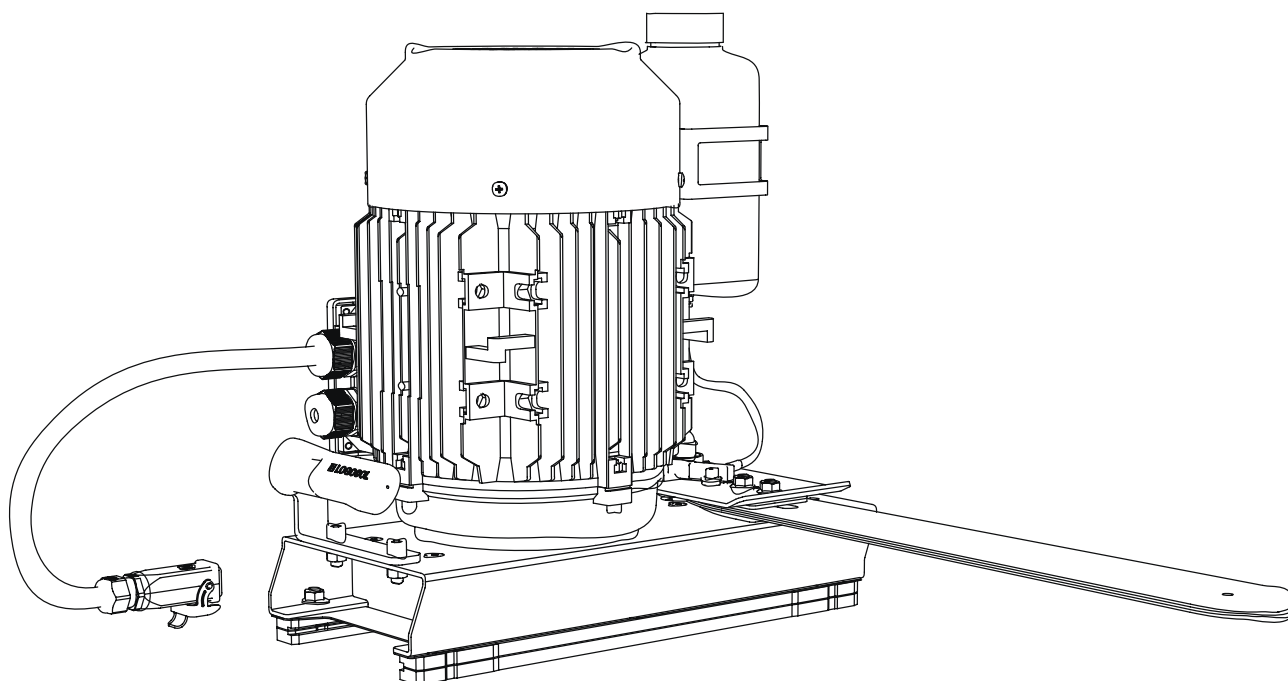

LOGOSOL ES5/ES8 TRONÇONNEUSE ÉLECTRIQUE

FR

NOUS VOUS REMERCIONS D'AVOIR CHOISI UNE MACHINE LOGOSOL !

Nous sommes très heureux de la confiance que vous nous avez accordée en achetant cette unité de sciage, et nous ferons tout notre possible pour satisfaire vos attentes.

Logosol fabrique des scieries depuis 1989. Avec environ 50 000 machines déjà fabriquées, nous avons conquis des clients du monde entier.

Votre sécurité est notre priorité et nous voulons que vous puissiez obtenir les meilleurs résultats possibles avec votre scierie. C'est pourquoi nous vous recommandons de prendre le temps de lire attentivement et calmement la totalité de ce manuel d'utilisation avant de commencer à utiliser la scie. N'oubliez pas que la machine ne représente, en définitive, qu'une partie de la valeur du produit. Une grande partie de cette valeur réside également dans les connaissances que nous vous transmettons à travers les manuels d'utilisation. Il serait dommage que vous n'en tiriez pas avantage.

Nous espérons que l'utilisation de votre nouvelle machine vous donnera entière satisfaction.

Bengt-Olov Byström

Bengt-Olov Byström
Fondateur et Président,
Logosol à Härnösand, Suède



Veuillez lire attentivement le présent manuel d'utilisation et vérifiez que vous avez compris son contenu avant d'utiliser la machine.



Ce manuel d'utilisation contient des consignes de sécurité importantes.



AVERTISSEMENT ! Une utilisation incorrecte peut entraîner des blessures graves, voire mortelles pour l'opérateur ou d'autres personnes.



LOGOSOL développe continuellement ses produits.
Pour cette raison, nous nous réservons le droit de modifier
la configuration et la conception de nos produits.
Document : TRONÇONNEUSE ÉLECTRIQUE Logosol, Manuel d'utilisation
Manuel, réf. N° : 0458-395-0184
© 2025 LOGOSOL, Härnösand Suède

TABLE DES MATIÈRES

Consignes de sécurité	4
Description de la machine	6
Composants de la tronçonneuse électrique	7
Données techniques	8
Composants : à la livraison	9
Montage	11
Caractéristiques	12
Système électrique	14
Dépannage	15
Matériel de coupe	18
Sciage : conseils et astuces	19
Particularités	20
Sécher le bois	21
Déclaration de conformité	24

CONSIGNES DE SÉCURITÉ

- Lisez attentivement l'intégralité du manuel avant de mettre la tronçonneuse électrique en service. Le non-respect des règles de sécurité peut entraîner un danger pour la vie.
- Assurez-vous que toutes les personnes travaillant avec la tronçonneuse électrique connaissent bien les risques et ont lu le manuel. Le manuel doit toujours être à la disposition de tous ceux qui travaillent avec la tronçonneuse électrique. Cela vaut également si la tronçonneuse électrique est prêtée ou vendue.
- Lisez le manuel et les consignes de sécurité de la scierie.
- Les mineurs de moins de 18 ans ne sont pas autorisés à utiliser la tronçonneuse électrique.
- Les enfants et les animaux ne doivent pas s'approcher de la scierie pendant son fonctionnement.
- Respectez la distance de sécurité due au bruit fort et au risque de projection de la tronçonneuse dans la direction du guide en cas de rupture de la chaîne.
- Toute personne travaillant avec la tronçonneuse électrique doit être en bonne forme physique, en bonne santé et bien reposée. Faites des pauses régulières. Ne travaillez pas sous l'influence de l'alcool, de drogues ou de médicaments qui peuvent provoquer de la somnolence ou de l'inattention.
- Le travail avec la tronçonneuse électrique doit toujours être effectué avec une bonne visibilité. Ne travaillez pas dans l'obscurité ni avec une vision réduite.
- Assurez-vous qu'il y a d'autres personnes à portée de voix au cas où vous auriez besoin d'aide.
- Utilisez uniquement des produits fabriqués par LOGOSOL ou ceux expressément approuvés à cet effet lorsque vous ajoutez de l'équipement supplémentaire. Tout autre équipement peut entraîner un risque d'accident et ne doit pas être utilisé. LOGOSOL décline toute responsabilité pour les dommages personnels ou matériels subis pendant le fonctionnement de la scierie avec un ajout non autorisé.
- Si des unités de sciage de plus de 15 kg sont utilisées, les pieds de support doivent être placés sous les extrémités des rails de guidage. Risque de basculement !
- Portez toujours un équipement de protection individuelle : un vêtement approprié est un vêtement globalement bien ajusté. Ne travaillez jamais avec des vêtements amples, une veste ou similaire.
- Portez des chaussures de sécurité à semelle épaisse pour une bonne adhérence. Ne portez pas d'écharpe, de cravate, de bijoux ou autres accessoires qui pourraient se prendre dans l'équipement.
- Ne passez jamais la main au-dessus ou au-dessous du rail de guidage pendant le fonctionnement. Matériel de coupe en rotation : Risque de coupures !
- Portez des gants de protection très résistants. Risque de coupures lors de la manipulation du guide et de la chaîne de sciage. Le matériel de coupe peut également être brûlant juste après la coupe.

Descriptifs des symboles



Pour votre propre sécurité, lisez attentivement l'intégralité du manuel et ne démarrez pas la machine avant d'avoir tout compris.



Utilisez une protection auditive et des lunettes de protection homologuées. L'audition peut être endommagée même après une courte exposition.



Outils tranchants en rotation. Assurez-vous que vos doigts ne s'approchent jamais des outils de coupe.



Ce symbole signifie « ATTENTION ». Soyez particulièrement attentif aux endroits où ce symbole apparaît dans le texte.



Ce symbole est suivi d'instructions qui doivent être respectées. Soyez particulièrement attentif aux endroits où ce symbole apparaît dans le texte.

CONSIGNES DE SÉCURITÉ

Distance de sécurité



Respectez les distances de sécurité. La distance de sécurité est de 8 m pour l'opérateur et de 15 m pour toutes les autres personnes. L'illustration ci-dessous représente la scierie vue du dessus. Pendant le fonctionnement de la scierie, l'opérateur doit se tenir dans le périmètre indiqué par une ligne pointillée (- - -). L'opérateur ne doit pas se pencher au-delà du rail de guidage pendant le fonctionnement de la scierie.

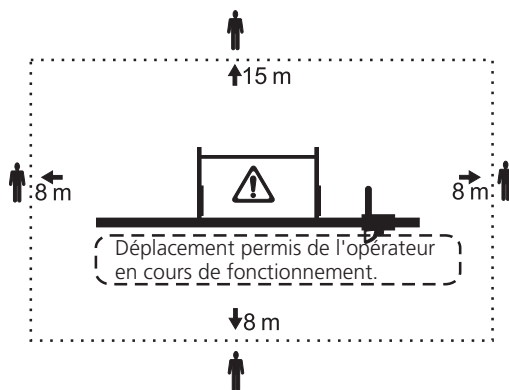

Risque accru de rebond ! N'utilisez jamais de chaîne à refendre pour tronçonner.

Avant chaque période de travail

- Vérifiez tout particulièrement l'état de la ligne de levage. Remplacez-les immédiatement au moindre signe d'usure. Vérifiez que les assemblages boulonnés et les dispositifs de verrouillage du système de levage et de blocage de la table à grume sont bien serrés et que toutes les pièces mobiles de la scierie se déplacent librement et sans heurt.
- Vérifiez que la scierie est bien horizontale et solidement fixée au sol.
- Vérifiez que le matériel de coupe est correctement assemblé. Risque de rupture de chaîne !
- Vérifiez que l'unité de sciage est totalement engagée dans le rail de guidage. Risque de rebond au démarrage !

En cours de fonctionnement



En cours de fonctionnement la scierie doit impérativement être de niveau. Ris-

que de basculement ! La scierie doit être directement fixée sur la surface sous-jacente ou placée sur un lit de planches qui augmente l'espace de la surface portante (voir manuel).

- Maintenez fermement la manivelle durant le levage ou l'abaissement d'une grume. Si elle est relâchée, la manivelle peut revenir en arrière et frapper violemment votre main.



Ne placez pas votre main près de la jambe principale lorsque vous soulevez ou abaissez la grume. Il y a un risque qu'elle soit coincée si la ligne de levage s'enclenche ou si la manivelle tourne.

- Ne sciez pas de courtes grumes qui ne dépassent pas des extrémités de chaque table à grume au moins de 0.2 cm. Une grume trop courte peut tomber lorsque les tables à grumes sont soulevées !
- La charge maximale admissible pour la scierie est de 1 200 kg.



Toujours se tenir à droite de l'unité de sciage en cours d'utilisation. Risque de projection de la chaîne par l'éjecteur de sciure en cas de rupture.

- Maintenir le poste de travail dégagé de tout outil, morceaux de bois, sciure et autres objets risquant de provoquer une chute.



Arrêtez l'unité de sciage après chaque coupe. Ne laissez jamais la scie électrique sans surveillance afin d'éviter que des personnes non autorisées ne puissent la démarrer.



En cas de dysfonctionnement, arrêtez immédiatement toute opération de sciage et éteignez l'unité de sciage jusqu'à ce que le problème soit résolu. Gardez toujours présent à l'esprit que La plupart des accidents survenant sur des machines dangereuses, qu'il s'agisse d'une scie électrique ou de toute autre machine, surviennent quand un problème se présente et que l'opérateur tente d'y remédier alors que la machine est toujours en marche. Une interruption se voit rarement sur le résultat final.

DESCRIPTION DE LA MACHINE

- La tronçonneuse électrique Logosol est une scie à chaîne destinée à être utilisée avec les scieries Logosol Solosågen, Farmer's Sawmill et F2 et F2+.
- Les éléments coulissants qui s'adaptent au bras de la scierie sont intégrés dans la construction. La scie est actionnée par un moteur électrique qui transmet la puissance à la chaîne par l'intermédiaire d'une transmission à courroie.
- La tronçonneuse électrique est équipée d'une pompe mécanique qui alimente le guide-chaîne en huile pour tronçonneuse.
- Les glissières en plastique à faible friction durent plusieurs années grâce à la surface lisse des composants en aluminium.

Maintenance

Vérifiez le fonctionnement de la machine selon les instructions suivantes pour vous assurer de son bon fonctionnement :

Vérifiez les points suivants avant chaque utilisation :

Vérifier l'état du guide-chaîne et de la chaîne de scie
Vérifier le niveau d'huile pour tronçonneuse
Nettoyer la scie

Toutes les 10 heures de fonctionnement :

Vérifier l'usure des bandes coulissantes/guides
Vérifier l'engrenage en plastique de la pompe à huile
Nettoyer le système d'huile (de la bouteille au guide)
par ex. avec de l'air comprimé.

Toutes les 20 heures de fonctionnement :

Vérifier le roulement de la pompe à huile.
Vérifier la courroie ronde qui entraîne la pompe à huile.
Nettoyer le système de refroidissement par eau (de la bouteille au guide) par ex. avec de l'air comprimé.
Vérifier l'état de la transmission par courroie.



COMPOSANTS DE LA SCIERIE

- 1 Assemblage de la base
- 2 Montage du moteur
- 3 Plaque moteur
- 4 Assemblage de l'axe de la pompe à huile
- 5 Assemblage de la protection de chaîne
- 7 Poulie à courroie
- 8 Vis d'arrêt SK65S M8x10
- 9 Poulie à courroie
- 10 Courroie Poly V
- 11 Vis à six pans creux conique M6x16
- 12 Écrou à embase M6MF M8
- 13 Vis à six pans creux M8x55
- 14 Vis à six pans creux MC6S M8x20
- 15 Plaque de fond
- 16 Élément coulissant (chariot de scie)
- 17 Rondelle élastique Din137Bd 15x8
- 18 Vis à six pans creux Mk6S M8x35

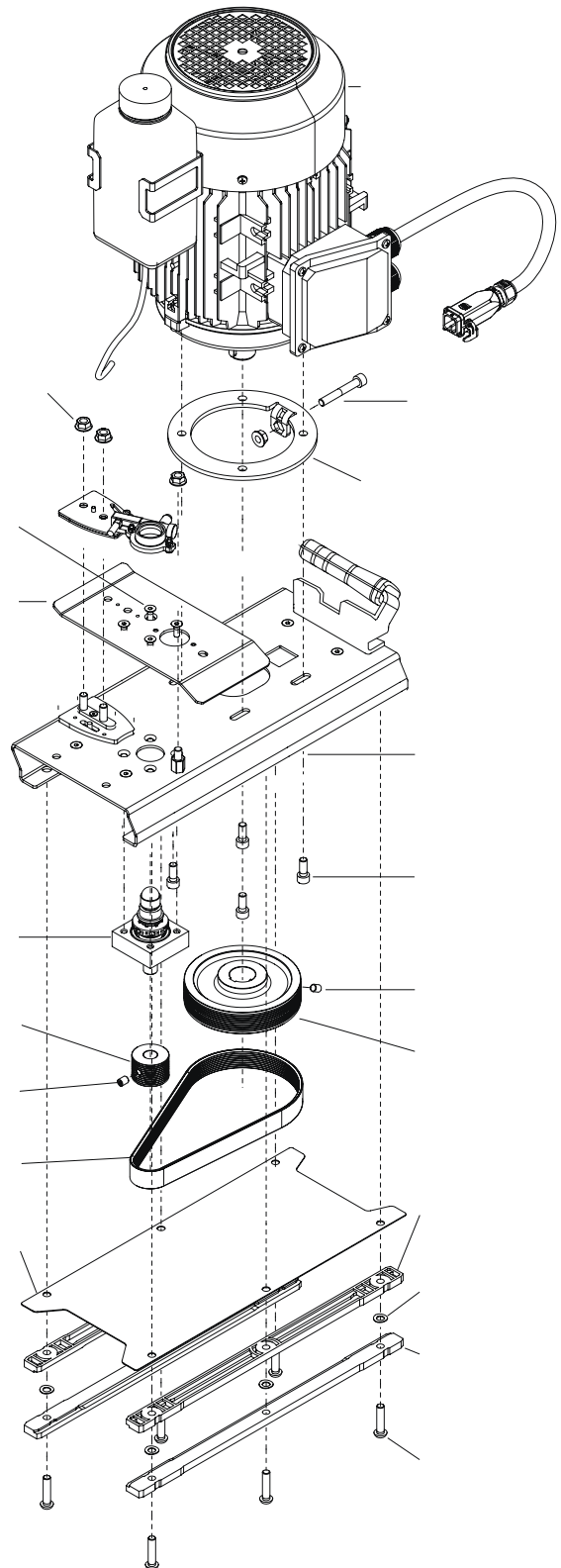

DONNÉES TECHNIQUES

EFFET

TRONÇONNEUSE ÉLECTRIQUE Puissance nominale ES5 4.6 kW

TRONÇONNEUSE ÉLECTRIQUE Puissance nominale ES8 8 kW

TRANSMISSION

Courroie multi-V (10 PJ 610) Tension max. de la courroie : 290 N, Pourcentage d'allongement : 0,29

Vitesse de la chaîne 18.5 m/s

NIVEAUX DE BRUIT

Pression acoustique à vide 97.0 dB(A)

Pression acoustique chargée 102.0 dB(A)

Niveau de puissance acoustique 113.0 dB(A)

DIMENSIONS

Hauteur 410 mm

Longueur 425 mm

Largeur 410 mm

Poids 38/42 kg

SYSTÈME ÉLECTRIQUE

Alimentation électrique 50 Hz 400 V 16 A

Indice de protection IP 54

Connexion électrique Système CEE (fiche ronde) 16A, avec onduleur

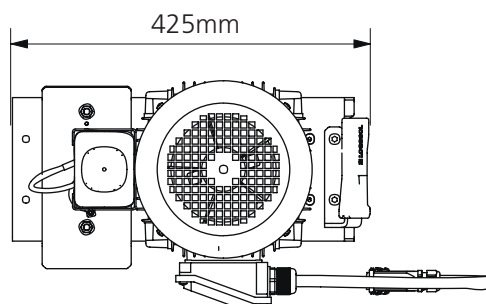
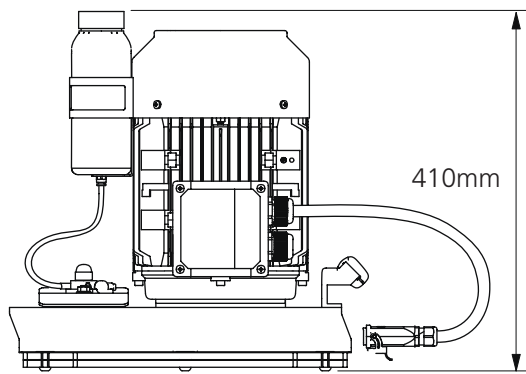
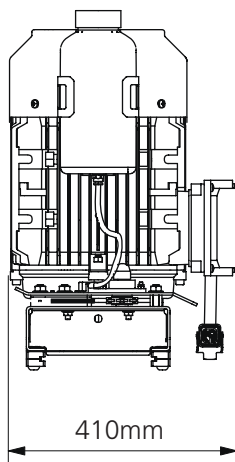

VIS/ÉCROU

Définition des éléments de fixation aux pages suivantes.

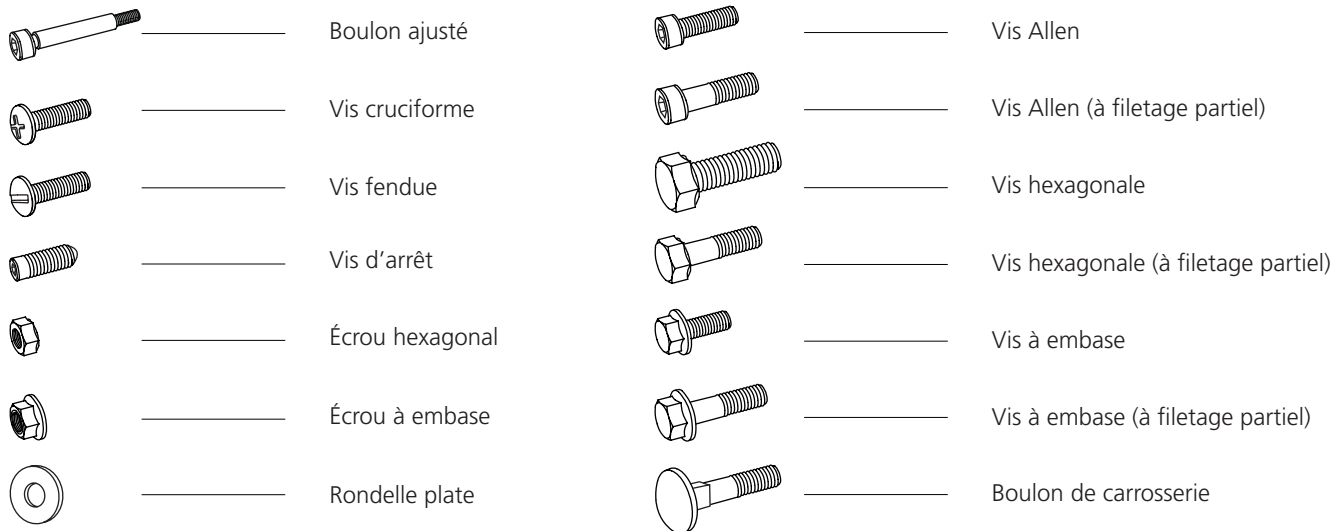

SYMBOLES COMPLÉMENTAIRES

Les symboles suivants sont utilisés en complément des figures ci-dessus pour décrire la conception des éléments.



DIMENSIONS/LONGUEUR

Les dimensions des éléments de fixation sont indiquées en diamètre **(M)** ISO 68-1, suivi d'une longueur pour les vis. La longueur est la partie de la vis qui s'enfonce dans le matériau dans lequel elle est montée.

(Diamètre)		(Longueur)
M8	x	20

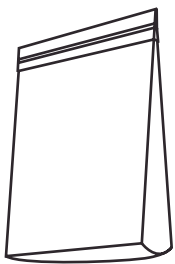
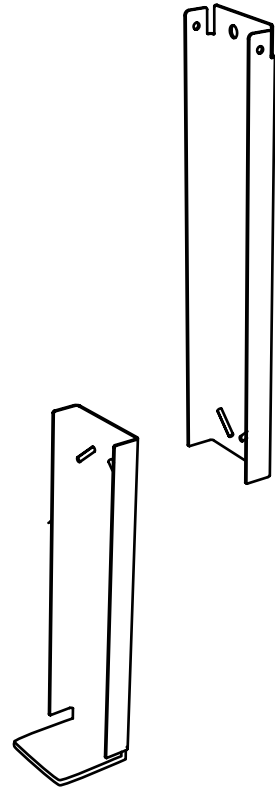
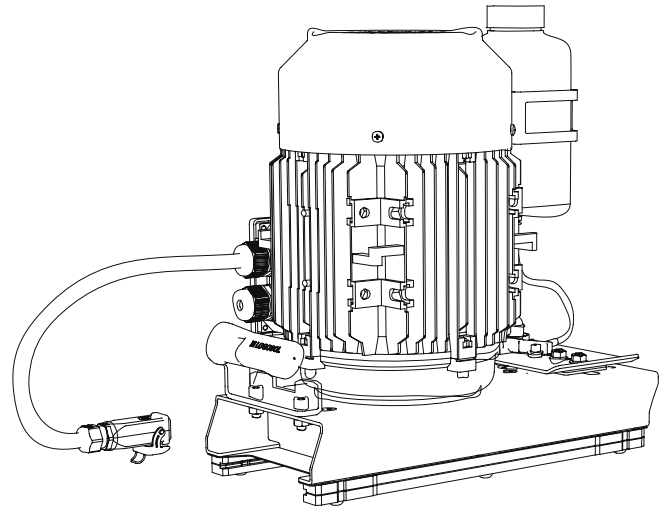



1

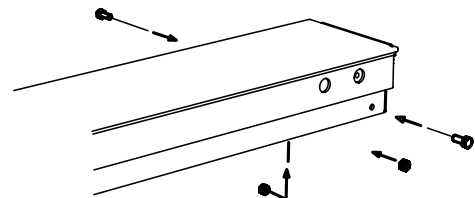
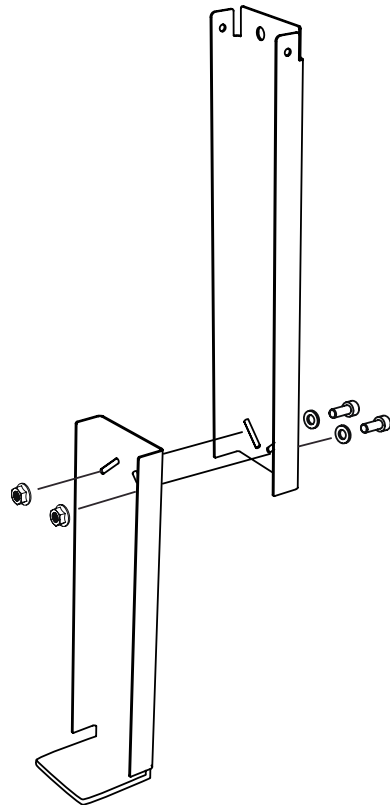
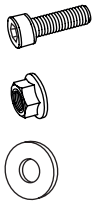

2

FIXER LA JAMBE DE SUPPORT

Montez la jambe de support du côté opérateur du rail de guidage.

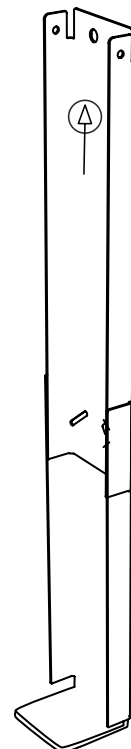
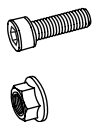

CARACTÉRISTIQUES

TENSION DE LA COURROIE

Normalement, une courroie multi-V dure de nombreuses années d'utilisation, mais après un certain temps de service, il peut être nécessaire de la resserrer pour ne pas qu'elle glisse lors du sciage. Pour que la courroie dure le plus longtemps possible, elle doit être tendue de façon à ce qu'elle adhère, mais pas plus.

Procédez comme suit : inclinez la scie et desserrez les vis de fixation du moteur, desserrez le moins possible pour libérer le moteur. Ajustez ensuite la tension de la courroie à l'aide de la vis de réglage située à l'extrémité de la machine. Serrez bien les vis de fixation du moteur après avoir terminé le réglage.

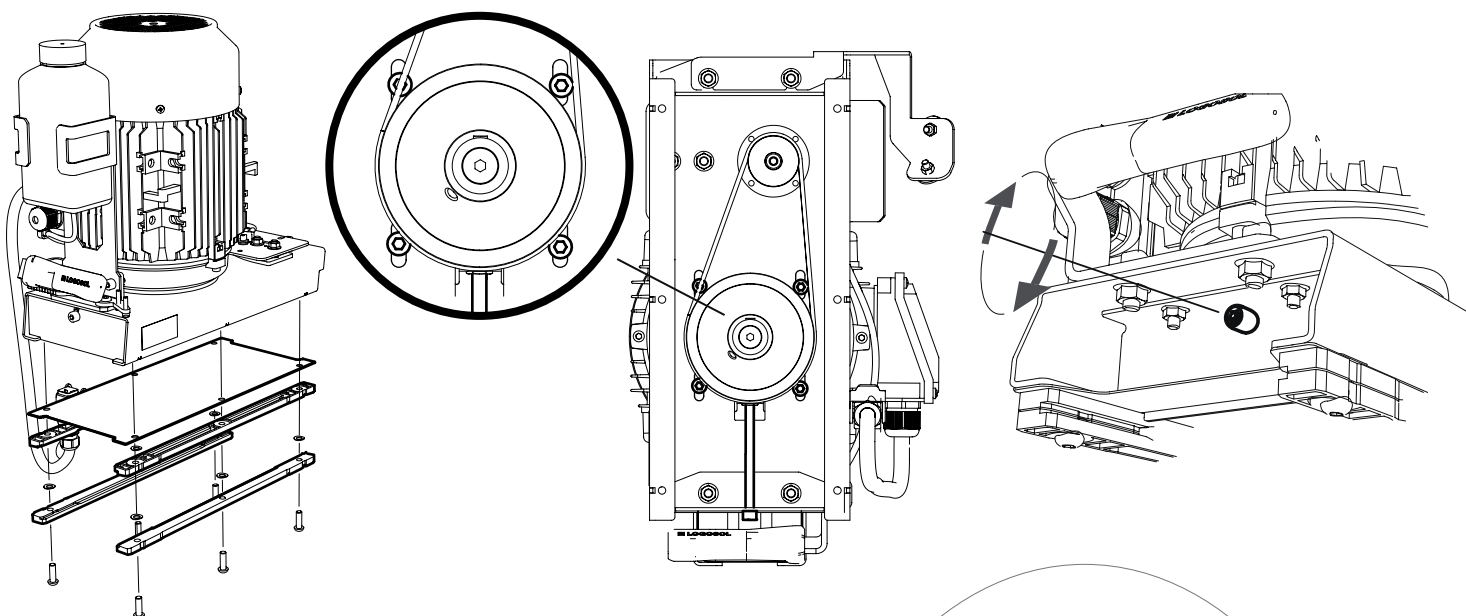

RÉGLER LES BANDES COULISSANTES

Réglez le chariot porte-scie pour un ajustement parfait sur le rail de guidage. Lubrifiez régulièrement le rail de guidage et les glissières en utilisant un spray silicone. Appuyez sur les glissières pour ajuster le jeu au rail de guidage dans le plan vertical.

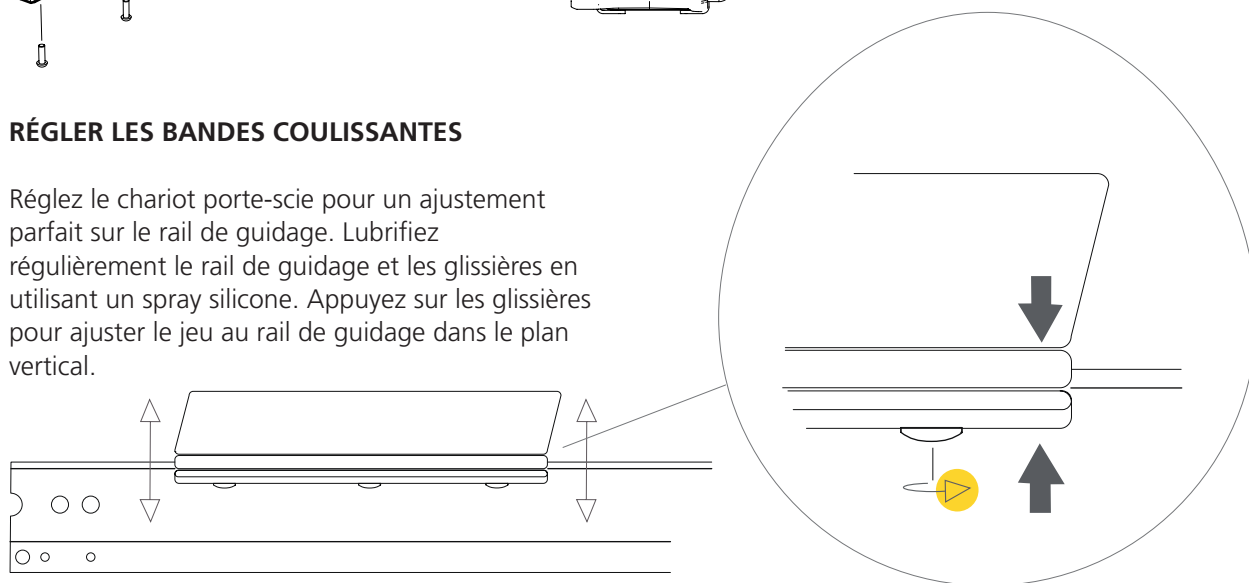

RÉGLAGE DES BANDES DE GLISSEMENT POUR LES ANCIENNES SCIERIES À CHAÎNE LOGOSOL (M1-M8, F1)

Si vous disposez d'une ancienne scierie à chaîne Logosol (modèles M1 à M8 ou F1), il peut être nécessaire de régler les bandes de glissement afin que la scie puisse traverser les supports de rondins.

Procédez comme suit : desserrez légèrement les six boulons qui fixent les bandes de glissement. Repoussez le châssis orange vers l'arrière jusqu'à ce qu'il soit aligné avec les bandes de glissement avant. Serrez de nouveau les boulons.

MONTER LA BARRE DE GUIDAGE

Assurez-vous que l'alimentation électrique est coupée. Desserrez les écrous qui maintiennent le guide et soulevez la plaque du guide. Placez le guide et la chaîne et remplacez le couvercle. Vérifiez que le guide repose sur les entretoises et qu'elle n'est pas bloquée par des copeaux de bois ou par le tendeur de chaîne. Vérifiez également que la chaîne est tournée dans le bon sens et qu'elle repose bien sur l'ensemble du pignon.

Tirez la chaîne à la main avant de démarrer la machine pour vous assurer qu'elle est correctement positionnée.

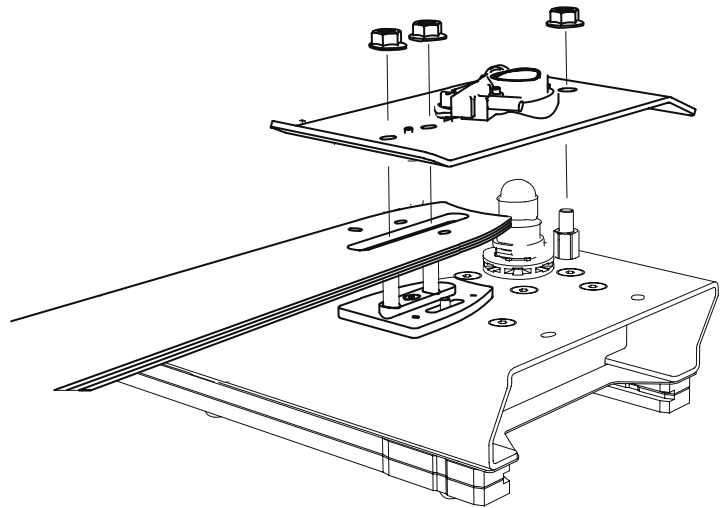

TENSION DE LA CHAÎNE

Assurez-vous que l'alimentation électrique est coupée. Desserrez légèrement les écrous qui maintiennent le guide, qui sont par paires. La chaîne est tendue en vissant la vis de réglage sur le côté de la machine. Ne tendez pas trop la chaîne. Il devrait être facile de retirer tout le maillon-guide du guide avec le pouce et l'index. Si la chaîne est trop tendue, cela entraînera une usure accrue de la chaîne et du guide. Resserrez les écrous sur le guide une fois que la tension est correcte.

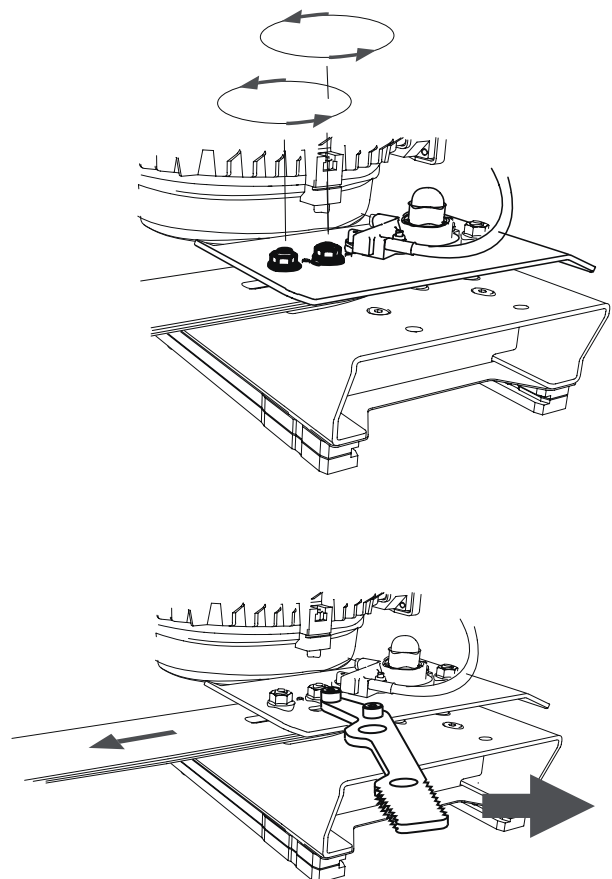

SYSTÈME ÉLECTRIQUE

Le moteur est doté d'une protection thermique contre la surchauffe. Lorsque la température dans l'enroulement de moteur devient trop élevée, le moteur s'arrête et ne peut être redémarré tant qu'il n'a pas refroidi.

La chaîne doit être placée contre l'unité de sciage du côté de coupe du guide (dans le sens inverse des aiguilles d'une montre). Si, à la livraison ou après un changement de câble, le moteur tourne dans le mauvais sens, le sens de rotation peut être changé en changeant l'onduleur dans le contact électrique de la scie (les deux broches sur un disque en plastique blanc). Utilisez un grand tournevis plat.

Pour éviter les chutes de tension, il est important de toujours utiliser un câble d'alimentation aussi court que possible. La surface du câble doit être d'au moins 2,5 mm², 4 mm² doivent être utilisés pour les longueurs de câble supérieures à 50 m. Si la tension est trop faible, la puissance du moteur sera réduite et l'équipement électrique risque d'être endommagé.

Pour démarrer la scie. Maintenez la poignée de sécurité (2) et appuyez en même temps sur le bouton vert (1). Vous pouvez relâcher la poignée de sécurité ou appuyer sur l'arrêt d'urgence (1) pour arrêter la scie.

- 1 Vert = allumé, Rouge = arrêt d'urgence
- 2 Bouton-poussoir à pression constante
- 3 Connecteur électrique avec ondulateur

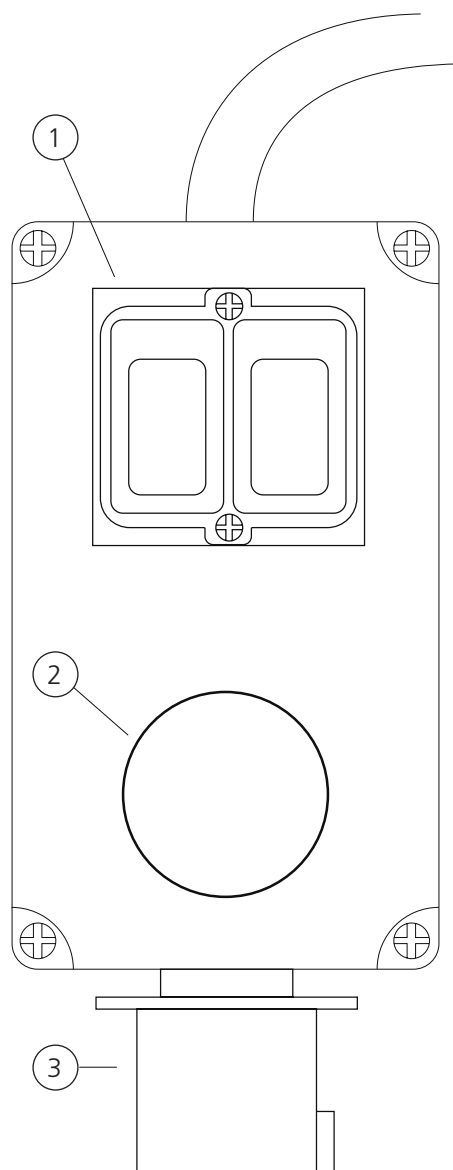

DÉPANNAGE

Causes de dimensions erronées lors du sciage avec la scie électrique Logosol

A. La scierie est mal réglée ou mal installée.

B. L'équipement de coupe ne fonctionne pas correctement.

C. Tensions dans le bois.

A. Inspection de la scierie

1. Vérifiez que chacun des quatre montants de la scierie est stable et que les pieds ne s'enfoncent pas dans le sol lorsqu'une grume lourde est chargée sur la scierie.

2. Vérifiez la mise à niveau des tables à grumes afin de vous assurer que la scierie n'est pas inclinée. Vérifiez aussi bien le chargement que le déchargement des scieries.

3. Utilisez une équerre pour contrôler très minutieusement que le rail de guidage forme un angle exact de 90° avec les montants longs. Même un petit écart peut conduire à d'importantes erreurs de dimensions des planches.

4. Réglez la distance entre les tables à grumes et le guide-chaîne afin qu'elle soit exactement la même aux deux tables à grumes. Assurez-vous que le guide-chaîne et les tables à grumes sont parfaitement parallèles.

5. Vérifiez que le rail de guidage est absolument rectiligne en regardant le long de la poutre ou en tendant un fil au-dessus du rail de guidage et en utilisant des clous ou des objets similaires comme cales entre le fil et le rail de guidage.

Si des pieds de support sont utilisés pour le rail de guidage, il est essentiel que ceux-ci reposent sur une surface solide, tel qu'un poteau enfoncé dans le sol.

Même des guides-chaînes neufs d'usine peuvent être légèrement courbés. Cela est visible si le parallélisme avec la table à grumes change lorsque le guide-chaîne est retourné. Un guide-chaîne courbé est facilement redressé en exerçant une force vers le haut ou vers le bas tandis que la scie est montée sur la scierie.

6. Vérifiez que le guide-chaîne est droit par rapport

à la trajectoire de sciage en plaçant une latte en bois de 1.5 m sur le guide-chaîne (sans la chaîne). Puis observez transversalement la latte. Elle doit être parallèle au rail de guidage. Si la latte de bois est inclinée de plus de 5 mm vers l'avant ou vers l'arrière, cela peut avoir un effet négatif sur le sciage. Un guide-chaîne courbé peut être corrigé en plaçant des rondelles entre la plaque du chariot et la glissière. Des guides-chaînes non parallèles apparaissent le plus souvent lorsque les tronçonneuses utilisées sont de marques autres que Stihl.

7. Les réglages de la scierie peuvent être vérifiés en plaçant une large planche de la longueur maximale sur les tables à grumes en vue d'en découper les bords. Sciez d'abord une latte de 1/4" sur l'un des côtés de la planche. Puis retournez la planche, réglez les deux tables à grumes à la même hauteur et sciez une latte de 1/4". Mesurez à présent avec soin la largeur de la planche. Si la planche n'a pas la même largeur sur toute sa longueur, cela peut signifier que les tables à grumes ne sont pas correctement réglées ou que le rail de guidage est courbé.

B. Inspection de l'équipement de coupe

Le guide-chaîne ne doit pas couper vers le haut ou vers le bas pendant le sciage. Si l'équipement de coupe est défectueux, cela sera plus visible lorsque le guide-chaîne sera dégagé de la grume. Si le guide-chaîne ne « ressort » pas en douceur de la grume mais surgit vers le haut ou vers le bas, des problèmes peuvent survenir. Cela peut provenir d'une défaillance au niveau du guide-chaîne ou de la chaîne.

Causes de dysfonctionnement de l'équipement de coupe :

1. Une cause fréquente de problèmes de sciage est l'utilisation de chaînes émoussées.

2. La chaîne peut être endommagée d'un seul côté, par exemple, en raison d'un objet métallique dans la grume. La chaîne coupe toujours mais elle a tendance à tirer vers le haut ou vers le bas.

3. La chaîne n'a probablement pas été correctement aiguisée. Les dents ont peut-être été moins aiguisées d'un côté que de l'autre. Pour obtenir un résultat plus régulier, essayez de conserver la même position

lorsque vous aiguisiez les côtés droit et gauche de la chaîne. Le fait que des dents soient défectueuses ou manquantes, comme après avoir scié des clous, n'a généralement qu'une influence très légère sur le fonctionnement.

4. Lorsque la précision diminue après une période de sciage sans défaut, cela est presque toujours dû à l'usure du guide-chaîne.

5. Si votre surface est striée, consultez le Manuel de votre équipement de coupe. Il se télécharge gratuitement sur notre site Web.

Lorsque le guide-chaîne n'est pas monté droit

Sur certaines tronçonneuses, la fixation du guide n'est pas de niveau, ce qui incline le guide sur un côté. Nettoyez la fixation du guide. Placez une planche droite longue de 1 m environ sur le guide-chaîne (sans la chaîne) et vérifiez la position par rapport au guide-chaîne. Si le guide-chaîne est incliné sur un côté, placez des cales entre la plaque du chariot et les profilés coulissants jusqu'à ce que la planche au-dessus du guide-chaîne soit parallèle au rail de guidage. Des tensions dans le bois peuvent parfois entraîner des symptômes de défaillance de l'équipement de coupe.

C. Tensions dans le bois

La scierie ne peut que scier droit. Si le bois se tord pendant le sciage, la précision est alors perdue. Les tensions peuvent entraîner d'importantes variations des dimensions. Le bois de feuillus présente souvent des tensions supérieures à celles du bois de conifères. Cependant, les tensions dans le bois de conifères peuvent également être problématiques. Par exemple, les arbres qui ont poussé sur de fortes pentes peuvent présenter des tensions importantes. Dans de tels cas, il peut arriver qu'un lot entier de grumes soit difficile à scier.

Des tensions peuvent aussi survenir durant le stockage. Si l'écorce et la partie supérieure commencent à sécher, la surface entière va commencer à rétrécir. Dans un tel cas, lorsqu'un côté est scié, la grume peut se courber légèrement.

Il est facile de découvrir dans les grumes les tensions dans le bois qui conduisent à fausser les dimensions. Chaque fois que vous ramenez la tronçonneuse en arrière, vous pouvez sentir ce qui se produit dans la grume. Tant que le guide-chaîne continue à se situer juste au-dessus de la surface fraîchement sciée, la

grume n'est pas déformée. Cependant, s'il y a un espace entre le guide-chaîne et la surface sciée ou si le guide-chaîne est repoussé vers le haut lorsque l'unité de scie est tirée vers l'arrière, il vaut mieux réfléchir à la coupe suivante afin de réduire les effets des tensions.

Lors du sciage du haut vers le bas du bloc, celui-ci a tendance à se fléchir vers le bas aux extrémités. Ceci est particulièrement vrai en cas de forte croissance du côté des racines. Pour cette raison, il est préférable de retourner la grume une fois qu'on a traversé le centre et de scier le reste du matériau depuis l'autre côté.

Si vous voulez tout de même scier des grumes subissant des tensions élevées, il est conseillé d'utiliser une tronçonneuse et un gabarit (Réf : 4900-000-1000) pour découper la grume. Ce gabarit suit la surface sciée précédente et offre donc une meilleure précision si la grume est courbée.

Quelques conseils pour éviter les tensions dans le bois

1. Coupez du bois présentant des tensions aux longueurs les plus courtes possible. En réduisant la longueur de la grume à env. 2,5 m, la précision sera élevée même en présence de fortes tensions dans le bois.

2. Travaillez la grume en sciant tous les côtés les uns après les autres.

3. Pour obtenir des dimensions parfaites pour la dernière planche, vous pouvez scier la dernière section en utilisant un bloc scié comme sous-base. Une autre méthode consiste à utiliser des accessoires spéciaux pour la scierie afin de soutenir les extrémités du bloc. Si vous devez scier un grand nombre de grumes de plus de 3,5 m, la meilleure solution consiste à rallonger la scierie de 1 à 2 m et d'ajouter une table/chargeur vertical de grumes supplémentaire.

DÉPANNAGE

PROBLÈME/SYMPÔME	CAUSE PROBABLE	SOLUTION
Scie lentement	<ul style="list-style-type: none"> • Chaîne de scie émoussée • Glissières/guides mal réglés • Résine et saleté sur le rail de guidage 	<ul style="list-style-type: none"> • Aiguiser ou remplacer la chaîne de la scie. • Ajuster les guides selon les instructions. • Nettoyer le rail de guidage et utiliser un spray au silicone (art. n° 9999-000-5110) pour réduire la friction entre la scie et le rail.
Usure rapide du guide	<ul style="list-style-type: none"> • Pression d'alimentation trop élevée • Huile pour chaîne de scie de qualité inférieure • Trop peu d'huile pour chaîne de scie 	<ul style="list-style-type: none"> • Réduire la pression d'alimentation (en particulier sur les coupes étroites). • Changer pour une huile pour chaîne de scie de haute qualité. • Augmenter le débit de la pompe à huile et/ou nettoyer la bouteille d'huile et les tuyaux.
Lubrification insuffisante de l'huile	<ul style="list-style-type: none"> • Saleté dans une bouteille d'huile/un tuyau/un guide • La vieille huile a durci • Pompe à huile usée • Engrenage en plastique usé dans la pompe à huile • Roulements usés dans la pompe à huile 	<ul style="list-style-type: none"> • Nettoyer l'ensemble du système d'huile • Nettoyer l'ensemble du système d'huile • Renouveler la pompe à huile • Renouveler l'engrenage en plastique dans la pompe à huile • Changer le roulement de la pompe à huile.
Rupture de la chaîne	<ul style="list-style-type: none"> • Lubrification insuffisante • Tension de la chaîne trop élevée • Pignon de chaîne usé • Moteur en panne • Tension de la chaîne trop lâche 	<ul style="list-style-type: none"> • Augmenter le débit de la pompe à huile et/ou nettoyer la bouteille d'huile et les tuyaux. • Régler la tension de la chaîne selon les instructions. • Inspecter le pignon de la chaîne et le changer si nécessaire. • Vérifier que les quatre vis qui maintiennent le moteur au châssis de la scie sont bien serrées. • Tendre la chaîne selon les instructions.
Le guide dérive vers le haut/vers le bas	<ul style="list-style-type: none"> • Rails de guide inégaux • Guide lâche • Glissières/ guides usés 	<ul style="list-style-type: none"> • Rectifier les rails de guide de manière à ce qu'ils soient complètement parallèles. • Vérifier que le guide est bien fixé (25 Nm) • Vérifier les guides et les changer si nécessaire
Erreur angulaire sur le résultat de coupe	<ul style="list-style-type: none"> • Mauvais alignement de la barre d'extrémité de guide • Guide lâche • Guides usés ou mal alignés 	<ul style="list-style-type: none"> • Ajuster la barre d'extrémité de guide de manière à ce que la barre soit parallèle aux tables à grumes. • Vérifier que le guide est bien fixé (25 Nm) • Vérifier l'usure et le réglage des guides en plastique de la scie. Ajuster et/ou renouveler si nécessaire.
Motif de planche à laver sur la coupe de la scie	<ul style="list-style-type: none"> • Chaîne de scie mal affûtée • La scierie est instable • Guide usé 	<ul style="list-style-type: none"> • Aiguiser la chaîne de la scie. • Vérifier que la scierie est solidement ancrée avec un support sous les deux extrémités du rail. • Renouveler le guide

MATÉRIEL DE COUPE

La chaîne de refente LOGOSOL permet un tronçonnage rapide avec un trait de scie fin. Mais elle dure moins longtemps que les chaînes normales. Si vous entretenez régulièrement l'équipement de coupe, vous obtenez les bonnes dimensions de bois, un sciage plus rapide et l'équipement de coupe dure plus longtemps.

Aiguiser la chaîne avant qu'elle ne commence à s'émousser

Lorsque la chaîne commence à s'émousser, vous remarquerez que la vitesse de coupe diminue, le guide-chaîne devient chaud et il est plus difficile de faire avancer l'unité de sciage. Arrêtez immédiatement de scier ! En fait, si cela se produit, c'est qu'il est déjà trop tard pour affûter la chaîne. Scier avec une chaîne émoussée expose l'équipement de coupe à des niveaux élevés de contraintes mécaniques. Par conséquent, aiguiser la chaîne avant qu'elle ne s'émousse !

Évitez les ruptures de chaîne

Si vous sciez trop longtemps avec une chaîne émoussée, celle-ci peut se rompre. La chaîne se rompt alors sous les dents de coupe et vous verrez qu'elle est usée à cet endroit.

Toutefois, si un maillon-guide se casse, cela peut être lié au fait que la chaîne et le pignon ne sont pas compatibles. La meilleure solution consiste à utiliser 5 chaînes en alternance sur un même pignon de chaîne. Lorsque les chaînes sont usées, remplacez le jeu complet. Une chaîne entièrement neuve sur un pignon usé peut se casser lors des toutes premières minutes d'utilisation.

Il n'est pas recommandé de faire fonctionner une chaîne transversale normale de 1,6 mm et une chaîne de refente de 1,3 mm sur le même pignon.

Le guide-chaîne peut tirer de travers

Si la chaîne a été endommagée sur un côté ou a été émoussée de manière inégale, elle peut ne pas fonctionner correctement. Le guide-chaîne est poussé vers le haut ou vers le bas et « rebondit » lorsqu'il sort de la grume. Dans ce cas, la chaîne s'usera davantage sur un des rails du guide, et le guide-chaîne s'usera de manière irrégulière si vous continuez à scier. Même si vous remplacez la chaîne, un guide irrégulièrement usé peut mal guider

la chaîne, et la nouvelle chaîne risque de s'user irrégulièrement. Un guide présentant une usure irrégulière peut être réparé. Limez les rails du guide afin qu'ils soient à la même hauteur, par exemple avec une lime UKF (Réf : 9999-000-0450) ou une affûteuse électrique de guide LOGOSOL (Réf : 7804-000-0005).

Une autre raison plus courante pour laquelle le guide-chaîne tire de travers est qu'il est usé, de sorte que les maillons d'entraînement touchent le fond du rail du guide-chaîne et que la chaîne perd le support fourni par les rails du guide-chaîne. Cela se voit sur la chaîne par l'usure de l'extrémité du maillon d'entraînement.

La meilleure huile pour chaîne

Afin que l'huile de chaîne fonctionne correctement, elle doit être visqueuse et former des fils. Lorsque vous déposez une goutte entre le pouce et l'index et que vous écartez les doigts, de longs fils doivent se former. Nous recommandons l'huile de chaîne pour scierie LOGOSOL, dont les références sont les suivantes :

1 litre, Réf : 0718-000-1001

10 litres, Réf: 0718-000-1010

Manuel de votre équipement de coupe

LOGOSOL dispose d'un document distinct que nous actualisons avec les caractéristiques techniques des tous derniers produits sortis. Il est intitulé « Manuel de votre équipement de coupe » et peut être téléchargé librement sur notre site Web. Vous pouvez également commander une version papier.

SCIAGE : CONSEILS ET ASTUCES

Au début, il peut s'avérer judicieux de tracer des lignes sur les extrémités de la grume pour indiquer ce que vous avez l'intention de découper dans la grume. Utilisez un marqueur large pour faire correspondre la ligne avec le trait de scie.

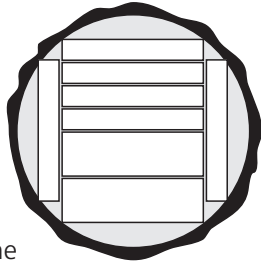

N'oubliez pas que :

- quand une surface non sciée de grume est tournée vers le bas, la table à grumes où repose l'extrémité supérieure de la grume doit être plus haute que celle où repose les racines.
- Les tables sont réglées à la même hauteur lorsqu'une surface sciée est orientée vers le bas.
- Compensez le trait de scie (1 cran de 1/4") lorsque la planche est sciée au-dessus du guide-chaîne.
- Ne compensez pas le trait de scie lorsque la planche est sciée sous le guide-chaîne.
- L'épaisseur de la dernière planche ne doit pas être inférieure à 2".
- Assurez-vous de ne pas scier les pinces à grumes.

Sciage de part en part

Il est parfois préférable de débiter toute la grume en planches non équarries. Vous pouvez ainsi obtenir un peu plus de chaque grume. Cette méthode prend cependant un peu plus de temps.

Lorsque l'on découpe de belles planches de menuiserie, ce peut être une bonne idée de ne raboter qu'un côté, avant de faire sécher le bois. La dernière bordure n'est pas découpée jusqu'à ce que vous sachiez à quoi doit servir la planche. Ceci afin de pouvoir utiliser autant de bois que possible.

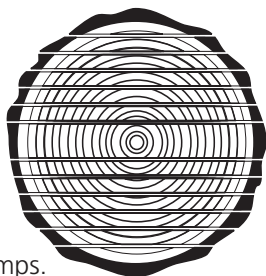

Lors du débitage d'une grume, il vaut mieux scier

une première planche fine puis tourner la grume vers le bas afin que la grume repose sur une surface plane sur au moins une des tables à grumes. Cela empêche tout mouvement de la grume entre les coupes et garantit de belles planches régulières.

Retournez la grume lorsque vous approchez de son centre. Calculez la hauteur à laquelle vous devez commencer à scier.

N'oubliez pas de compenser d'1/4" pour chaque coupe.

Sciage en quartiers

Le sciage en quartiers vous offre un bois de qualité optimale. Vous bénéficiez d'une orientation de grain optimale sur toutes les planches, ce qui est un gros avantage lorsque le bois est, par exemple, destiné à l'ébénisterie. L'inconvénient est que cela prend du temps, que c'est compliqué, et que vous obtenez différentes largeurs de planches. Ne devrait pas être appliqué lors de la coupe de petites bûches.

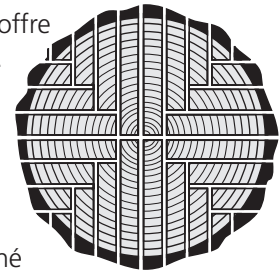

Commencez par couper la grume en deux en son centre. Coupez ensuite le milieu de chaque moitié pour obtenir des quarts.

Lors de la coupe des planches, vous devez tourner le bloc après chaque coupe. Il pourrait être plus facile de couper par le bas. Ainsi, la hauteur des tables à grumes peut rester inchangée.

Cela vous semble-t-il difficile ?

Chez LOGOSOL, nous sommes nombreux à posséder une longue expérience du sciage. En tant que nouveau propriétaire de scierie, si vous avez des questions, n'hésitez pas à nous appeler. Nous sommes toujours heureux de vous conseiller et de vous donner des astuces utiles.

PARTICULARITÉS

Exigences concernant la précision

Nous sommes convaincus qu'une scierie à chaîne peut fournir des résultats aussi bons, voire meilleurs, que les autres méthodes de sciage à petite échelle. Un grand nombre de nos utilisateurs ont affirmé n'avoir jamais eu d'aussi bons produits en bois que ceux qu'ils ont scié eux-mêmes. Cependant, il est également tout à fait naturel que certains de nos clients souhaitent que nous améliorions la précision. L'expérience nous a montré que les variations dans les résultats de sciage peuvent avoir de nombreuses explications. Le choix de la matière première est essentiel. La coupe de bonnes planches à partir de grumes courtes et robustes est beaucoup plus facile que l'obtention de résultats de haute précision à partir de grumes longues et fines. Les tensions causées par le stockage ou le lieu de croissance des arbres peuvent être à l'origine de problèmes. Certaines essences d'arbres sont plus sujettes à problèmes que d'autres, etc.

Les exigences de précision peuvent aussi varier. Un résultat satisfaisant pour une personne qui scie des planches pour faire des poteaux de clôture rustiques, peut ne pas être suffisamment bon pour une personne qui scie des planches destinées à la construction sans qu'elles aient à être rabotées.

Si vous avez suivi les différentes étapes de réglage de la scierie, inspecté l'équipement de coupe et observé les effets des tensions dans le bois, mais que vous n'obtenez toujours pas les résultats de sciage attendus, contactez nous chez Logosol.

SÉCHER LE BOIS

Une fois que le bois est scié, il doit être séché. Si cela n'est pas correctement réalisé, le bois risque d'être endommagé par une pourriture fongique.

La meilleure saison pour le séchage en extérieur est le printemps. L'humidité relative de l'air y est très basse et le bois sèche en quelques semaines.

Coupez quelques blocs de support dans la longueur correspondant à la largeur de votre pile, idéalement des morceaux épais, par exemple 5,5", pour surélever le bois par rapport au sol qui doit également être sec, de niveau, et sans végétation. Les blocs ne doivent pas être espacés de plus de 1 m, doivent reposer à plat et être alignés les uns par rapport aux autres.

Coupez des cales d'espacement ou de séchage de la même longueur que les blocs de support. Elles doivent être de la même épaisseur (1 x 1" ou 1 x 2") et être sèches (vous pouvez fabriquer ces lattes en faisant une coupe supplémentaire pendant le délignage des planches).

Placez la première rangée de planches sur la surface de sous-base. Les planches doivent avoir la même épaisseur et être espacées de quelques centimètres. Placez ensuite une cale d'espacement sur les planches (dans la même position que les blocs de soutien de sous-base) avant la pose de la couche suivante. Il est important de placer les cales d'espacement exactement les unes au-dessus des autres pour éviter que les planches ne se déforment ou ne se courbent.

Plus vous empilez de planches, meilleure est la pression sur les planches du bas. Placez une bâche en plastique, une plaque de tôle ou d'isorel au-dessus de la pile pour la protéger de la pluie, mais laissez les côtés ouverts. Posez un poids sur la protection pour exercer une pression sur les planches supérieures.

Si le bois est destiné à l'ébénisterie, il convient de le stocker dans un local chauffé pendant 3 à 4 semaines (plus longtemps pour les grandes dimensions) ou de le sécher dans un séchoir à bois pour un résultat parfait.

Il est possible d'utiliser du bois non séché dans certaines constructions, mais il faut garder à l'esprit que sa largeur et sa hauteur diminueront de 5 %. Le bois rétrécit d'environ 0,3 % en longueur, mais cela n'a généralement pas d'importance. Afin d'éviter la pourriture, vous ne devez pas enfermer du bois non séché dans un endroit mal ventilé. Encore un conseil : n'enfonchez pas deux clous l'un à côté de l'autre, car la planche se fissurera probablement par le milieu lorsqu'elle séchera. Enfonchez un clou et attendez que le bois sèche avant d'enfoncer le second clou.

Du bois non séché peut, entre autres, être utilisé pour construire des structures en rondins. Dans un tel cas, un mur lourd est un avantage, tout comme la possibilité que les rondins puissent encore changer de forme lorsqu'ils sont comprimés les uns contre les autres.

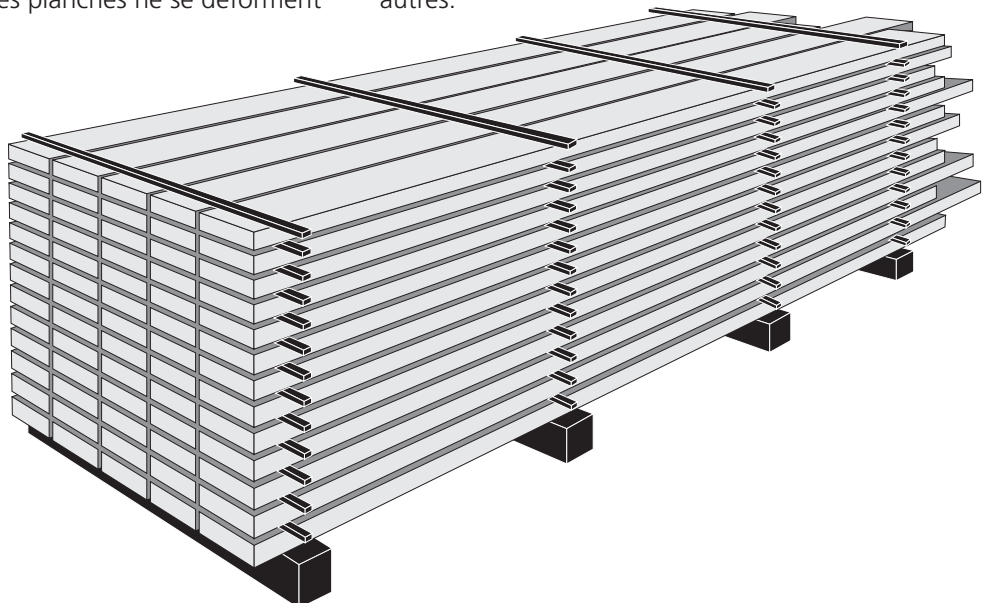

LOGOSOL propose aussi des séchoirs à bois électriques pour la préparation de bois de menuiserie.



Déclaration de conformité UE

Conformément à la directive 2006/42/EG, Annexe 2A,

Logosol AB
Arkivvägen 6
SE-871 53 Härnösand, SWEDEN

déclare par la présente que la **tronçonneuse électrique**
Logosol ES5/ES8

est fabriquée conformément aux :
Directive machines, 2006/42/CE
Directive CEM, 2004/108/CE

et qu'elle a été fabriquée conformément aux normes
harmonisées suivantes :
EN ISO 12100:2010
EN 60204-1:2006
EN 50370-1, -2.

L'organisme notifié, RISE SMP Swedish Machinery Testing
Institute AB, Box 7035, 750 07 Uppsala, Suède, a exécuté les
examens de type CE conformément à la Directive 2006/42/CE,
article 12, paragraphe 3b. Le certificat d'examen de type CE
comporte le numéro : 0404/17/2408

La tronçonneuse électrique livrée correspond à la machine qui a
été soumise aux examens de type CE.

2025-09-29

ROBERT BERGLUND, CEO

LOGOSOL

LOGOSOL

Arkivvägen 6, SE-871 33 Härnösand, SWEDEN
+ 46 611-182 85 | info@logosol.com
www.logosol.com