



MANUAL DE INSTRUCCIONES

TRADUCCIÓN AL ESPAÑOL DEL MANUAL DE INSTRUCCIONES.

N.º de ref.: 0458-395-0895

REV: 1

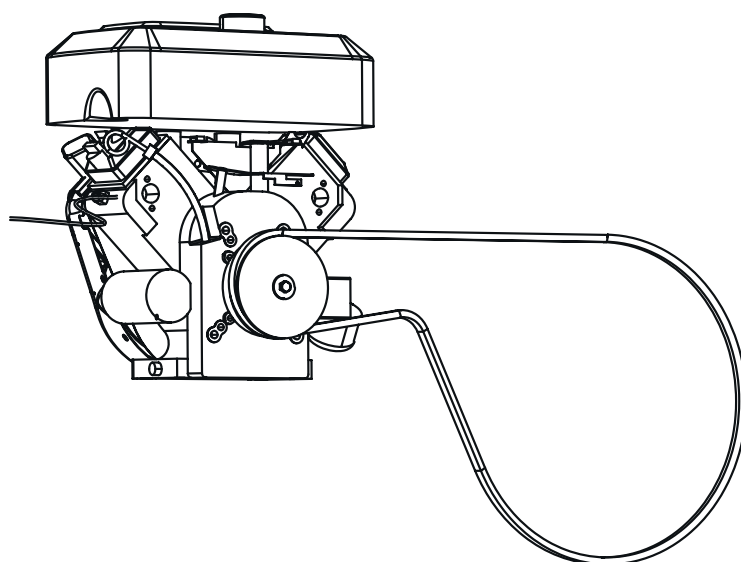

B901 MOTOR DE GASOLINA DE 18 CV

Este manual es un apéndice para la instalación de un motor de gasolina en el aserradero de cinta Logosol. Para el resto del montaje, las instrucciones seguridad y los ajustes, consulte el manual de su aserradero de cinta.



Lea atentamente el manual de instrucciones y comprenda su contenido antes de utilizar el equipo de aserrado.

ES



Lea todas las instrucciones de instalación antes de comenzar y siga las instrucciones paso a paso durante el proceso.

1

Numeración de la secuencia de montaje



Después de la instalación, siga las instrucciones del apartado “*Secuencia de ajuste*” en el manual del aserradero para finalizar el ajuste antes de poner en marcha la máquina.



¡ADVERTENCIA! ¡Elevación de objetos pesados! Riesgo de lesiones personales.



¡ADVERTENCIA! Riesgo de lesiones por aplastamiento.



Cuando vaya a levantar objetos pesados, asegúrese siempre de que haya dos personas.



Utilice guantes de protección y manipule el motor con cuidado cuando lo coloque en su soporte.

Suelte los tornillos de sujeción de la tapa de la válvula y retírela del motor. Esto es necesario para acceder al soporte superior del acelerador, situado bajo la esquina inferior derecha de la tapa de la válvula (figura 8).

Ahora suelte los dos tornillos de fijación del acelerador y retírelos del motor.

Después, vuelva a instalar la tapa de la válvula en el motor. Asegúrese de que la junta quede encajada en la ranura de la cubierta al montarla de nuevo.

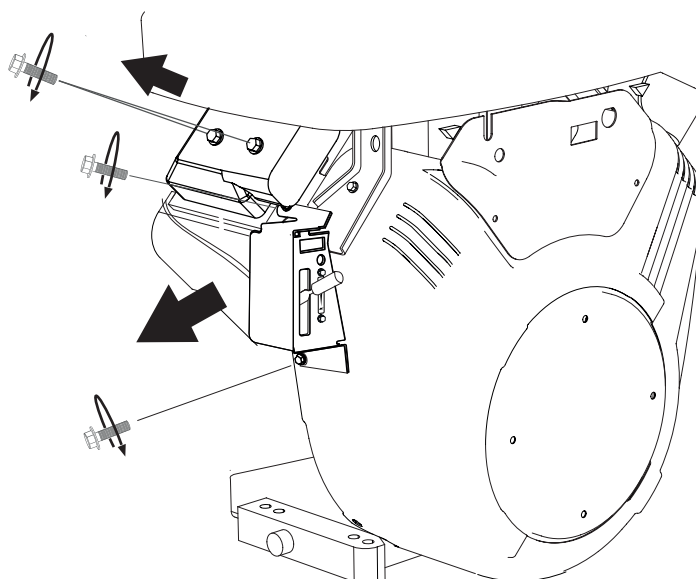

MONTAJE: MOTOR Y CABLE DEL ACELERADOR



El motor se montará en su soporte y se sujetará con los tornillos de fijación. Es necesario montar el embrague centrífugo, la correa de transmisión y el cable del acelerador en el aserradero. Siga las instrucciones de instalación y, una vez finalizada, continúe con la secuencia de ajuste de la máquina.

1 Monte el colector y el silenciador en el motor.

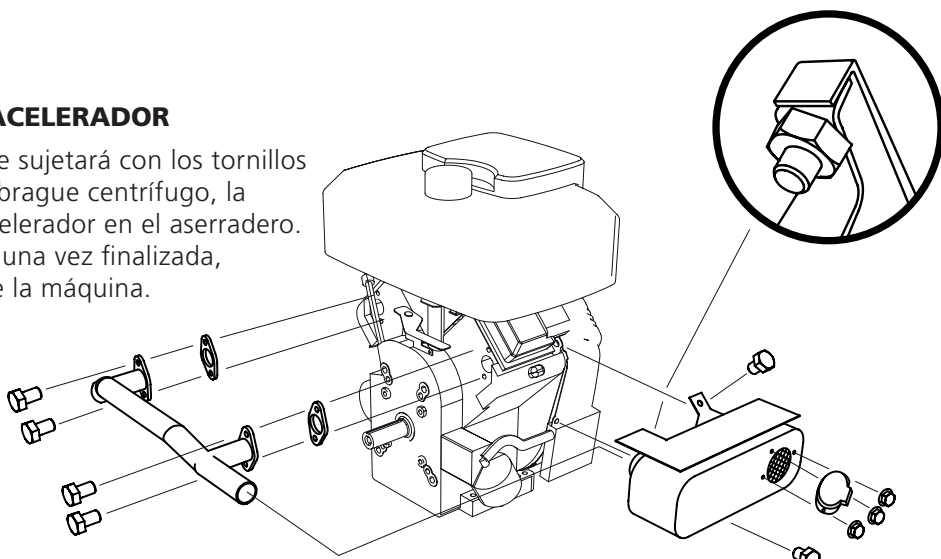
2 Monte el motor en el soporte del motor:
Monte el motor en el cabezal de la sierra antes de colocar este último en los rieles.
A la hora de levantar el motor para colocarlo en su sitio, debe haber dos personas. La siguiente ilustración muestra el diagrama de orificios para montar el Briggs de 18 CV o 23 CV, respectivamente.

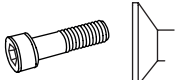
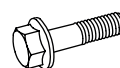

3

	2 x – M10x45
	2 x – M10x40
	4 x – M10

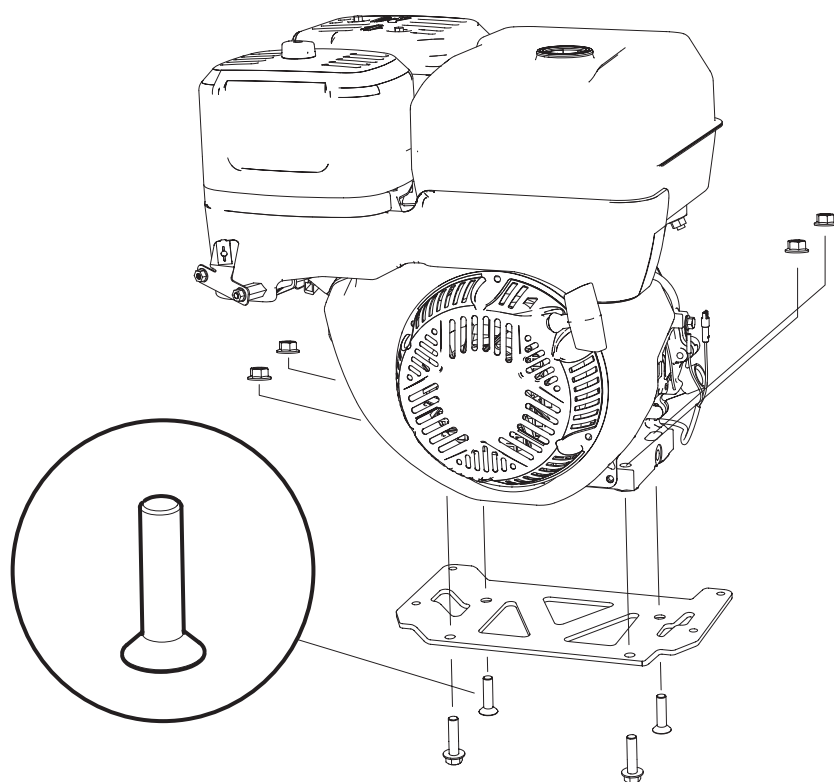

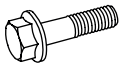

4 x - M8x12



4 x - TBR SB Ø8,4xØ26x5



4 x - M8

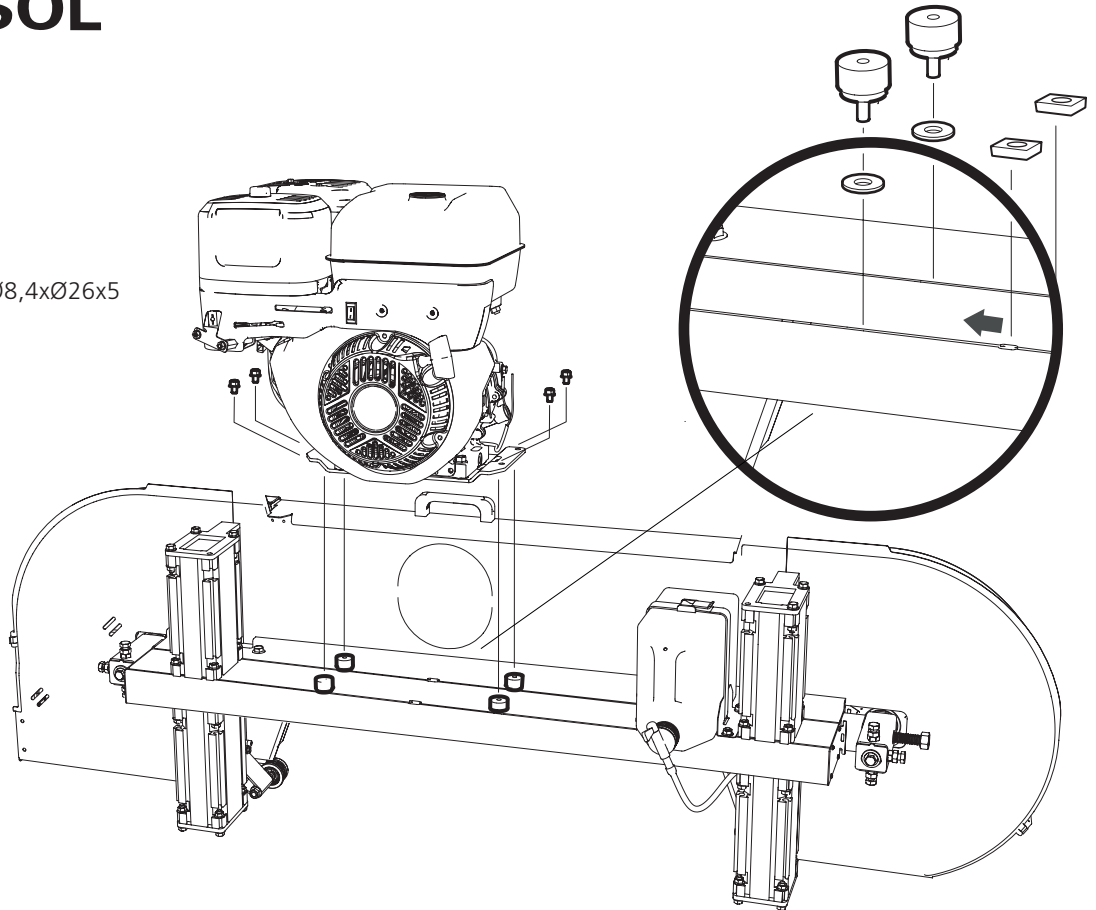

3

Coloca el embrague centrífugo en el eje y fíjalo con la chaveta en forma de cruz.



1 x - 9021-014-0003



1 x - 3/8UNFx32



1 x - SRKB11x35x2



4 x - 03-02448



1 x - 03-02053

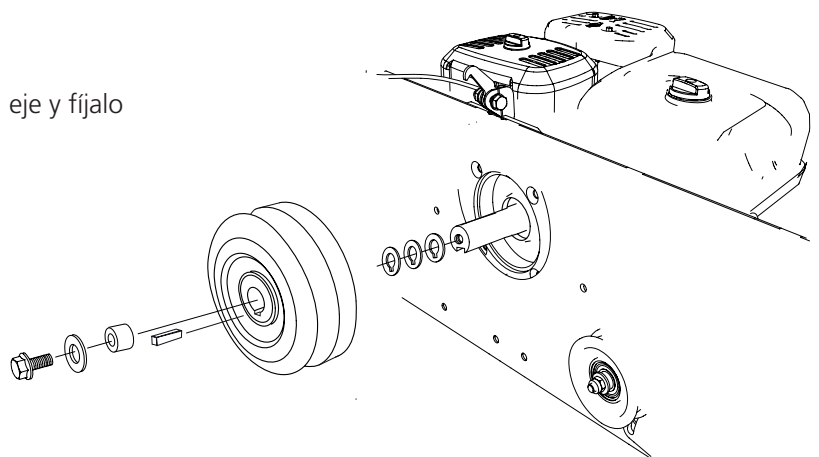

4

Pasa la correa de transmisión por la polea motriz y por el tensor.



1 x - 9020-011-0091

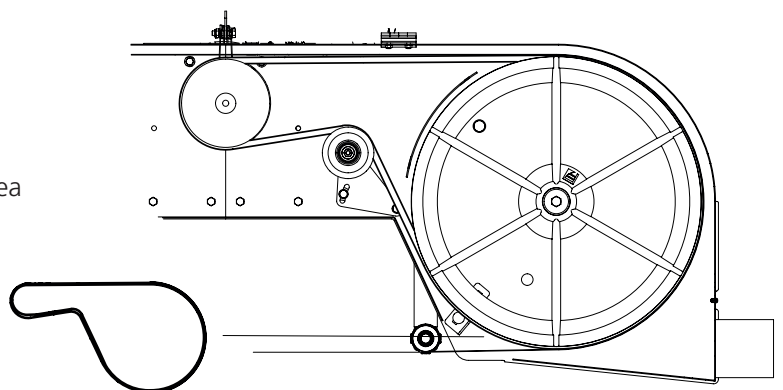

5 Monte la manivela en el tubo de la manivela de empuje.

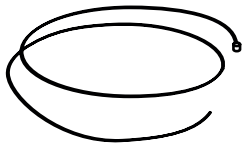

1 x - 8000-001-6055

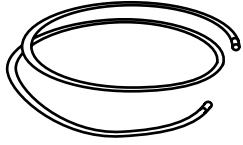

1 x - 8000-001-6057



1 x - 8000-001-6060

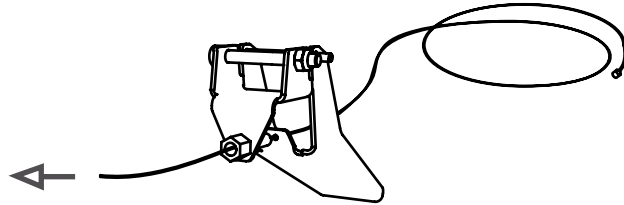
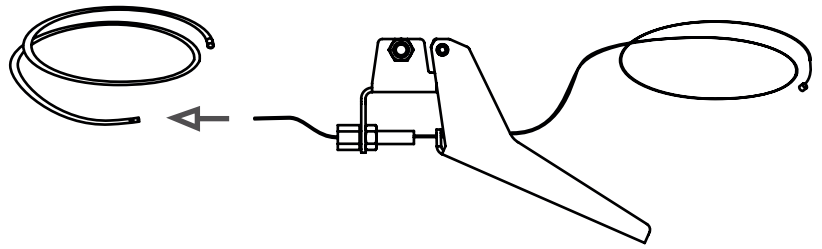

7

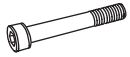

1 x - M6x50



1 x - M5x50



1 x - M6



1 x - M5

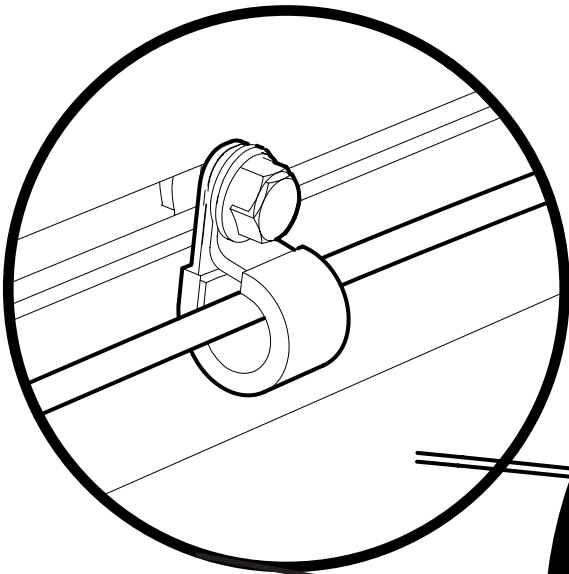
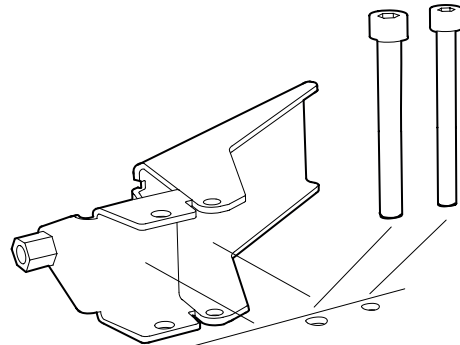

8



2 x - M6x12



2 x - M6

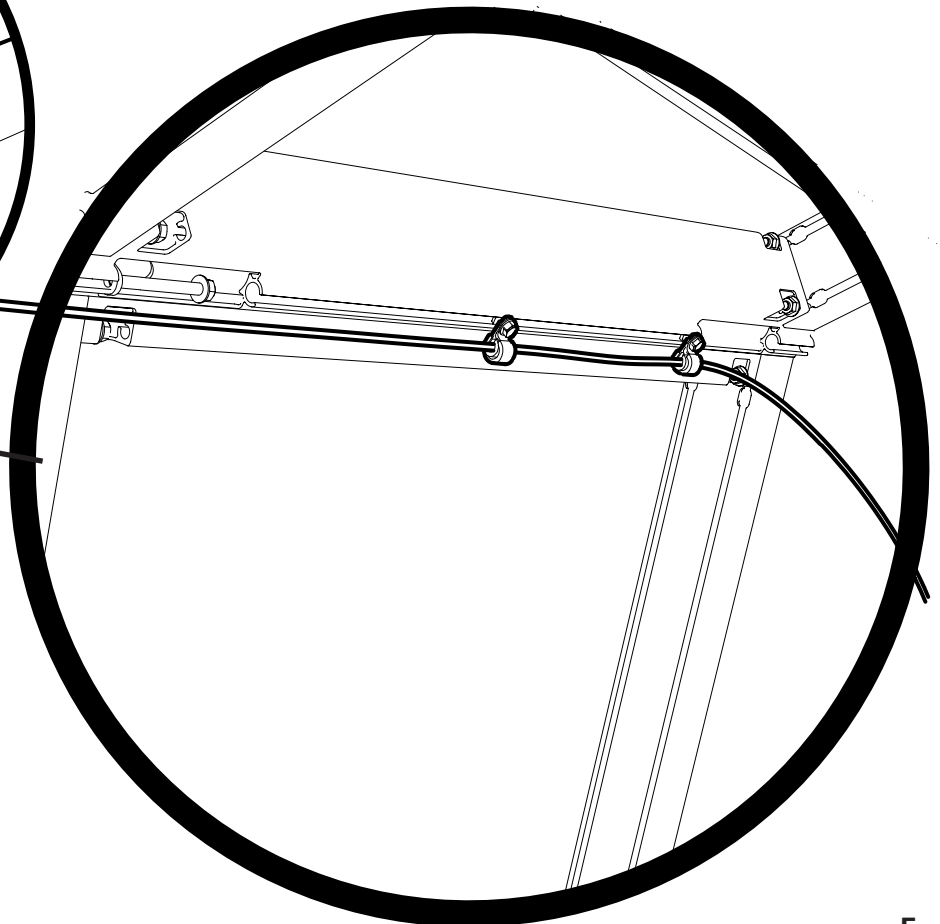

- 8 Suelte la fijación del cable del acelerador de la parte delantera del motor, y retire el extremo del cable de la fijación. El trabajo resulta más fácil si se usan unos alicates para retirar el extremo del cable.

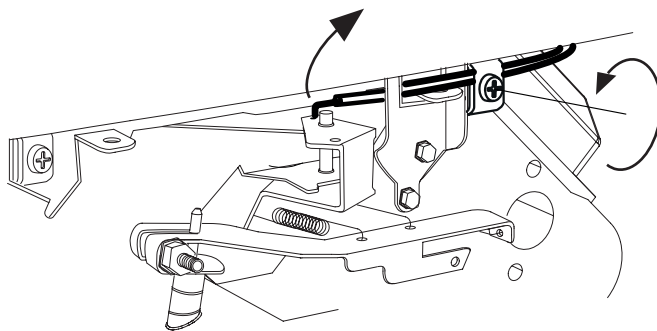

- 9 Instale la conexión del acelerador en el soporte del cable y, a continuación, bloquee el conjunto con la arandela de seguridad.

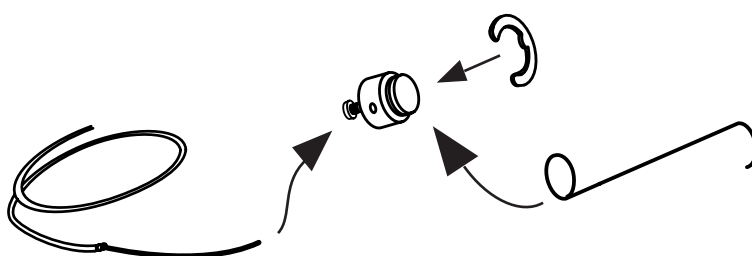

- 10 Ahora monte el cable en el soporte.

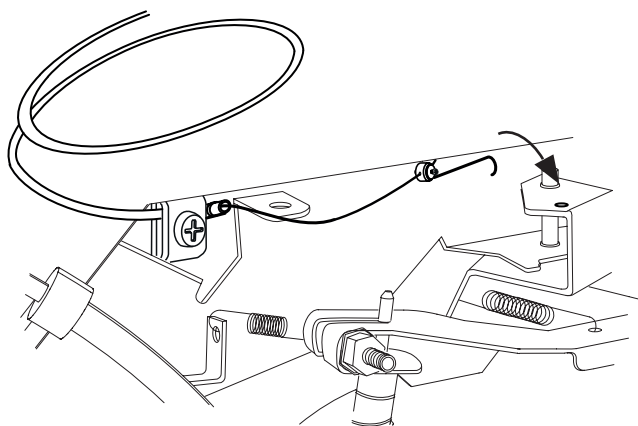

⚠ ¡ADVERTENCIA! Riesgo de lesiones graves.

! Antes de realizar el ajuste de la tensión del cable del acelerador en el motor: Gire la perilla de encendido a la posición OFF y cierre el grifo de gasolina.

! Arranque siempre el motor de la máquina desde el puesto del operario. Apague siempre la máquina antes de ajustar la tensión del cable del acelerador en el lado del motor.

⚠ ¡ADVERTENCIA! Riesgo de lesión por quemaduras. El motor y sus silenciadores se calientan mucho tanto durante el funcionamiento como después de detenerse.

! Deje que el motor y el silenciador se enfrien antes de realizar ajustes o mantenimiento en la máquina.

11

AJUSTE DEL MANGO DEL ACELERADOR

- Empiece ajustando el cable del acelerador en la manivela de forma que tenga el mismo margen en ambas direcciones **(1)**.
- Fije el otro extremo de la cubierta del cable en la abrazadera del motor **(2)**.
- Atornille el cable en la boquilla **(3)**. Cuando haga esto, compruebe que el acelerador esté en la posición de punto muerto/no afectada.
- Asegúrese de que haya un espacio libre de 1-3 mm en el mango del acelerador y de que el cable corra libremente. Si es necesario, ajuste la tensión del cable en la manivela del acelerador **(1)**.
- Arranque el motor y compruebe que está al ralentí y que la cinta de sierra no se mueve cuando el mango del acelerador está en modo de reposo. Si es necesario, ajuste la tensión del cable en la manivela del acelerador **(1)**.
- Fije el ajuste con las contratuercas **(4)**.

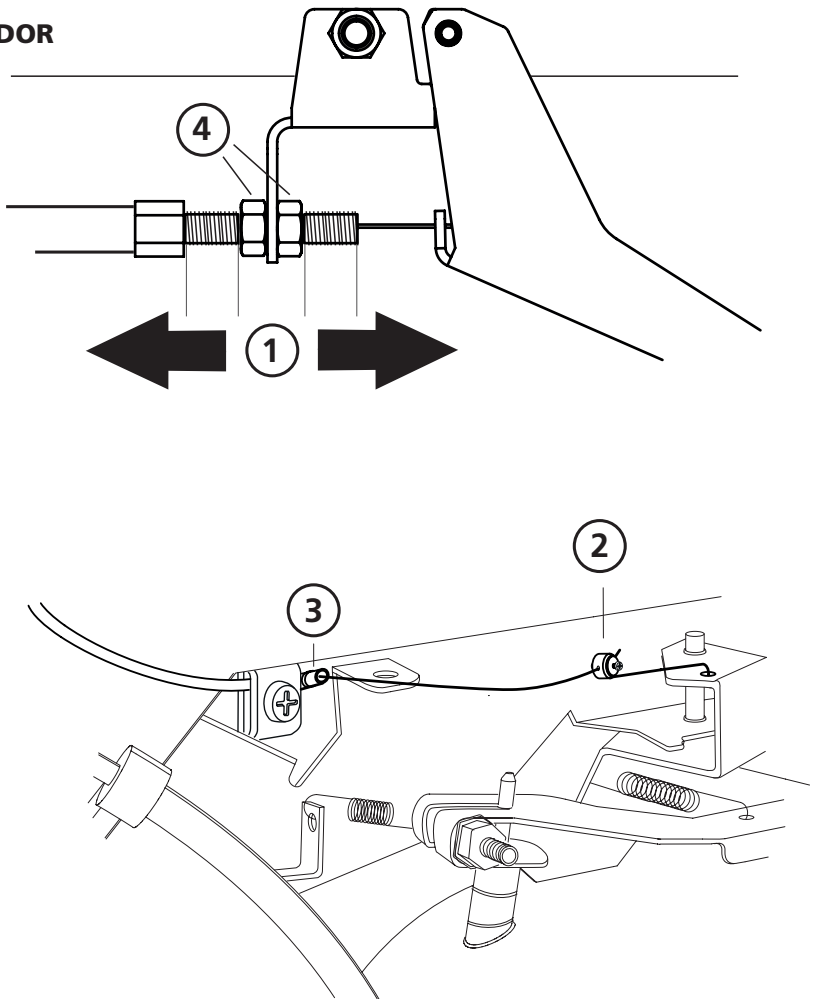



¡ADVERTENCIA! Riesgo de lesiones graves.



El interruptor de bisagra de la máquina debe montarse antes de ponerla en funcionamiento.



Apague siempre el motor de la máquina desde la posición del operario antes de realizar cualquier trabajo en el cabezal de la sierra.



¡ADVERTENCIA! Riesgo de lesión por quemaduras. El motor y sus silenciadores se calientan mucho tanto durante el funcionamiento como después de detenerse.



Deje que el motor y el silenciador se enfríen antes de realizar ajustes o mantenimiento en la máquina.

12

Ahora instale la bisagra de seguridad en el lado de la cubierta donde no haya bisagra montada. Tenga en cuenta que la salida del cable debe estar orientada hacia el centro del soporte del motor.

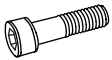

2 x – M4x35



2x – M4



2 x – M4

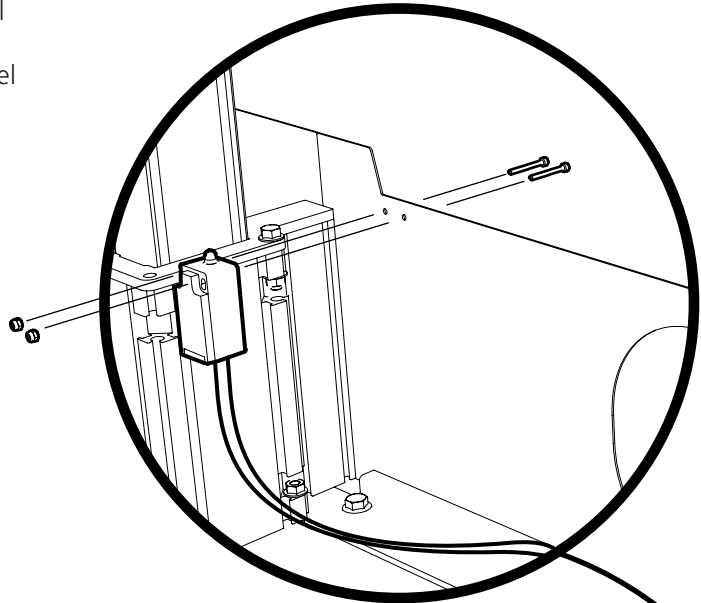

13

Conecte ahora el interruptor de seguridad en el motor de acuerdo con el esquema.

- Conecte **(1)** al contacto inferior del motor.
- A continuación, fije **(2)** en el tornillo superior.

La función de seguridad se controla de la siguiente manera: Comience abriendo el capó. Desde la posición de control, gire el encendido para arrancar el motor. Si el motor no arranca al girar la llave, el montaje es correcto. Si el motor arranca con el capó abierto, apague el motor desde la posición de control.

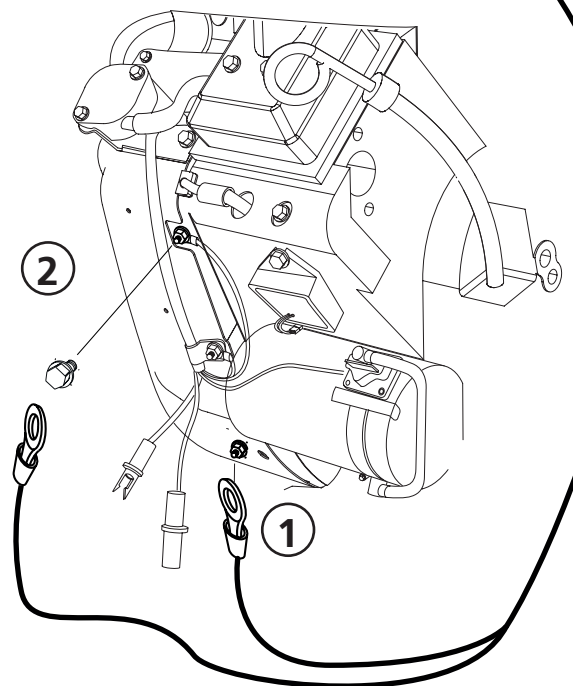

A continuación, compruebe la conexión y póngase en contacto con Logosol para obtener asistencia técnica.



MONTAJE: ARRANQUE ELÉCTRICO

Si el motor se ha entregado con la opción de arranque eléctrico, este se conecta del siguiente modo:

Comience conectando el enchufe del cable rojo al motor **(1)**. El cable se encuentra junto con las instrucciones de funcionamiento del motor. A continuación, conéctelo al enchufe del cable positivo **(2)**. Luego conecte el cable positivo a la salida del generador **(3)**. El otro extremo se conecta al terminal positivo de la batería.

-  2 x – M6x20
-  2 x – M6

Ahora conecte el cable de tierra al punto de tierra del motor. El otro extremo debe conectarse al terminal negativo de la batería.

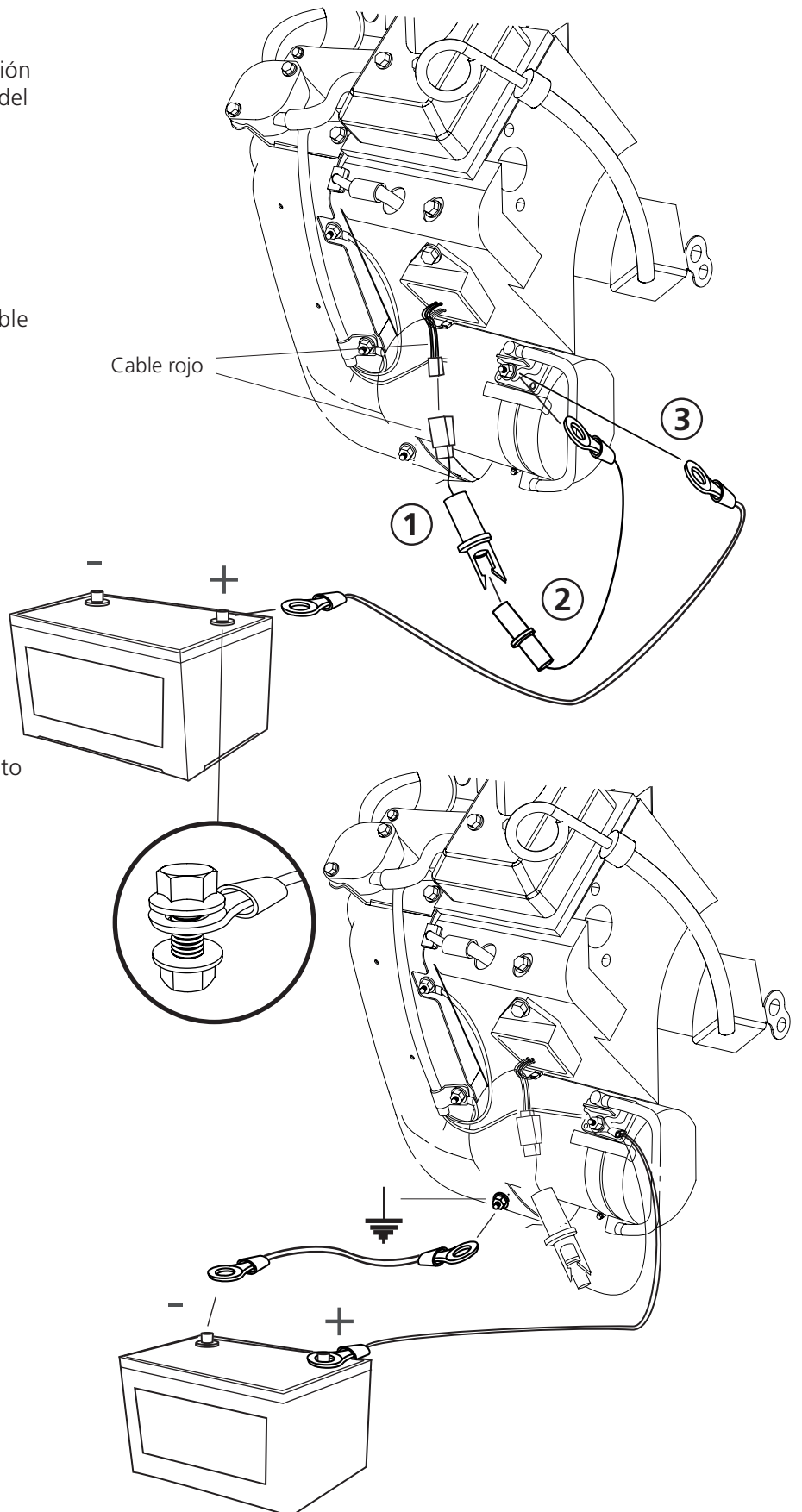

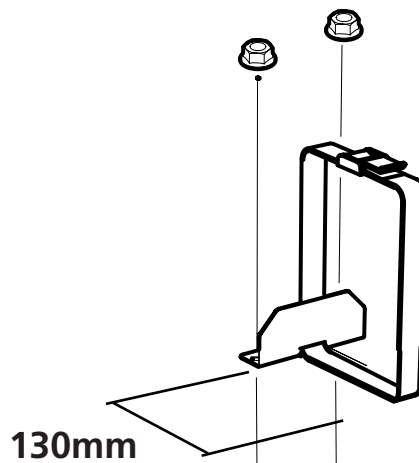

14



01-01152-DIV

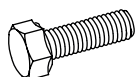

4x - M8x14



4x - M8

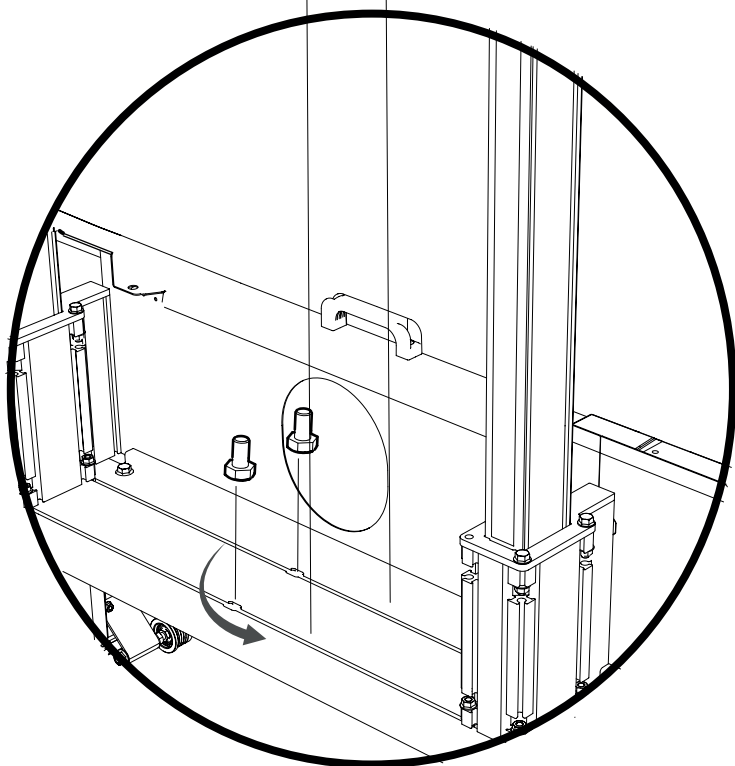

La batería se coloca en la caja de protección y se sujeta con una correa de sujeción, tal y como se muestra a continuación.

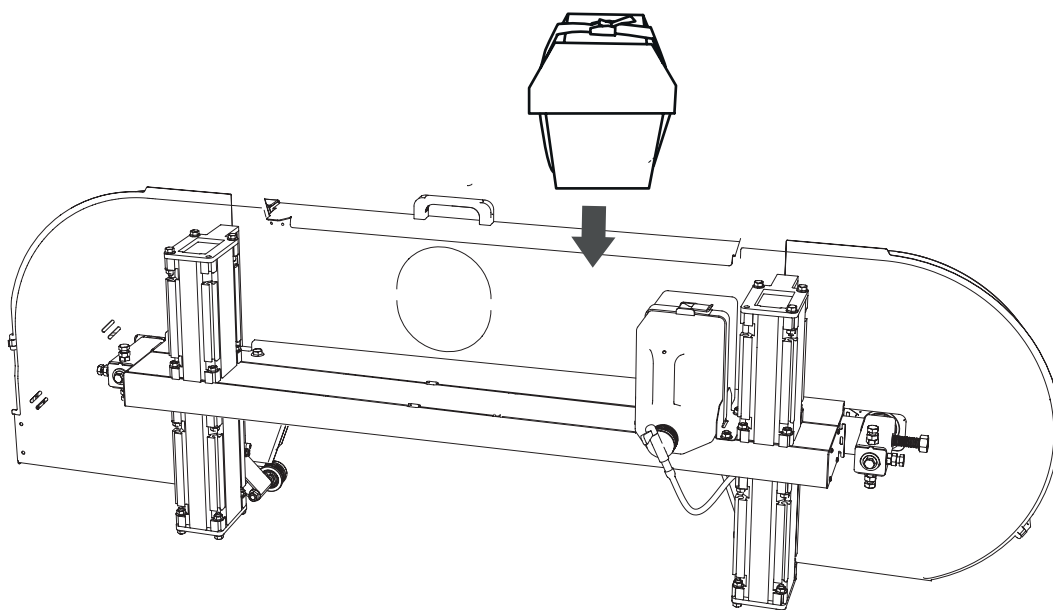



¡Buen trabajo!

Ahora que la instalación del motor está completa, debe volver al manual de su aserradero de cinta y continuar con la secuencia de ajuste de acuerdo con las instrucciones que se indican a continuación.

SECUENCIA DE AJUSTE



Lea todas las instrucciones de instalación antes de comenzar y siga las instrucciones paso a paso durante el proceso.



¡IMPORTANTE!

Para garantizar el correcto funcionamiento del aserradero y un resultado satisfactorio, es importante ajustar el cabezal de la sierra antes de la puesta en marcha. ¡Siga cuidadosamente la secuencia de ajuste! Algunos ajustes afectan a otros ajustes de la máquina.



Arkiwägen 6, SE-871 53 Härnösand, Sweden
+46 611-182 85 | info@logosol.com | www.logosol.com