

BRUKSANVISNING

BRUKSANVISNING I ORIGINAL.

Art.nr. 0458-395-5648

REV: 2

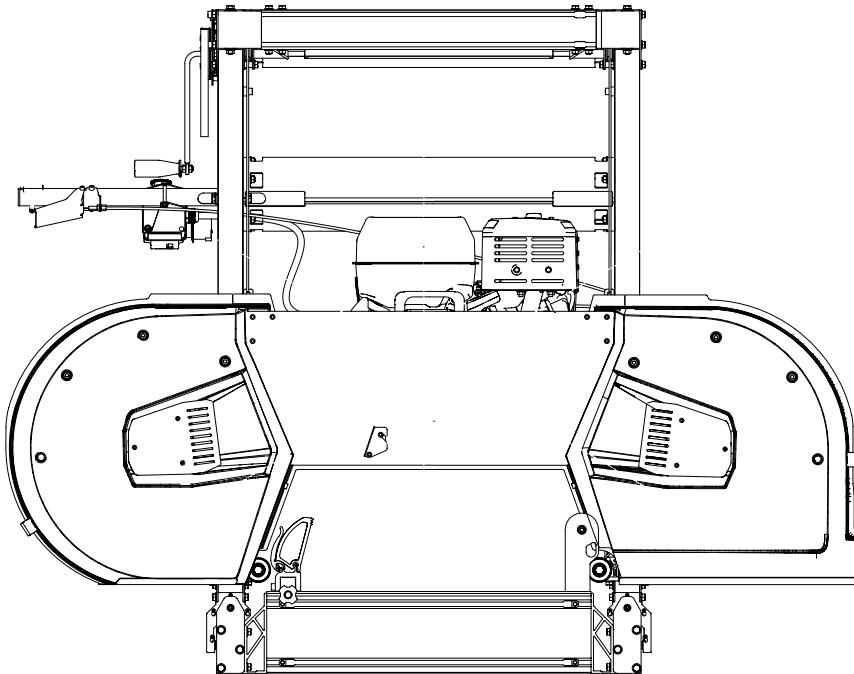

LOGOSOL B701



Les nøye gjennom bruksanvisningen, og sørg for at du forstår innholdet før du tar i bruk sagutstyret.



Denne bruksanvisningen inneholder viktige sikkerhetsinstruksjoner.



ADVARSEL! Feil bruk kan føre til alvorlige personskader eller dødsfall for operatøren eller andre.

NO

TAKK FOR AT DU VALGTE EN LOGOSOL-MASKIN!

Vi er glade for at du viser oss tillit ved å kjøpe dette sagbruket, og vi vil gjøre vårt ytterste for å leve opp til dine forventninger.

LOGOSOL har produsert sagbruk siden 1989 og har siden den gang levert ca. 50.000 maskiner til fornøyde kunder verden over.

Vi er opptatt av både din sikkerhet og at du skal få et så bra resultat med sagbruket som mulig. Vi anbefaler derfor at du tar deg tid til å lese denne bruksanvisningen i ro og mak før du begynner å sage. Husk at selve maskinen bare er en del av produktverdien. Det ligger også en stor verdi i kunnskapene vi deler med deg i bruksanvisningene. Det ville vært synd å ikke benytte seg av dette.

Vi håper du får stor glede av den nye maskinen din.



Bengt-Olov Byström
Grunnlegger
Logosol i Härnösand



LOGOSOL driver et kontinuerlig utviklingsarbeid.
Vi må derfor forbeholde oss retten til å endre konstruksjonen
og utformingen av produktene våre.
Dokument: LOGOSOL B701 Bruksanvisning
Håndbok, artikkelnr.: 0000-000-0000
Sist revidert:
© 2025 LOGOSOL, Härnösand Sweden

INNHOILDSFORTEGNELSE

Generell informasjon	4
Beskrivelse av båndsağbruket	4
Sikkerhetsinstruksjoner	6
Tekniske data	8
Medfølgende komponenter	10
Montering av skinne	14
Justering av skinne	19
Montering av sağhodet	20
Montering av motoren	35
Rekkefølge for justeringer	36
Andre justeringer	41
Sağverkets funksjoner	44
Koblingsskjema	46
Bruk	47
Bruk av båndsağbruket	51
Vedlikehold	56
Feilsøking	59
Samsvarserklæring	60

GENERELT

Denne bruksanvisningen, motorinstruksjonsboken, monteringsanvisningene for båndsagbruket og instruksjonene for tilbehør skal betraktes som bestanddeler av båndsagbruket og skal alltid oppbevares sammen med båndsagbruket. De skal også følge med ved et eventuelt salg.

Ansvar for at båndsagbruket monteres, idriftsettes og brukes på en sikker måte, ligger hos den som monterer og bruker det.

BESKRIVELSE AV BÅNDSAGBRUKET

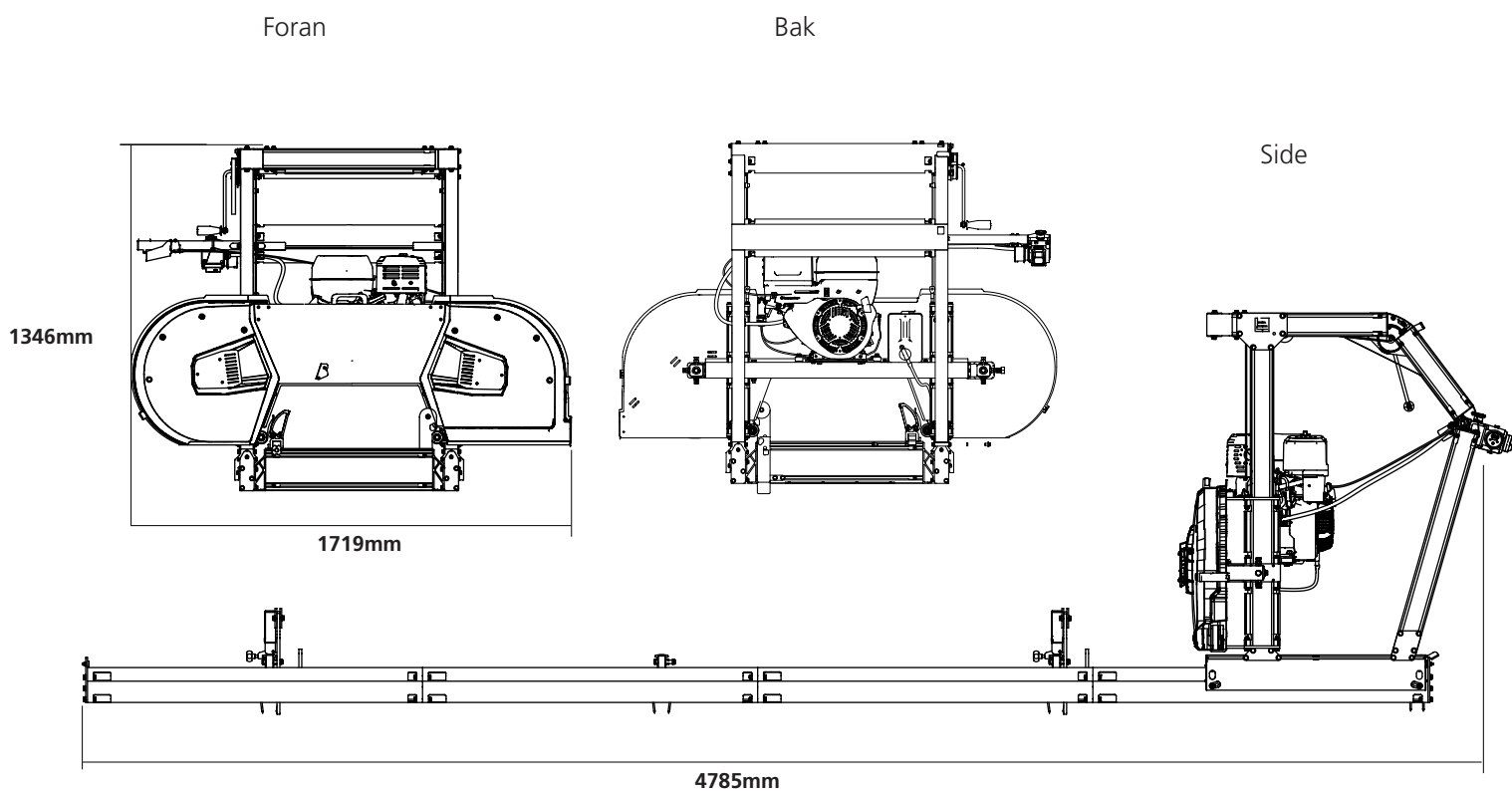

BESKRIVELSE AV BÅNDSAGBRUKET

- 1 Sagvogn
- 2 Beholder, sagbladkjøling
- 3 Drivstofftank
- 4 Skalaer, innstilling sagsnitt
- 5 Beskyttelse, båndhjul
- 6 Skyvehåndtak/gasshendel
- 7 Sveiv sagsnittposisjon
- 8 Håndtak, sagbladspenning
- 9 Stokkhylle
- 10 Stokkstøtte
- 11 Stokkholder
- 12 Endestopp på skinne
- 13

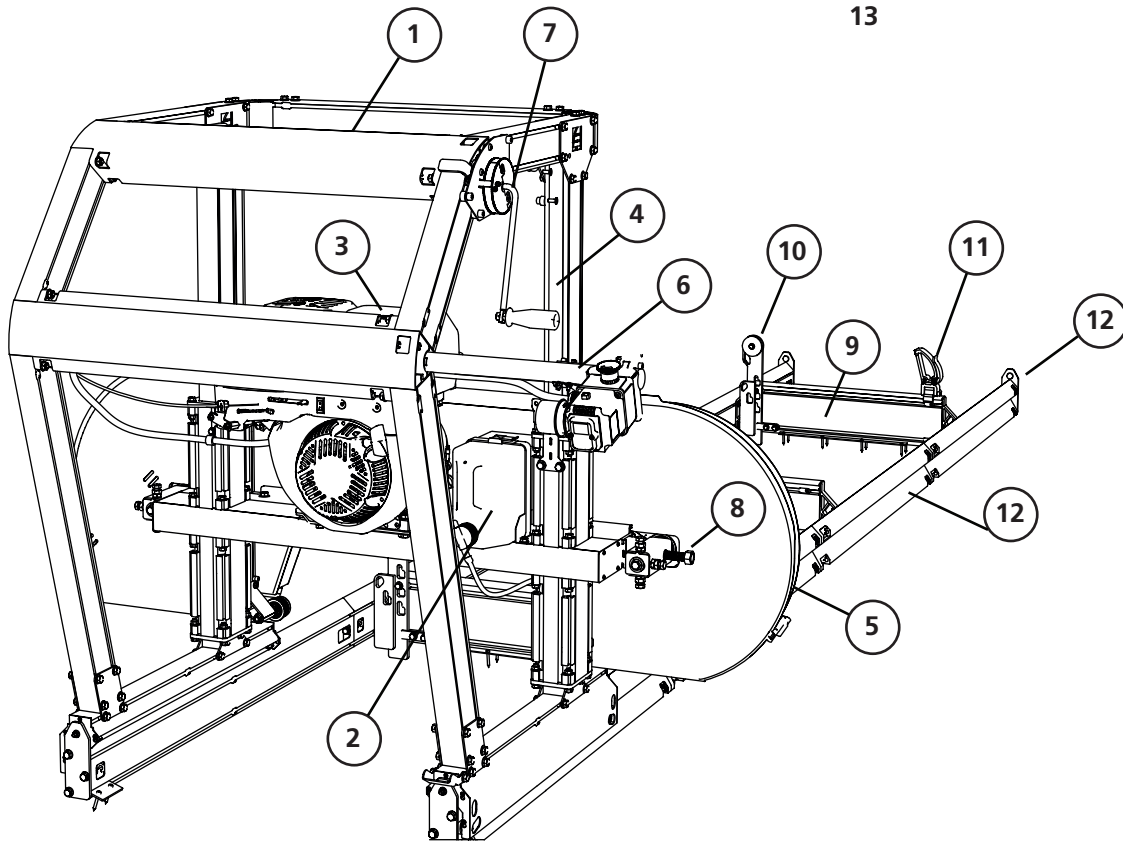

SIKKERHETSINSTRUKSJONER

SYMBOLFORKLARING



ADVARSEL! Dette symbolet innebærer at man må være ekstra oppmerksom, og etterfølges alltid med informasjon om risikoen.



OPPFORDRING. Etter dette symbolet følger det en oppfordring. Vær alltid ekstra oppmerksom når du ser dette symbolet i teksten i håndboken.



For din egen og andres sikkerhet må du ikke bruke båndsgagbruket eller håndtere båndsgagblad uten først å ha lest gjennom og forstått alt innholdet i denne bruksanvisningen.



ADVARSEL! Skjærende verktøy: Uaktsom bruk av maskinen kan resultere i livstruende personskader. Båndsgagblad er ekstremt skarpe og farlige.



Bruk alltid vernehansker (klasse 1) når du monterer og jobber med båndsgagbruket eller håndterer båndsgagblad. Fare for skjæreskader ved håndtering av båndsgagblad og enkelte plater. Båndsgagblad og motordeler kan være varme etter sagingen.



Bruk alltid godkjent hørselvern når du jobber med maskinen. Hørselen kan ta skade etter bare en kort stund i høyfrekvent støy. Bruk alltid tetsittende vernebriller når du jobber med maskinen eller håndterer båndsgagblad. Det kan også under visse omstendigheter være hensiktsmessig å bruke beskyttelsesmaske. Det gjelder først og fremst om du sager tørt virke eller innendørs.



Bruk alltid godkjente vernesko med sagvern, stålhette og sklisikker såle når du jobber med maskinen eller håndterer båndsgagblad.



Bruk alltid vernebukser i full lengde når du jobber med maskinen eller håndterer båndsgagblad. Bruk aldri løstsittende klær, skjerf, halskjeder o.l. som kan hekte seg fast i maskinen under arbeidet. Sett opp langt hår før du jobber med båndsgagbruket.

SIKKERHETSINSTRUKSJONER

BÅNDSAGBRUKETS SIKKERHETSUTSTYR

 **ADVARSEL!** Bruk aldri maskinen med defekt sikkerhetsutstyr.

 Sikkerhetsutstyret skal kontrolleres og vedlikeholdes.

Her beskrives sikkerhetsdetaljene på båndsg bruket samt deres funksjon.

Forriglingsbeskyttelse over båndhjul

Maskinen kan ikke brukes uten at disse beskyttelsene er stengt.

Endestopp på skinne

Mekaniske stoppanordninger hindrer at sagvognen ruller av skinnene i enden av skinnene.

OPERATØR

 **ADVARSEL!** Ved all bruk av maskinen skal det brukes godkjent personlig verneutstyr.

 Personer under 18 år må ikke bruke båndsg bruket eller håndtere båndsg blad.

 Du må aldri bruke maskinen eller håndtere båndsg blad hvis du er trøtt, har drukket alkohol eller tar medisiner som kan påvirke synet, dømmekraften eller kroppskontrollen.



ADVARSEL! Kjør aldri båndsg bruk med forbrenningsmotor i et lukket eller dårlig ventilert rom. Det kan føre til død ved kvelning eller karbonmonoksidforgiftning.



Bruk av båndsg bruket og håndtering av sagblad skal skje i fullt dagslys eller i fullgod arbeidsbelysning.



Hold arbeidsplassen fri for avfall, husdyr, barn, hindringer eller annet som kan distrahere operatøren.



Velg en oppstillingsplass med hardt og stødig underlag og der det er god plass til båndsg bruket, stokkhauger og saget virke. Plasser om mulig båndsg bruket slik at sagstøvet blåser bort fra operatørplassen. Sett opp båndsg bruket på et flatt underlag med minst 5 m ledig plass rundt maskinen uten hindringer. Hvis båndsg bruket skal settes opp permanent, bør man støtte skinnene med sementsokler eller treklosser (15 cm x 15 cm) under hvert tverrstag.



Ha alltid et brannslukkingsapparat av ABC-type (min. 6 kg) lett tilgjengelig på arbeidsplassen



Ha alltid et komplett førstehjelpssett tilgjengelig på arbeidsplassen.

OPPSTILLINGSPASS

TEKNISKE DATA

SKINNEDEL	
Skinnelengde, standard	4,6m
Skinnelengde, forlengelse	1150 mm
Sporvidde	800 mm
Total bredde	856 mm
Høyde	165 mm
Vekt	85 kg
SAGVOGN	
Lengde	1020 mm
Bredde	1720 mm
Høyde	1305 mm
Vekt	100 kg
Volum, vannbeholder	5 liter
Matehastighet	Manuell
KAPASITET	
Maks. stokkdiameter	701 mm
Maks. sagbredde	643 mm
Effektiv saglengde (standard)	3800 m
BÅNDSAGBLAD	
Type og størrelse	3843x33 delning 22 mm
Båndhjulsdiameter	500 mm
Båndhjul, rotasjonshastighet	1000 v/min
Sagblad, hastighet	30 m/s
SAGMOTOR/MOTORER	
Elmotordrift	4,6 kW, 400 V
Bensinmotor	Briggs & Stratton 13,5 hk
Volum, drivstofftank	5 liter
LYDNIVÅER/VIBRASJONER	
Ekvivalent lydtrykksnivå ved operatørens øre 1)	88,4 dB(A)
Lydeffektnivå (beregnet) 2)	109.4 dB(A)
Vibrasjonsnivå i håndtak 3)	<2,5 m/s ²

1) Typisk spredningsmål for ekvivalent lydtrykksnivå er et standardavvik på 2 dB(A)

2) Typisk spredningsmål for lydeffektnivå er et standardavvik på 3 dB(A)

3) Typisk spredningsmål for vibrasjonsnivå i håndtaket er på 1 m/s²

SKRUE/MUTTER

Definisjon av festeelementer på de neste sidene.

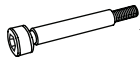

Passbolt



Krysskrue



Sporskrue



Stoppskrue



Sekskantmutter



Flensmutter



Planskive



Unbrakoskrue

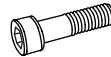

Unbrakoskrue (delgjennet)

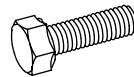

Sekskantskrue

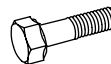

Sekskantskrue (delgjennet)



Flenskrue

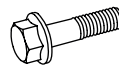

Flenskrue (delgjennet)

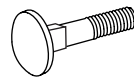

Vognbolt

TILLEGGSSYMBOLER

Følgende symboler brukes som et tillegg til bildene ovenfor for å beskrive utformingen av detaljene.



Lav



Tensilock



Lås



Forsenket



Kuppel



Når dette symbolet vises under monteringsarbeidet, skal delene smøres før montering. Smør de berørte delene med universalfett.



Symbolet beskriver anbefalt løftepunkt ved tunge løft.



Symbolet beskriver sageretningen og vises igjen under monteringen.



Trekk til forbindelsen for hånd.

MÅL/LENGDE

Dimensjonene til festeelementene angis som et diametermål (**M**) ISO 68-1. For skruer følger deretter et lengdemål. Målet på skruen er den delen av skruen som forsvinner inn i materialet den monteres i.

(Diameter)

(Lengde)

M8

x

20

TILTREKKINGSMOMENT FOR SKRUER/MUTTERE

Det anbefales å stramme alle festene under montering ved hjelp av en momentnøkkel. Tabellen nedenfor viser tiltrekkingmomentene for de vanligste dimensjonene. Merk at skruforbindelser alltid skal strammes på mutterens side når det er mulig.

8,8	Sekskantskrue + unbrakoskrue	Flensbolt + mutter
M5	5,7NM	6NM
M6	9,8NM	10,4NM
M8	24NM	25,5NM
M10	47NM	50NM
M12	81NM	86NM

BESTANDDELER

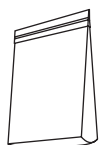

01-01153-skp

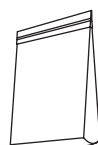
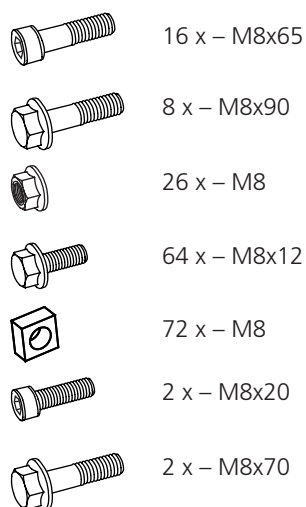



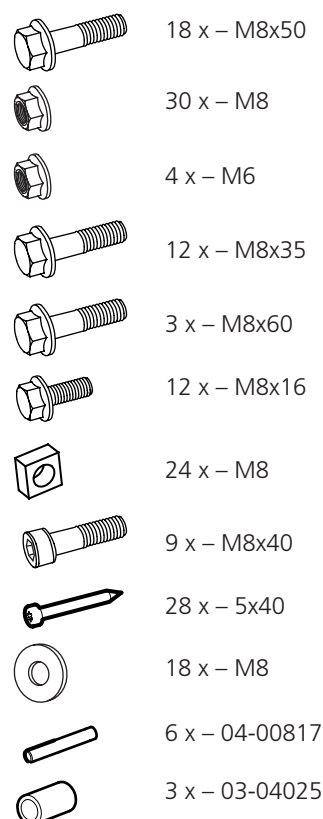



01-01080-skp











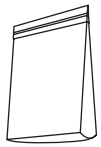
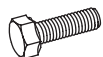

01-01080-DIV

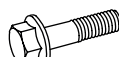
	4 x - 03-04061
	4 x - 03-04062
	2 x - 03-03896

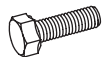
01-01153-DIV

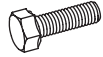
	2 x - 03-04086
	2 x - 03-04085
	1 x - 03-03918
	2 x - 03-03972
	1 x - 9037-012-0005
	6 x - 03-03948

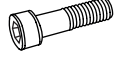



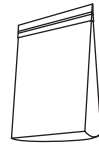

01-01152-skp

	
	2 x - M10x25
	2 x - 11x35x3
	1 x - M10x80
	1 x - M10
	6 x - M10x35
	6 x - M10
	4 x - M8x14
	4 x - M8
	1 x - M6x40
	1 x - M6x50
	1 x - M6

	4 x - 03-03903
---	----------------

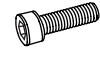

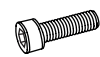
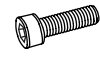
01-01181-skp

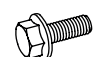
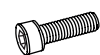
	23 x - M6
	15 x - M6
	6 x - M6x25
	2 x - M8
	2 x - M8x20
	8 x - M6x12
	2 x - M6
	10 x - M6x12
	1 x - M6x16



4 x - 03-04054



4 x - 03-04056

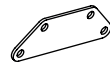

4 x - 03-04055

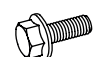
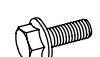
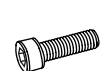

01-01125-skp

	10 x - M8
	2 x - M8x12
	4 x - M8x30
	4 x - M8x20





6 x - 03-04064







1 x - 08-0022







00-00134-DIV

	4 x – 04-00787
	1 x – 04-00423
	1 x – 03-04049
	10 x – 9034-011-0001
	2 x – 03-04035
	2 x – 6600-001-3023
	2 x – 03-04057
	2 x – 04-00813
	2 x – 9321-635-1612
	2 x – 03-04088
	2 x – M8x80/80
	2 x – M8
	1 x – 03-04011
	1 x – 03-04039









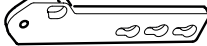

01-01152-DIV

	2 x – 9025-015-0030
	1 x – 03-02610
	1 x – 0302612
	1 x – 9030-013-0001
	1 x – 03-03913







01-01152-DM

	1 x – 04-00791
	1 x – 04-00815
	2 x – 03-03908
	1 x – 1005177A
	1 x – 9038-012-0001
	1 x – 04-00792

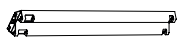
01-01131 2x

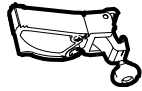
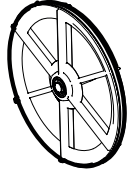
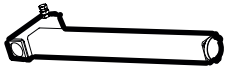
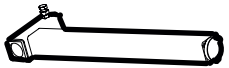
	1 x – 03-03964
	1 x – 9291-020-0005
	2 x – 03-01454
	1 x – 03-03958
	1 x – 03-04019
	1 x – 03-04018
	1 x – M8x30
	1 x – M8
	2 x – M8
	2 x – M8
	2 x – M8x25









00-00134

	8 x - 03-03957
	3 x - 03-03947
	2 x - 4508-001-1027
	2 x - 01-00485-13
	1 x - 02-00590
	1 x - 02-00589
	1 x - 02-00593
	1 x - 03-03970
	1 x - 03-03968
	2 x - 03-03967

01-01147

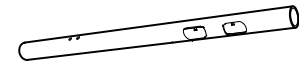
	2 x - 01-01147
---	----------------

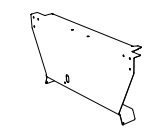
00-00134

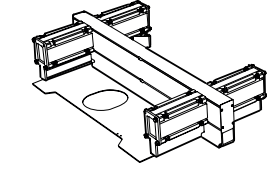
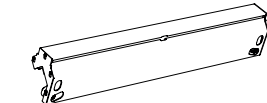
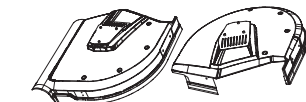
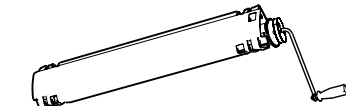
	2 x - 03-03966
	2 x - 03-03969
	2 x - 03-03971
	1 x - 03-03943
	1 x - 03-03973
	1 x - 03-04080
	1 x - 03-03895
	1 x - 03-03872
	1 x - 03-03871
	1 x - 01-01148
	2 x - 01-01110
	1 x - 01-00963, 01-00964
	1 x - 01-01125



MONTERING AV SKINNENE

Når sagbruket skal monteres, begynner arbeidet med å montere skinnene. Skinnedelene i pallen ligger under saghodet. Monteringsarbeidet innebærer tunge løft, og man må være to personer for å kunne håndtere monteringsarbeidet.

 **ADVARSEL!** Tunge løft! Fare for personskader.

 **ADVARSEL!** Klemfare.

 Vær alltid to personer ved tunge løft.

 Bruk vernehansker, og håndter motoren forsiktig når du skal sette den ned på motorhyllen.

TILLEGGSUTSTYR:

Det finnes tilbehør til denne maskinen som kan påvirke monteringsrekkefølgen i denne håndboken. Les gjennom monteringsinstruksjonene i de ulike håndbøkene før du starter arbeidet, for å få en oversikt over alt som skal monteres.

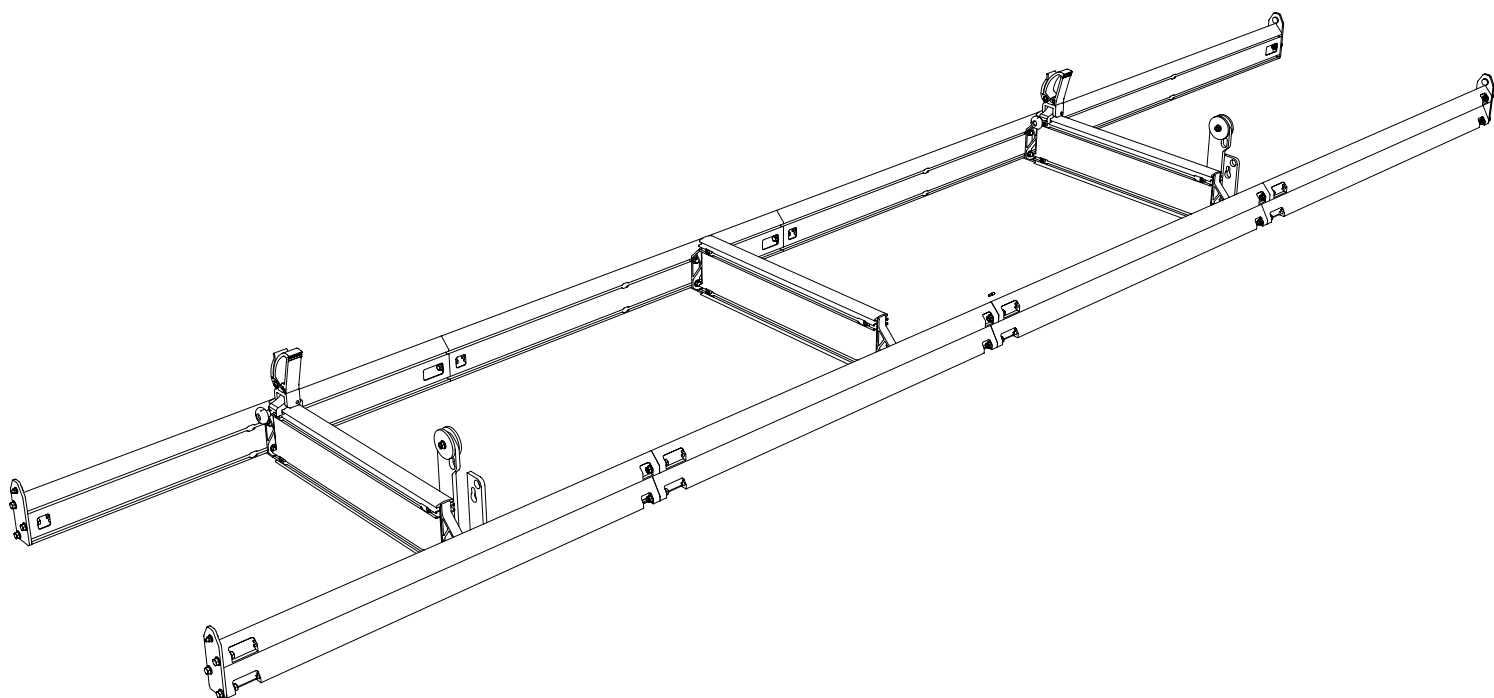

00-00134-DIV

1

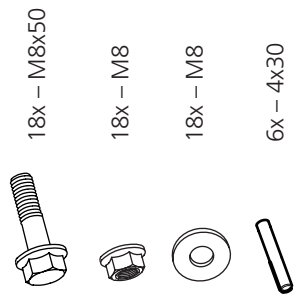

2

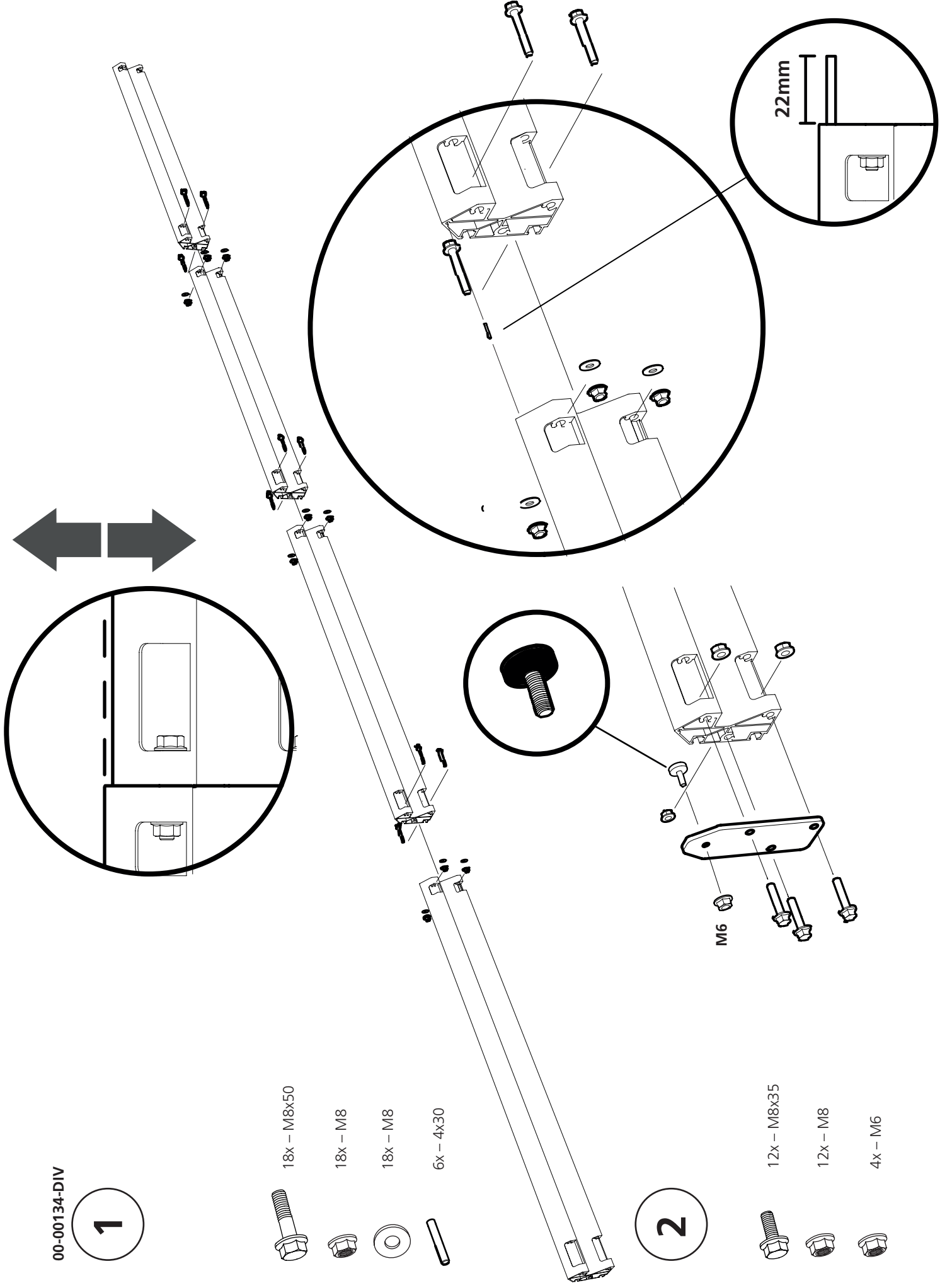
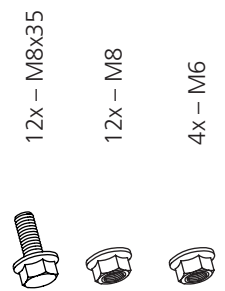

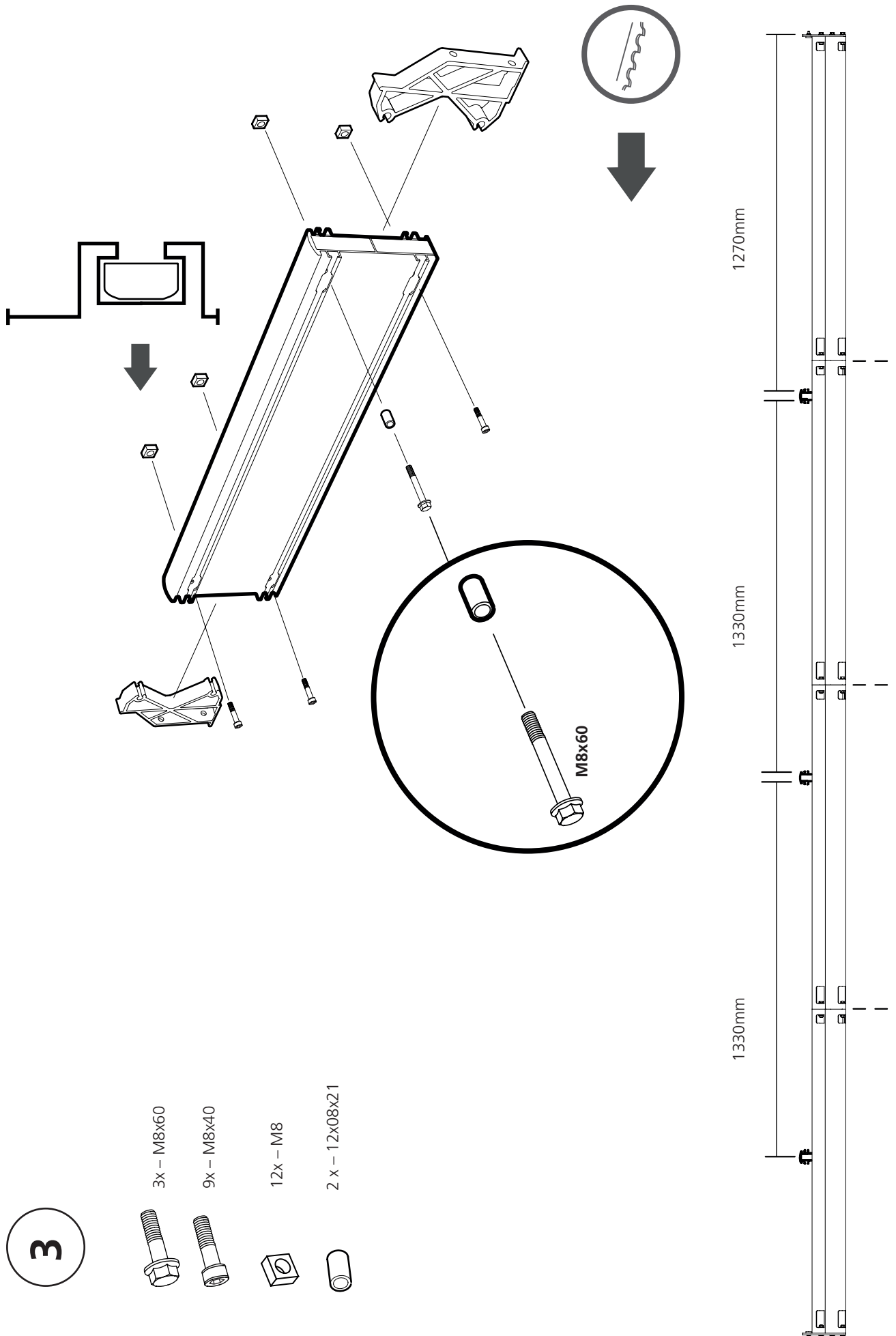

4

12x - M8x16



12x - M8



1270mm

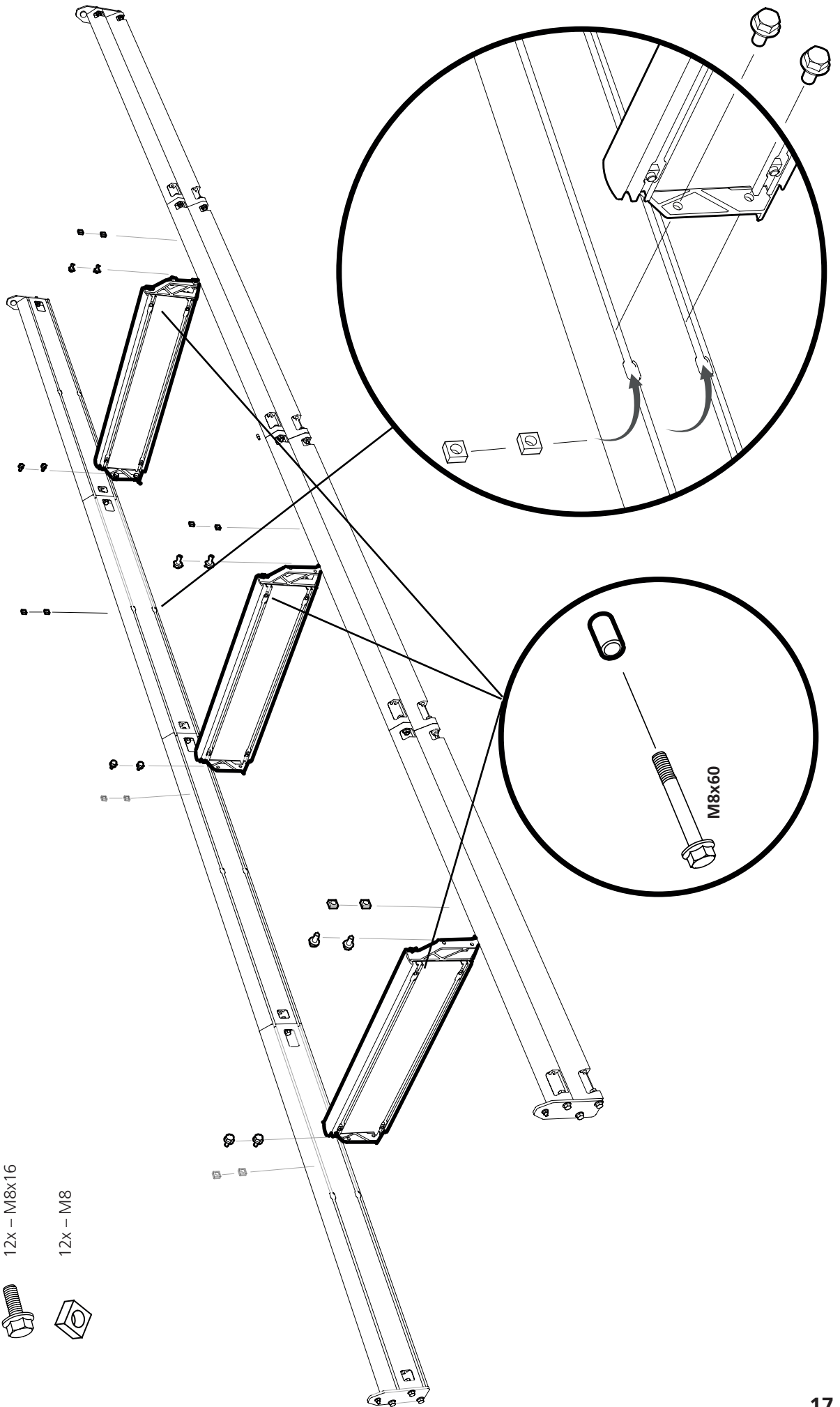

5



2x - M8x30



2x - M8



2 x - 12x08x21

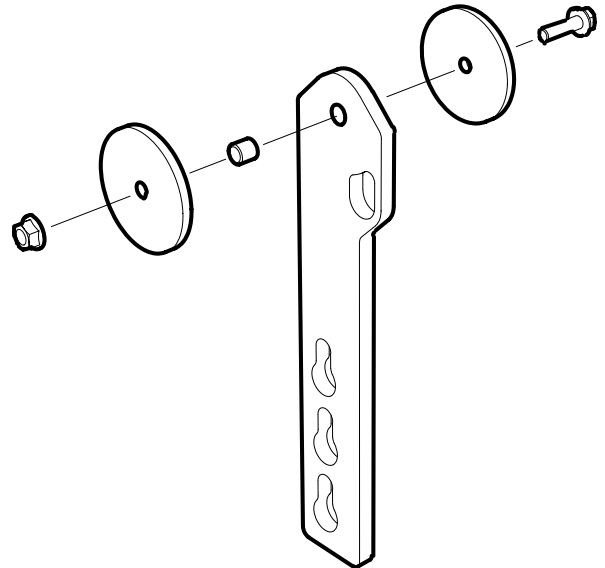

6/7



6 x - M8x25



6 x - M8



6 x - M8

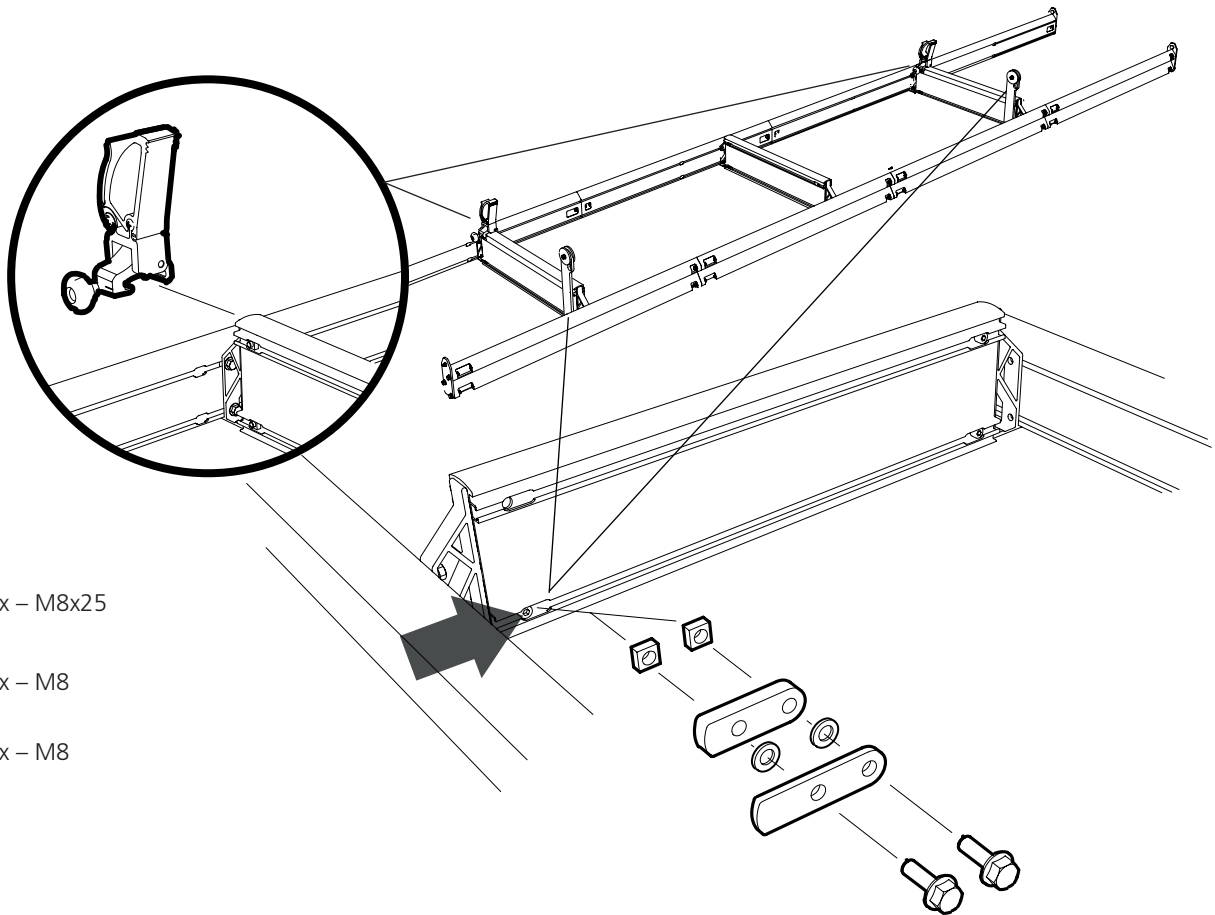

8

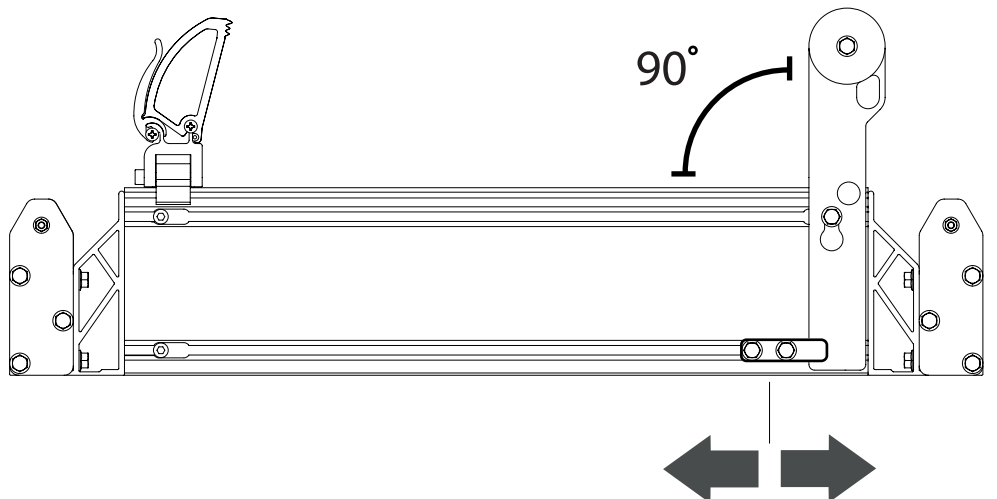

JUSTERING AV SKINNENE

For å sikre at skinnen fungerer som den skal, er det viktig at den ligger helt flatt. Den må plasseres på et stabilt underlag med støtte rett under stokkstøttene. Logosol anbefaler å plassere støttene på firkantede tømmerstokker, 100 x 100 mm.

Vekten av tømmerstokkene må ikke belaste skinneseksjonene. Forbered oppstillingsstedet slik at firkantede tømmerstokkene er parallelle og i vater, både på langs og på tvers. Dette gjør det mulig å flytte sagbruket senere uten å fjerne støtteunderlaget.

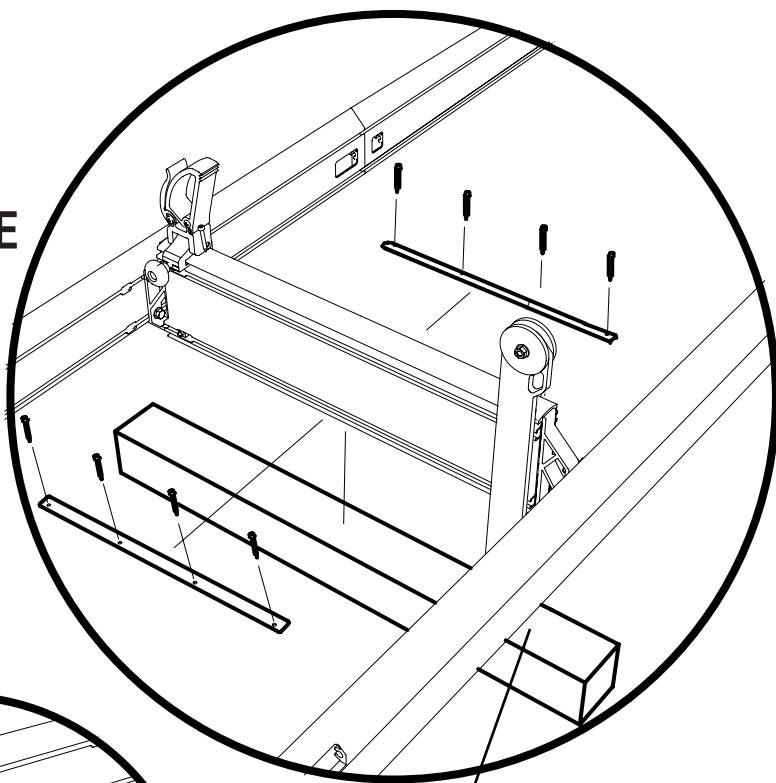

 24x – 4,8x40

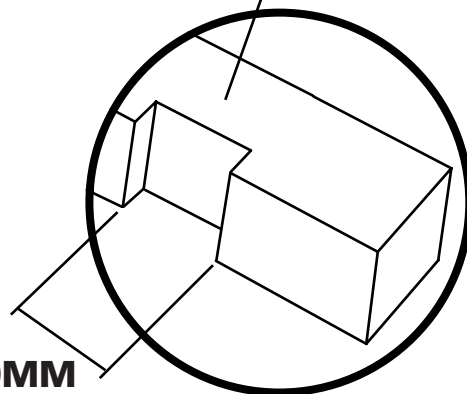
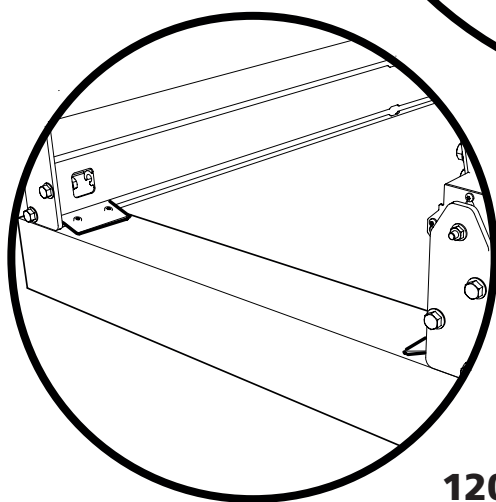

120MM

JUSTER SKINNENE VANNRETT

For å sikre at skinnene fungerer som de skal, er det viktig at de er helt i vater. Tidligere har vi stilt inn skinnene i lengderetningen. Nå skal vi justere skinnene vannrett langs kortsiden. Legg en vater på en stokkhylle, og juster ved hjelp av føttene til skinnene er i vater. Gjenta prosedyren på alle stokkhyllene til hele skinnen er i vater.

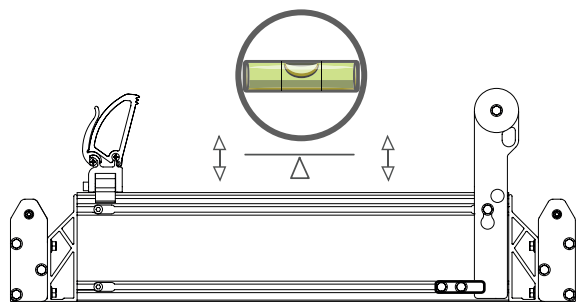

Viktig!

Dette momentet er kritisk for presisjonen til sagbruket. Vær nøye, og bruk ekstra tid på dette momentet.

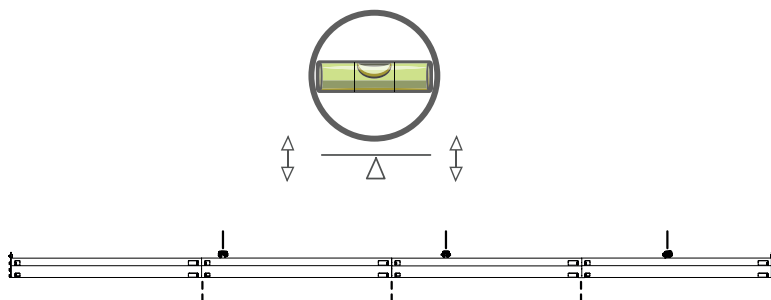



MONTERING AV SAGHODET

Monteringen starter med å montere skinnen. Skinnedelene ligger pakket under saghodet. Monteringen innebærer tungt løft, og det kreves to personer for å utføre installasjonen på en sikker måte.

 **ADVARSEL!** Tungt løft – fare for skader.

 **ADVARSEL!** Fare for klemskader

 Det må alltid være to personer til stede ved tungt løft.

 Bruk vernehansker og håndter motoren forsiktig når den settes på motorbraketten.

MÅL FOR MONTERINGEN:

Målet med montering og justering av saghodet er å oppnå en stabil sagvogn der både bånd-sagshjulene og bladstyrerullene er innrettet slik at bladet går parallelt med skinnen. Et riktig innrettet saghode er avgjørende for å oppnå gode sagresultater. Vær svært nøye under montering og justering – kvaliteten på kuttet vil avspeile hvor godt sagen er innrettet.

9

Plasser toppen av klistremerket slik at den ligger på linje med kanten av pylonrøret. Det høyeste tallet må vende oppover. Plasser skalaen på den bakre, smale siden av røret.



16 x – M8x12



16 x – M8

DECAL HERE

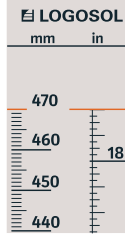

1095MM

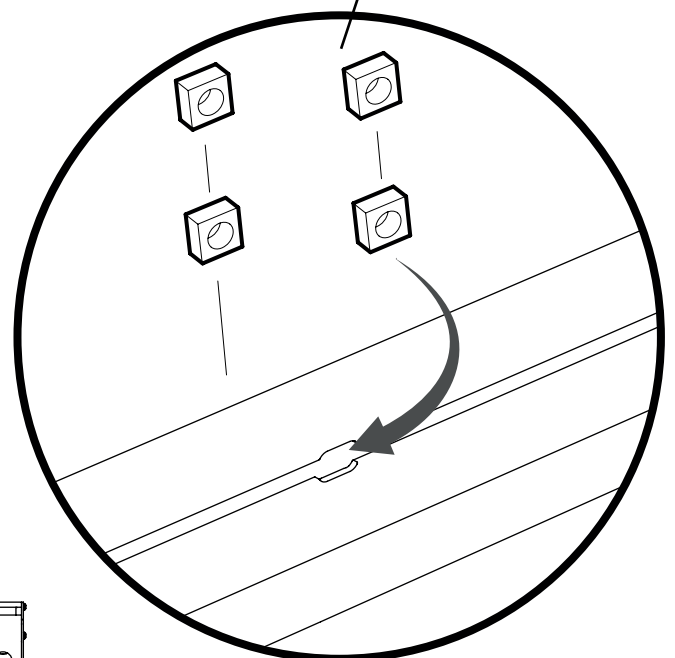
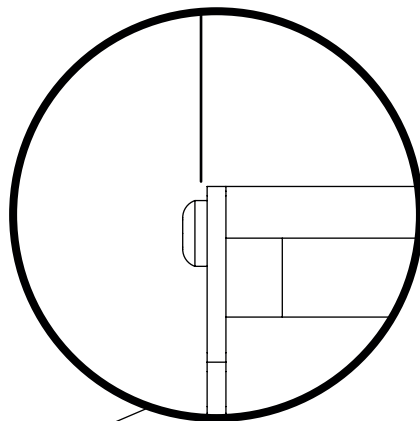
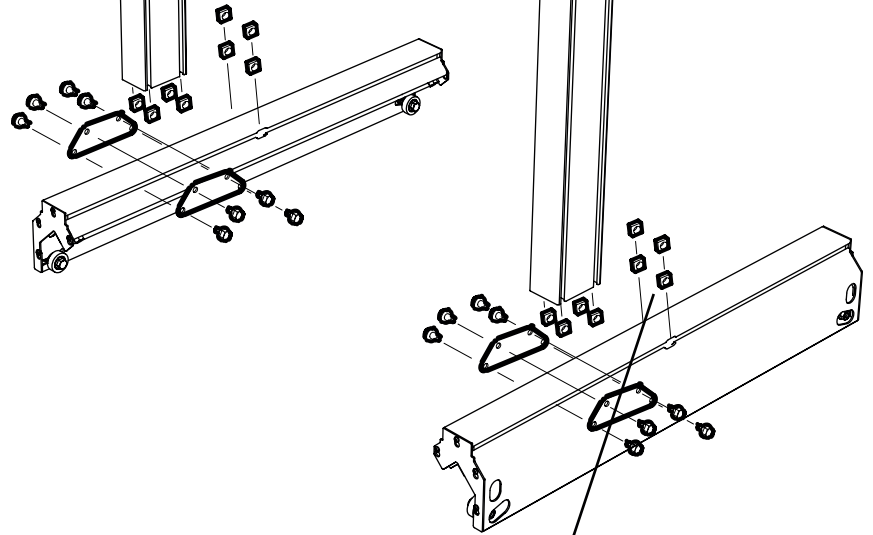

152MM

90°

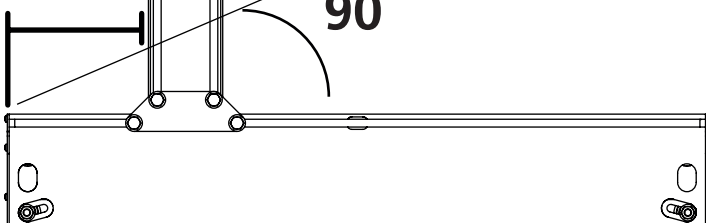

10

M10x80-skruen holder seksjonene på plass. Stram mutteren bare til nyloninnsatsen griper tak i skruen. Smør alle bevegelige deler som er montert i motorbraketten.



01-01152-DIV

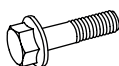

1x – M10x80



1x – M10

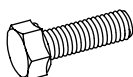

6x – M10x35



6x – M10

Merk at mellomleggene må plasseres i og over sagretningen. Begynn med å plassere 1 mm-mellomleggene på siden som vender mot denne retningen på bildet, og fortsett deretter på baksiden. Plasser mellomlegg på de resterende sidene hvis det fortsatt er klaring. Akslene må kunne bevege seg fritt inne i røret. På siden der M10x80-skruen sitter, må mellomleggene monteres før skruen settes inn.

20mm

50mm

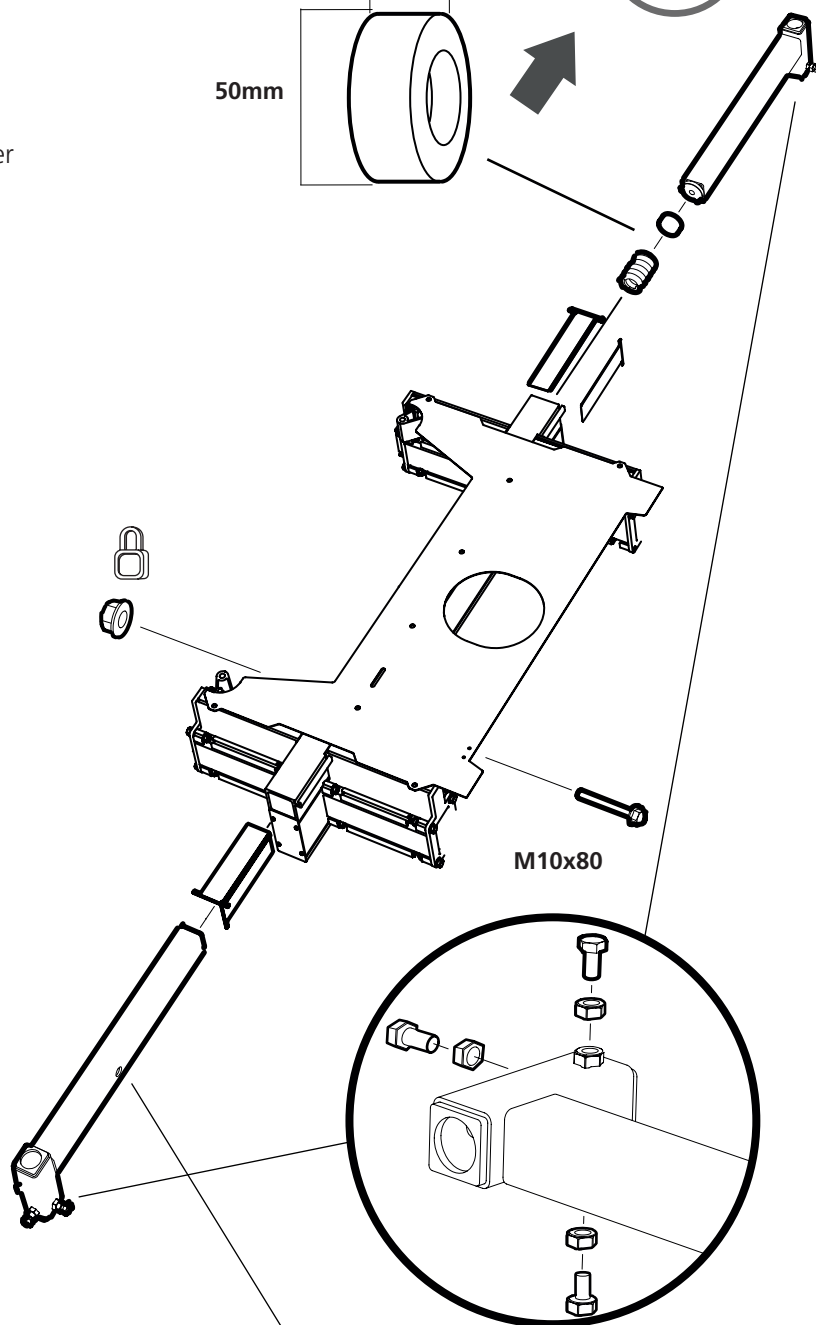

M10x80

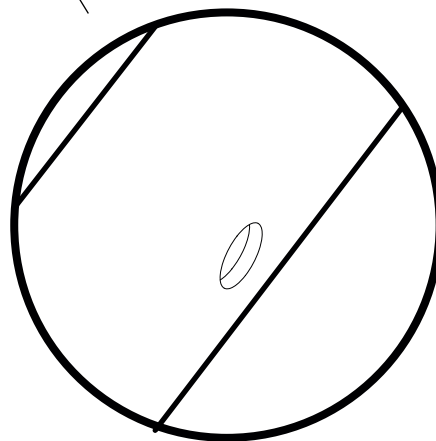
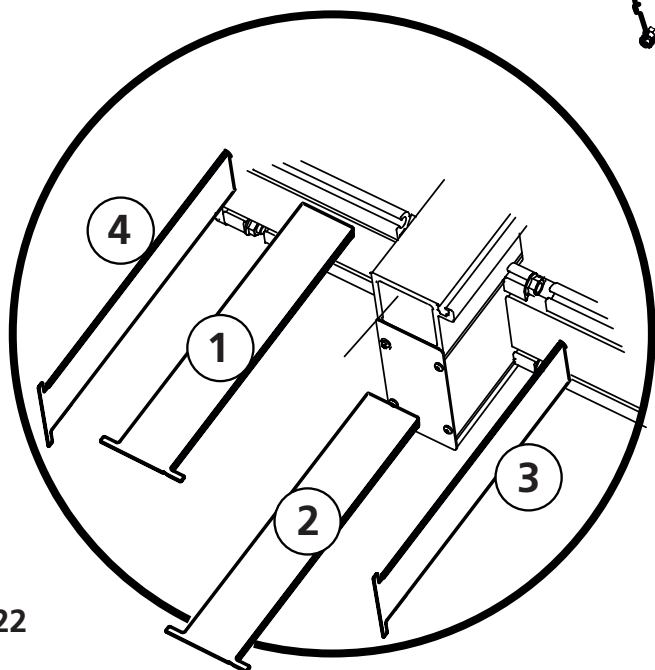

11



10x - M6x12



10x - M6

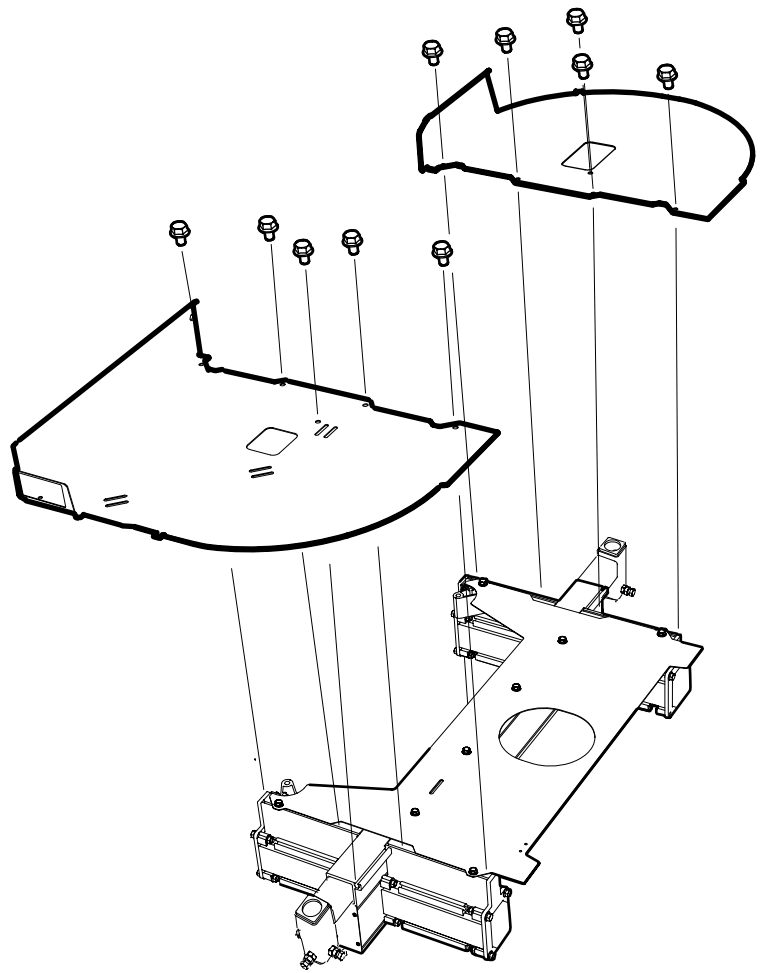

12

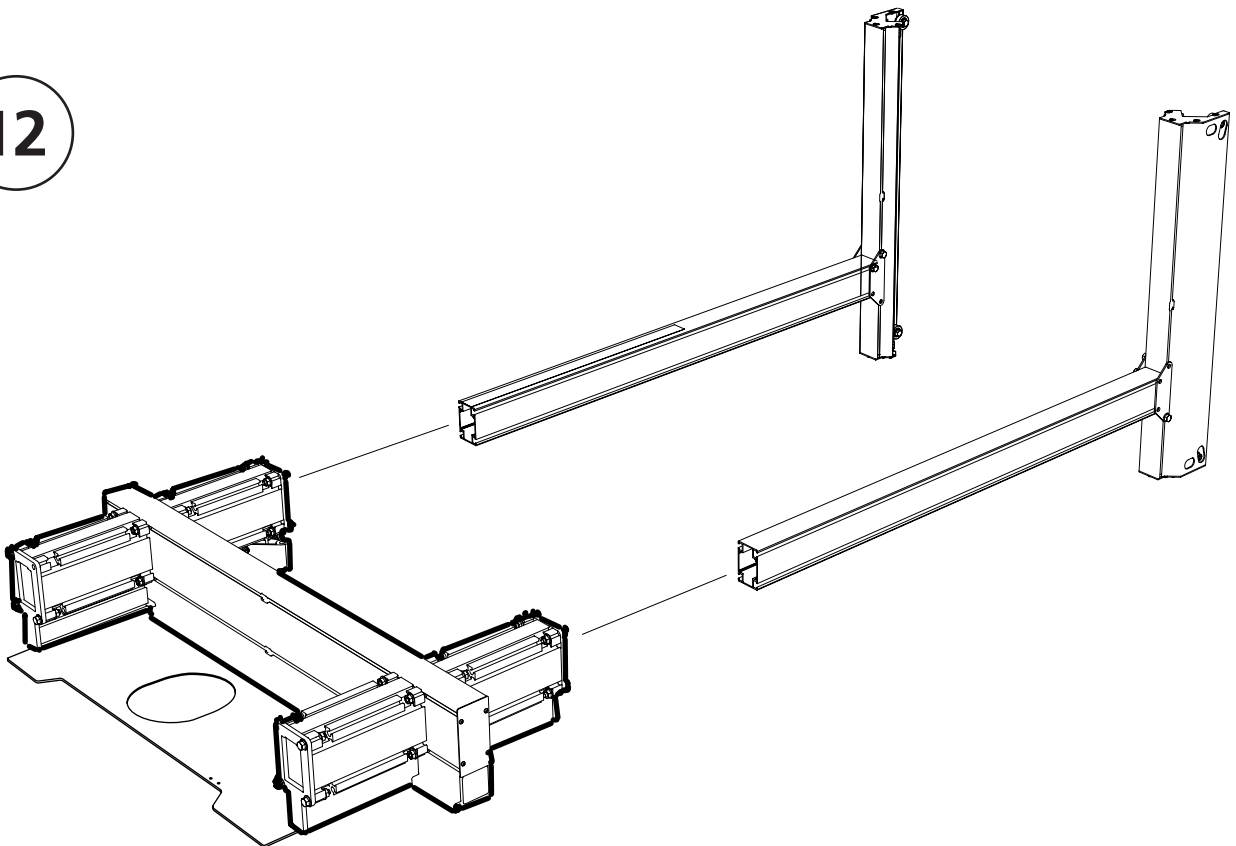

13

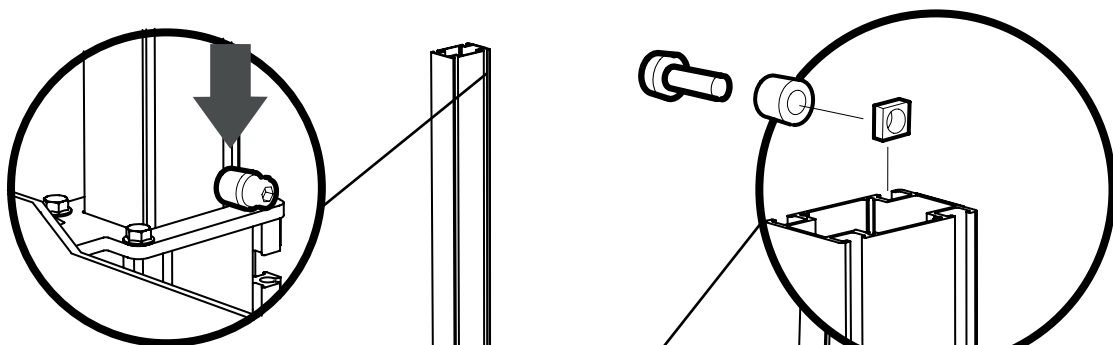

Bruk avstandsstykkene til å låse saghodet for enklere håndtering. Når monteringen er fullført, kan du bruke dem som anslag for saghodets øverste posisjon.



2 x – M8x20



2 x – M8



2 x – 18x10x8,2

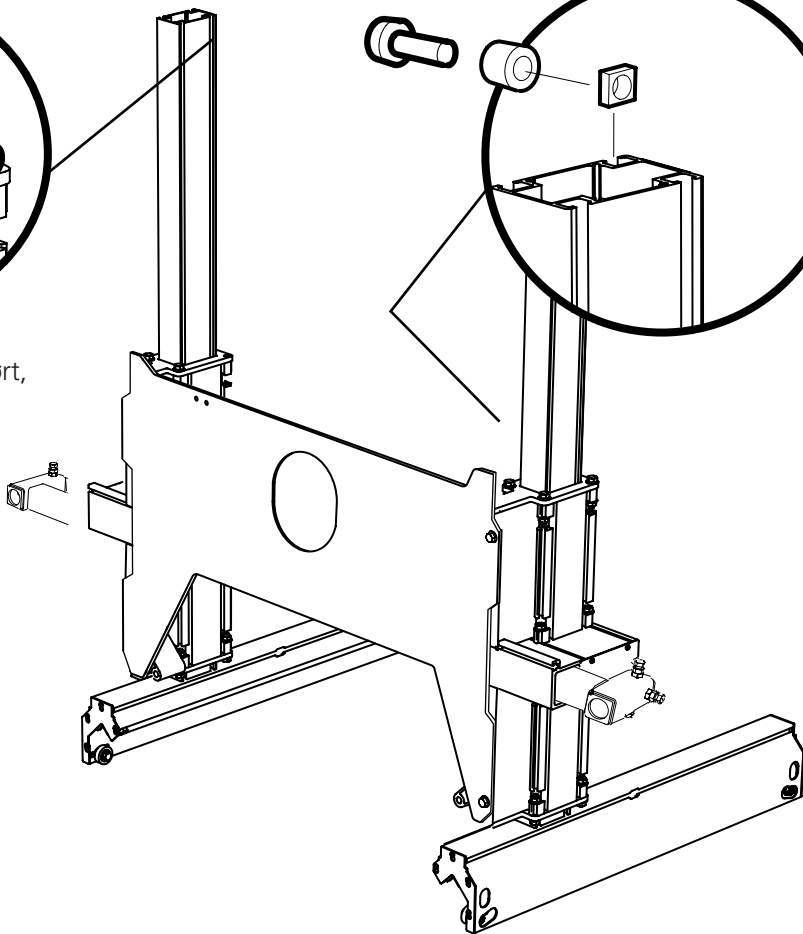

14

Fjern styrehjulene før du monterer sagvognen på skinnen. Sett styrehjulene på plass igjen etterpå.

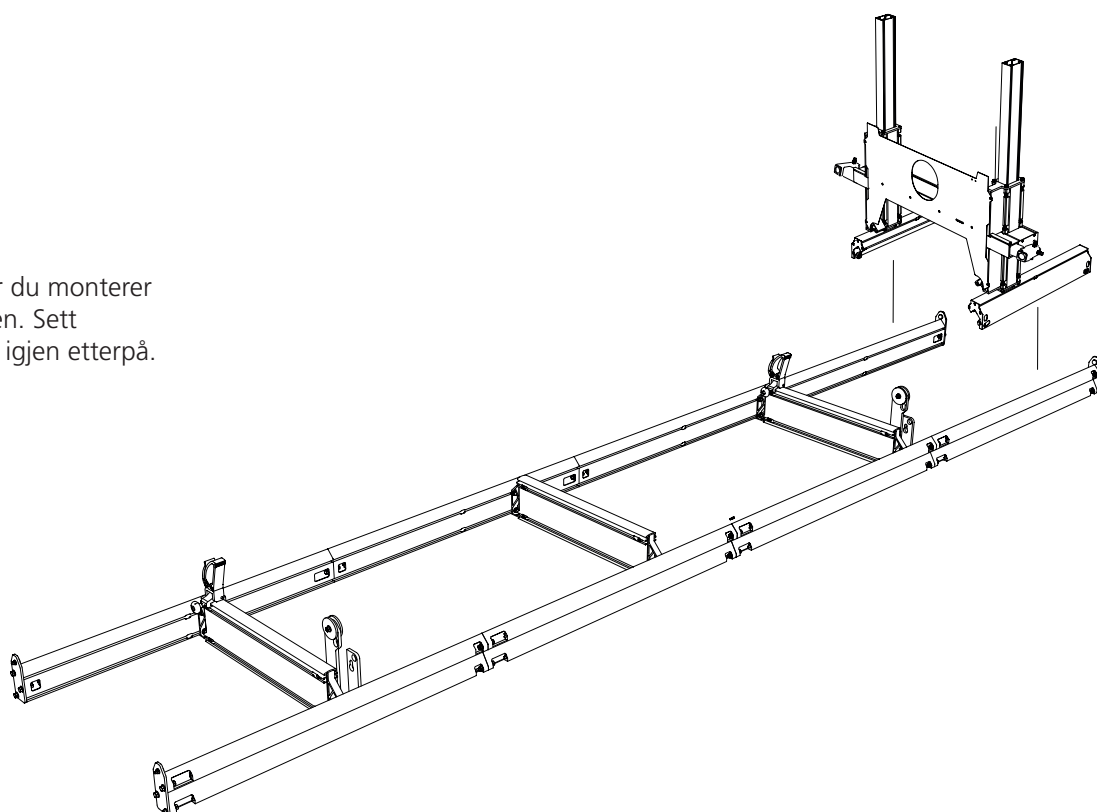

15

For å forbedre filtviskerens funksjon anbefales det å behandle den med parafin (lampeolje) før bruk.

Når du monterer skinnehjulene (på undersiden av skinnen), må du sørge for at hjulene kun er i kontakt med overflaten – feil innretting under montering kan føre til for stor spenning mellom bogien og skinnen.

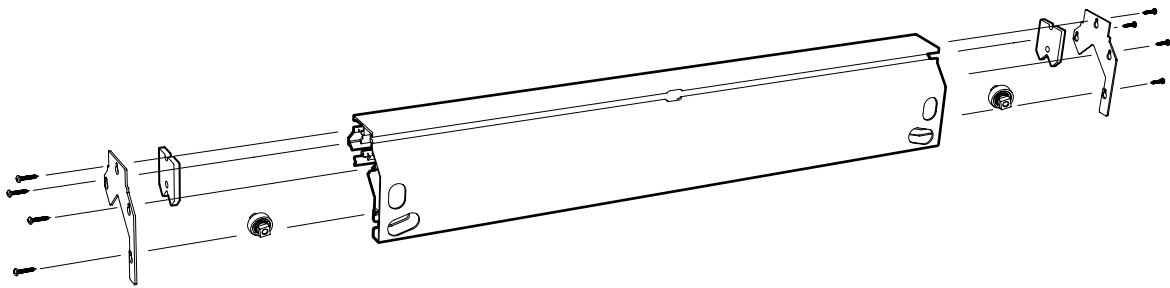
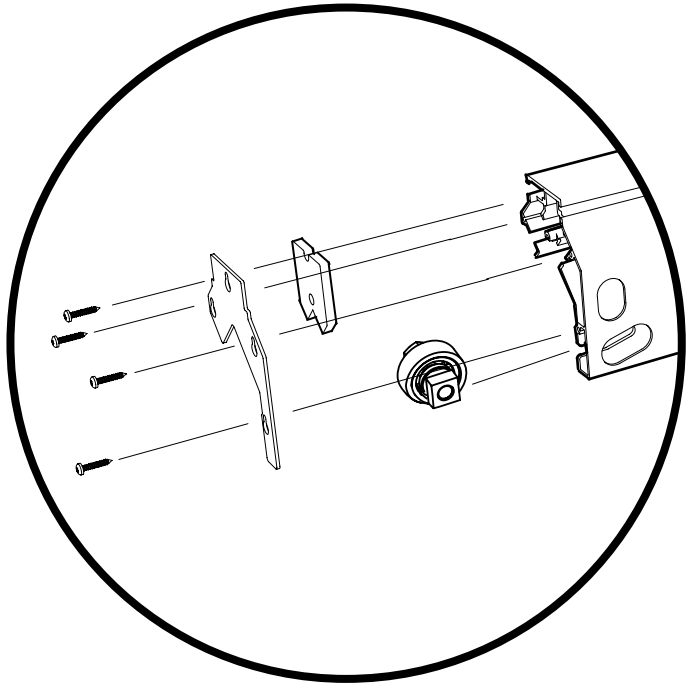

16



2x – M8x12



2 x – M8



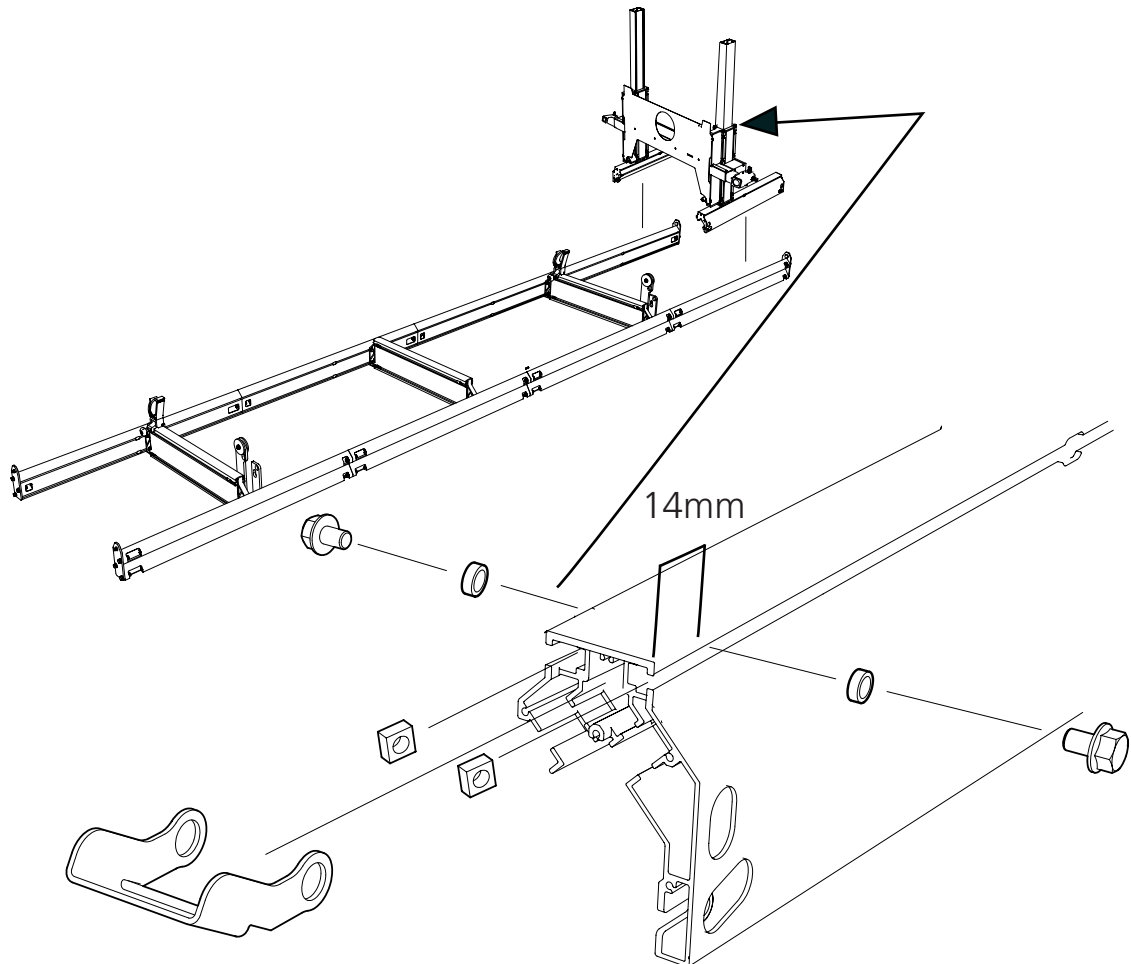

2 x – 12x4x8



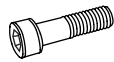

17

For å montere den øvre forsterkningsdelen sammen med de øvre bakre stagene må du løsne kabeloppheget for å få tilgang til skruen bak veivplaten.

Trekk veiven ut slik at skruene passer, sett den deretter tilbake i utgangsposisjon og fest kabelfestene. Smør veivbøssingene med universalfett.

-  8 x - M8x65
-  8 x - M8

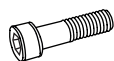
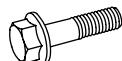
18

-  8 x - M8x65
-  8 x - M8x90
-  16 x - M8

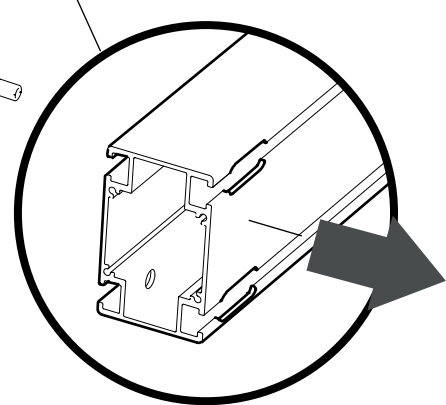
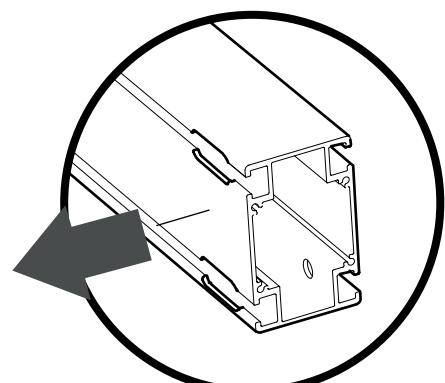
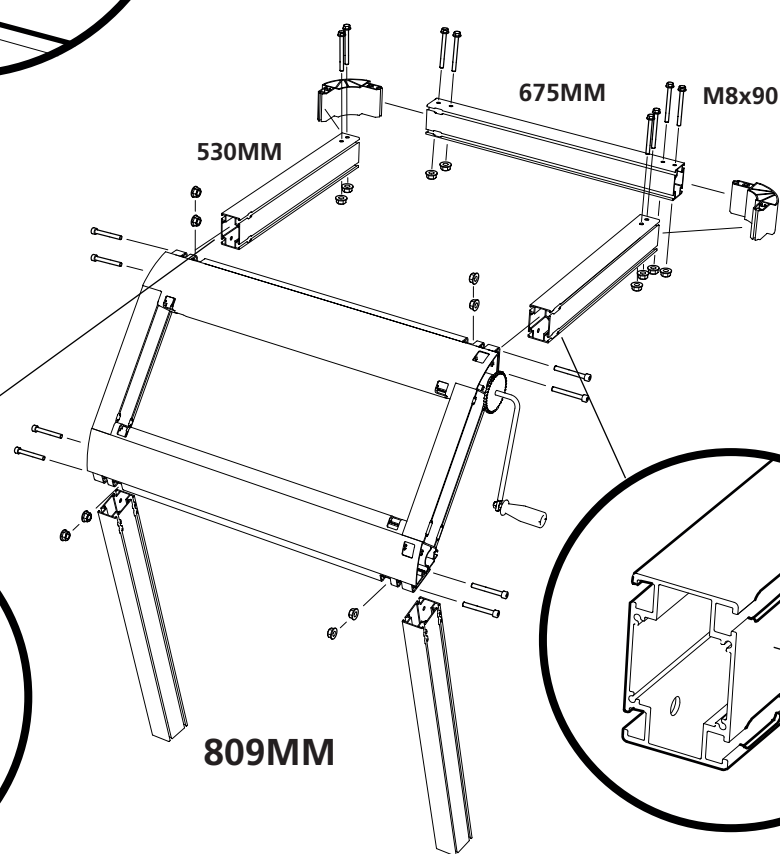
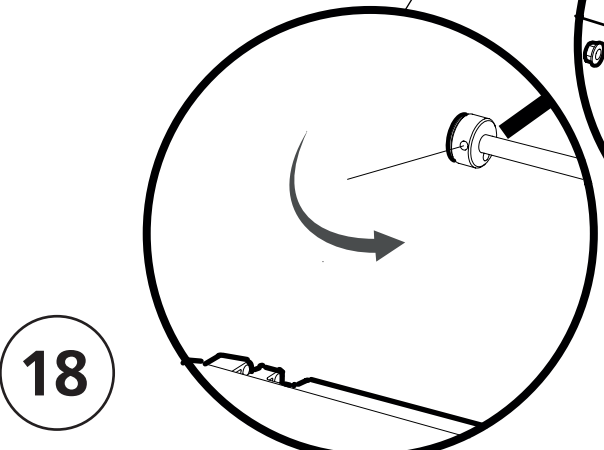
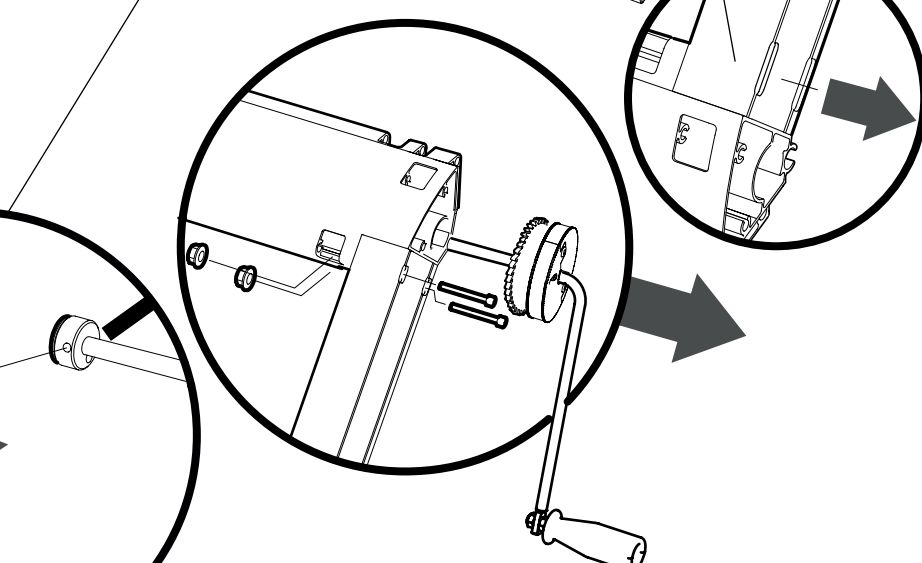
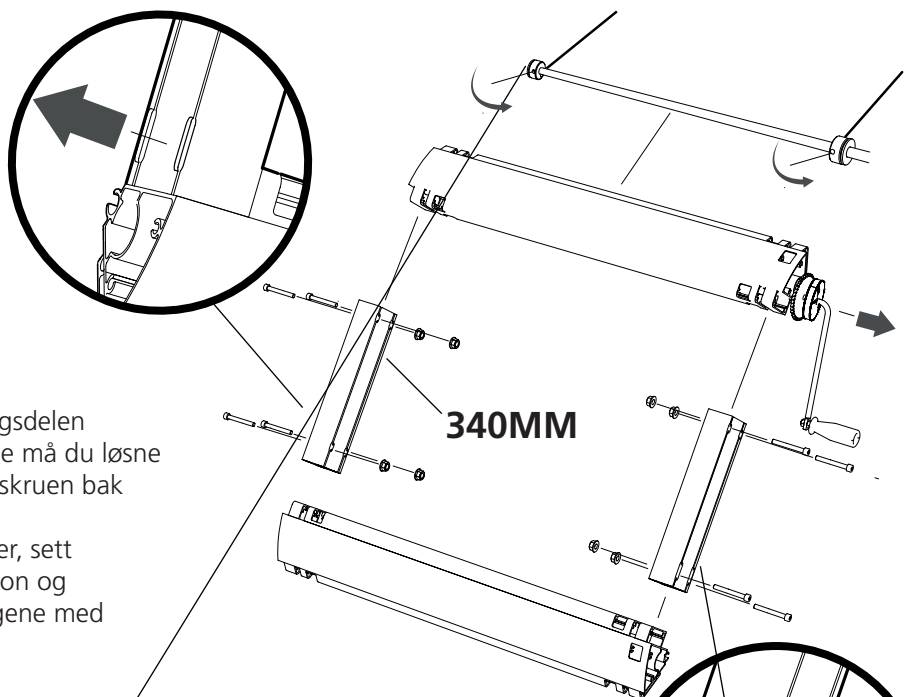

19

4x – M8x30

46x – M8x12

50x – M8

2 x – 12x16x8,5

M8x30

35MM

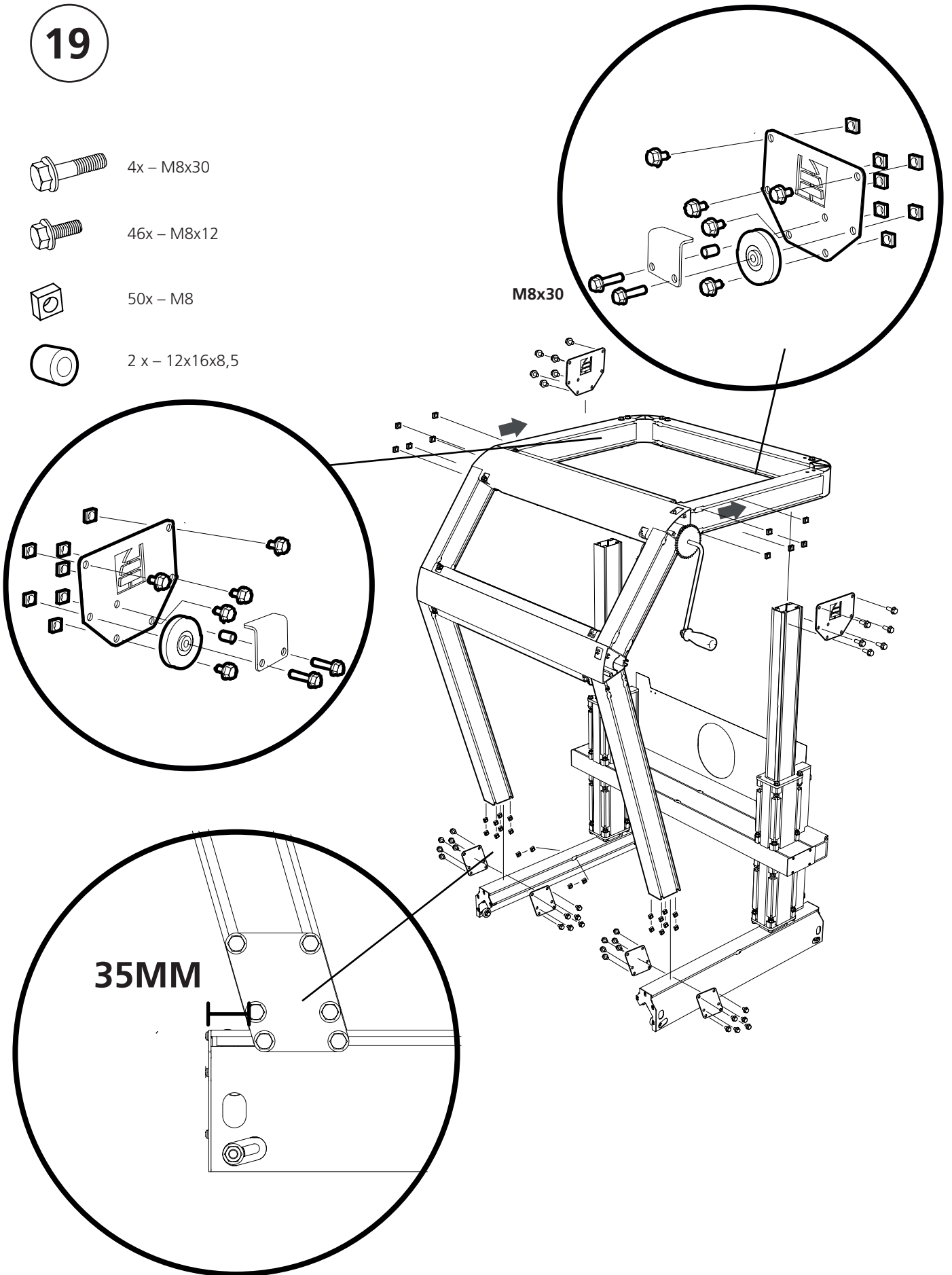

20

Saghodet må ikke henge direkte fra festet; sørg for at det er to omdreininger på akselen når saghodet er i nederste posisjon.

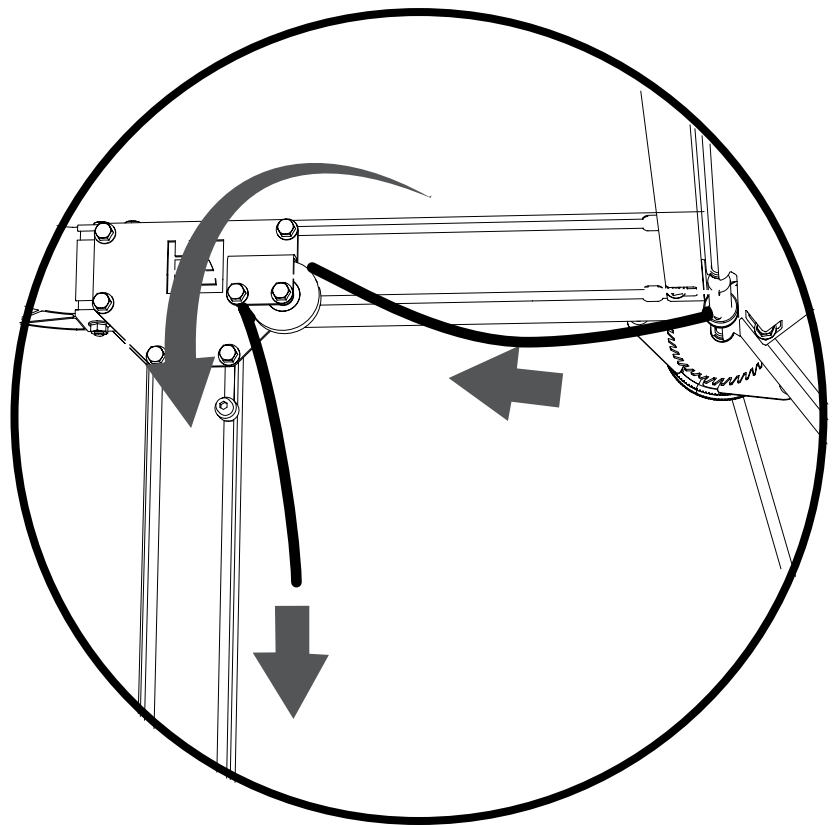

X2

21



00-00134-DIV



2 x - M8x80



2 x - M8

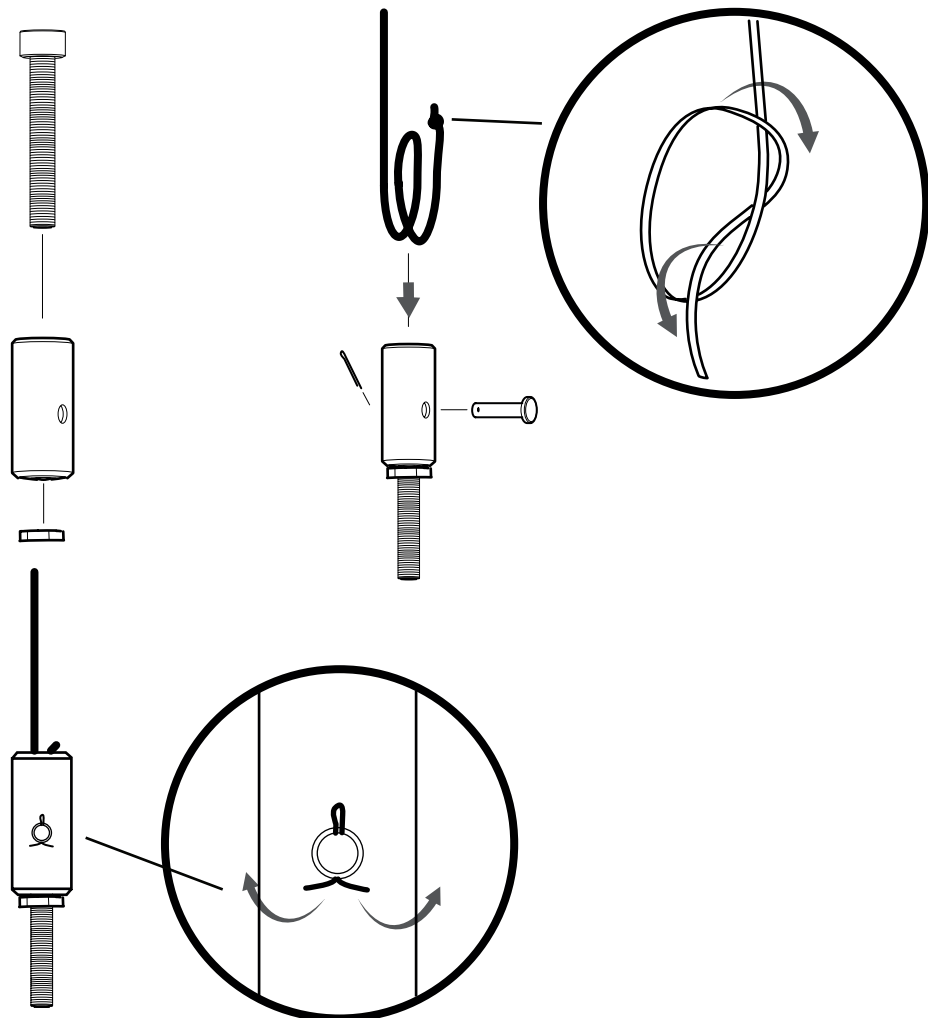

22

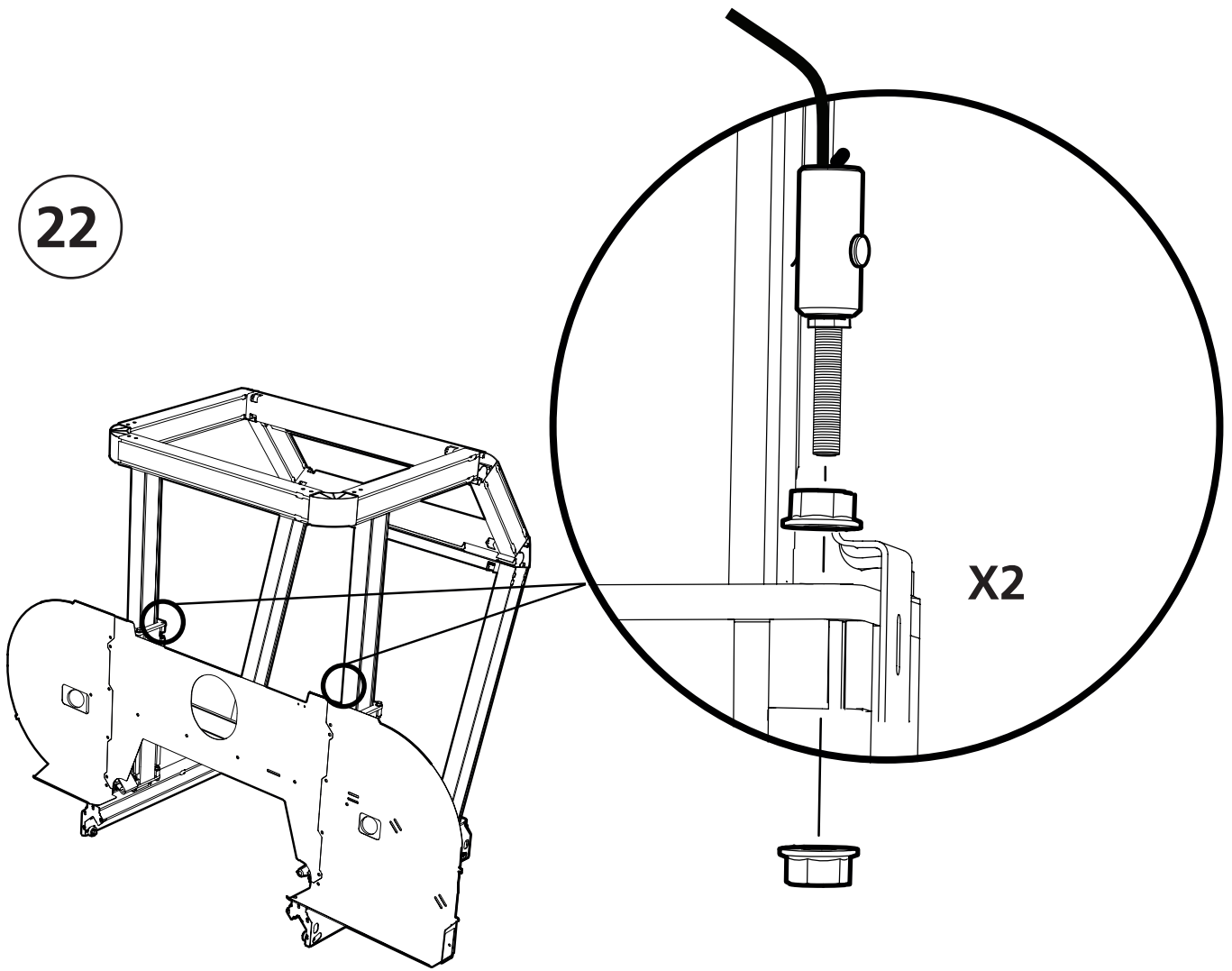

23

Hjulet med kilerremmen må monteres på akselen med det bearbejdede hullet.



01-01152-DIV



2x

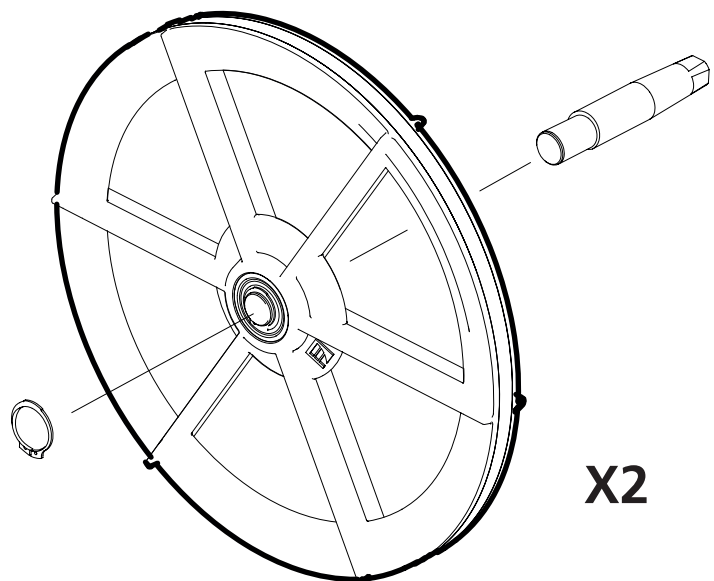

LOGOSOL

24

Hjulet med kileremmen og akselen med hullet skal monteres på venstre side (som vist på illustrasjonen). Smør deretter gjengestangen og sett den på plass.



2x – M10x20



2x – 30x10,5x2,5

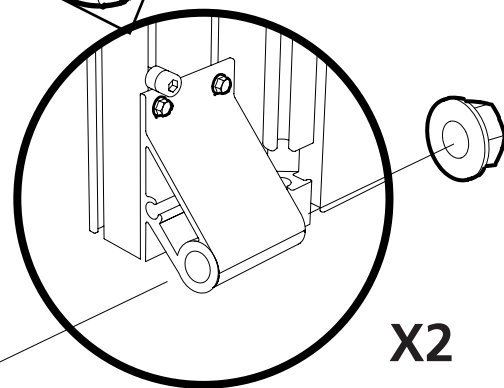
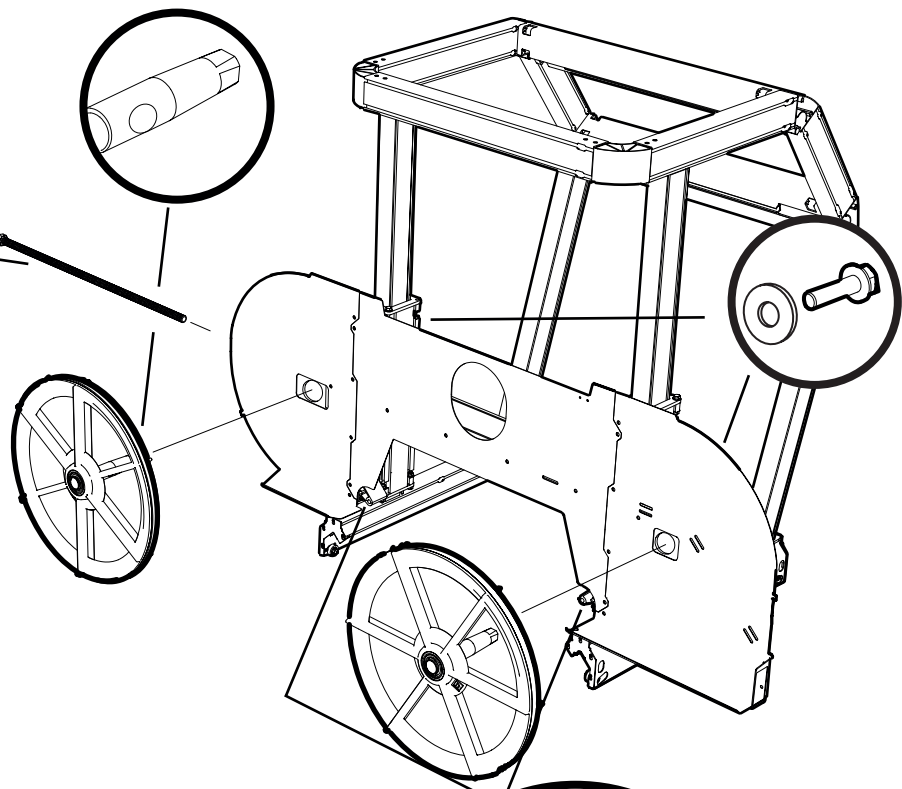

X2

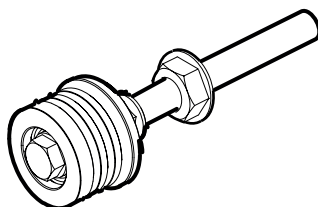

M8

25



00-00134-DIV



2x – M8x16



7x – M6x12



2x – M8



7x – M6



1x – M6

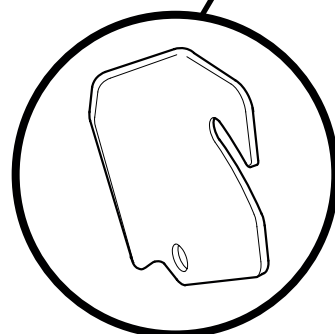
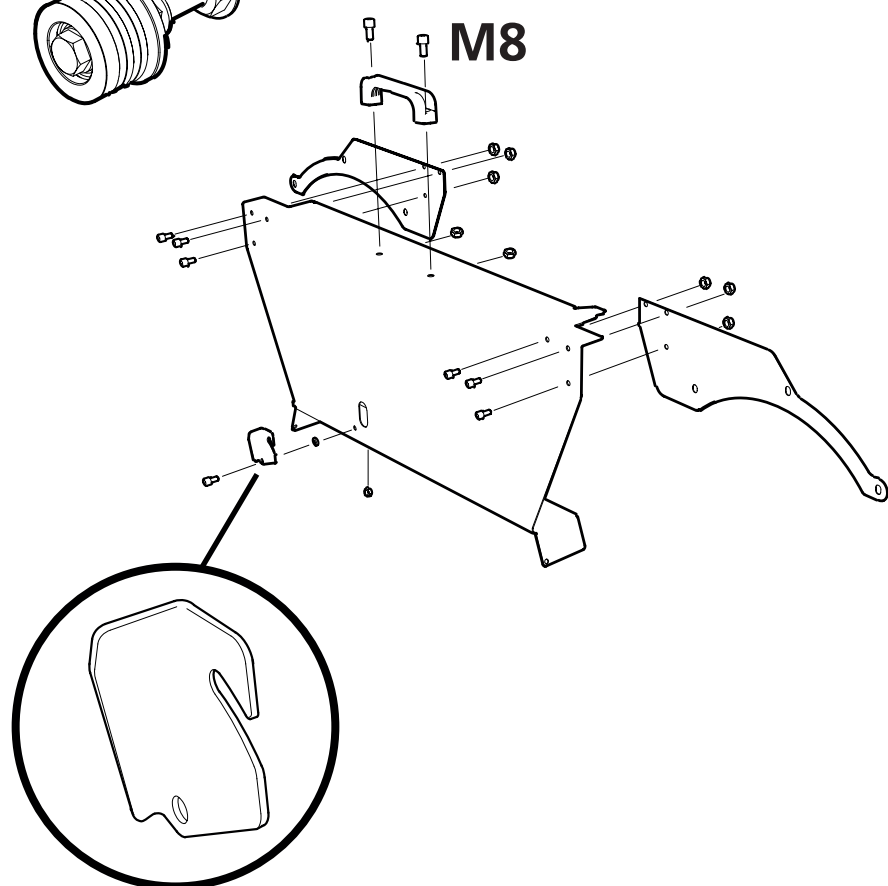

26



00-00134-DIV



6x – M6x25



6x – M6



6x – M6



6 x – 18x10x8,2



2x – M6x12



2x – M6



2x – M6

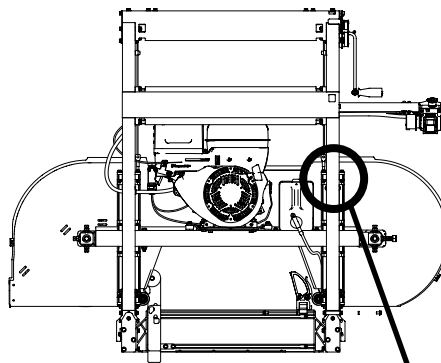
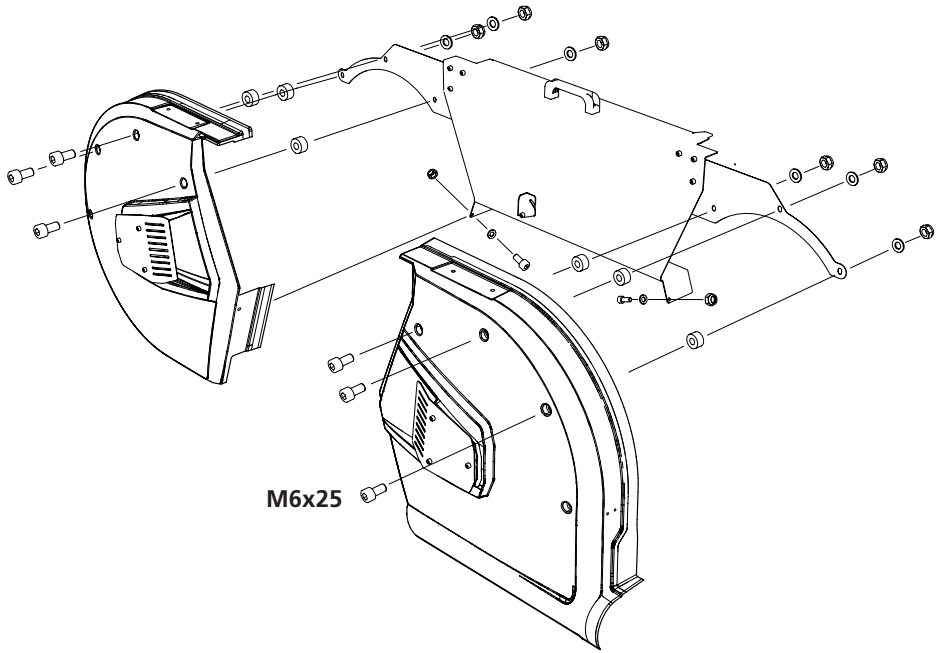

27



00-00134-DIV



2x – M8x12



2x – M8

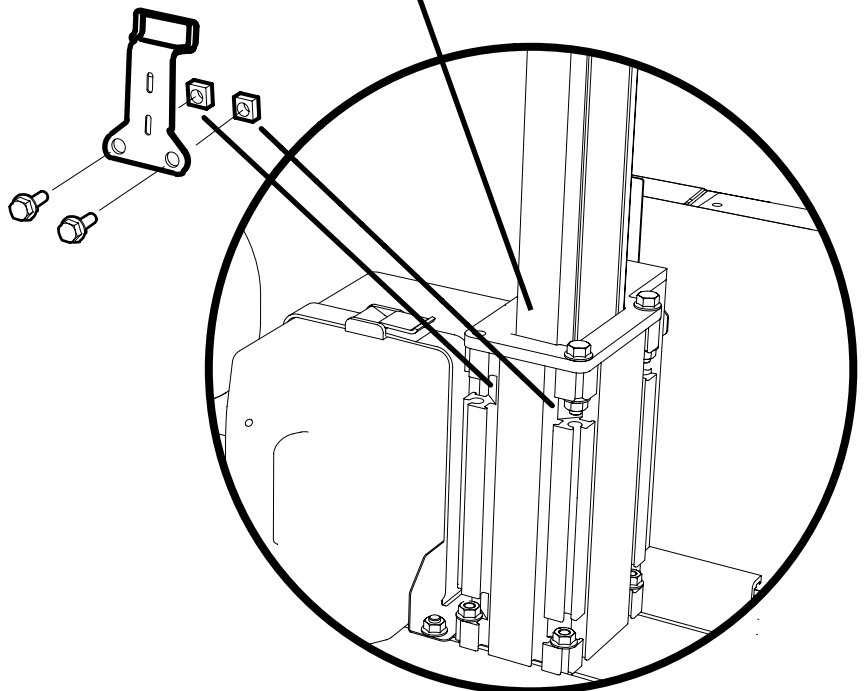

28



00-00134-DIV



4x - M8x20



4x - M8



4 x - 18x10x8,2

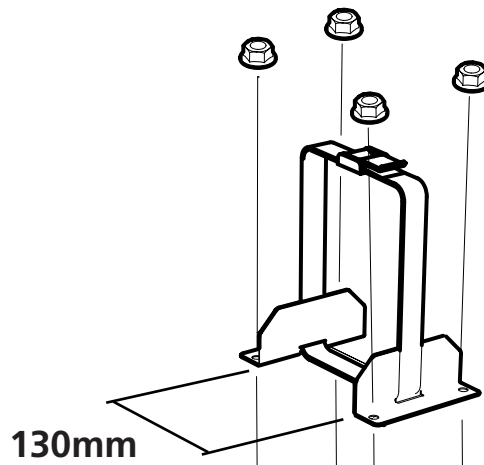
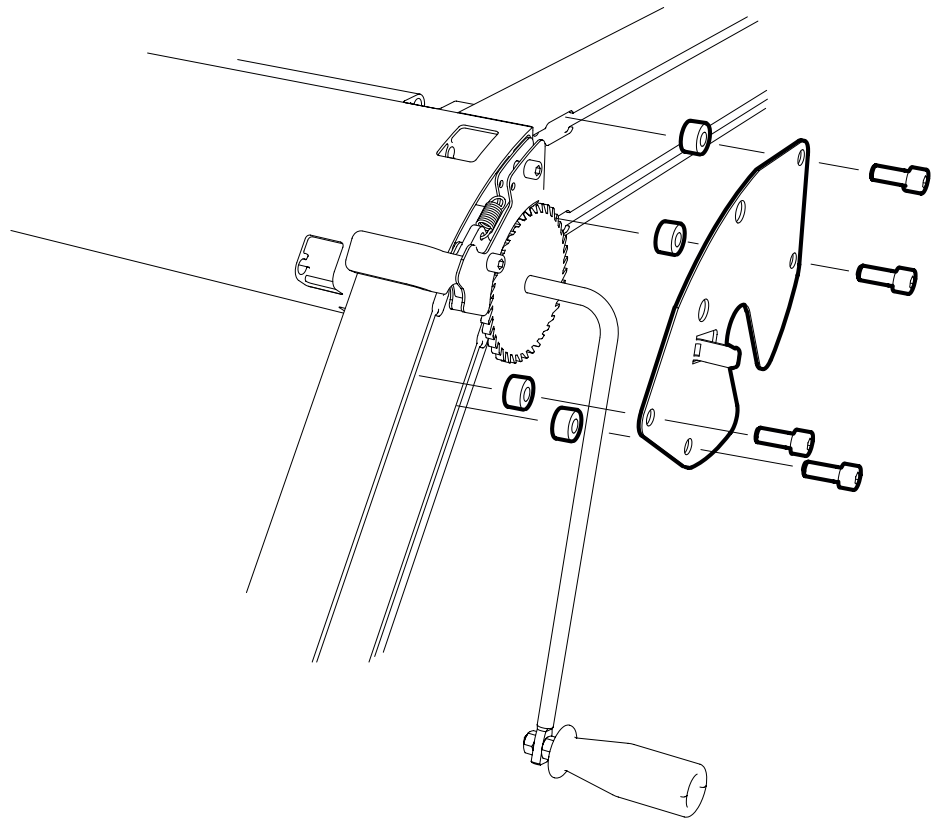

29



01-01152-DIV

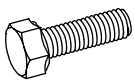

4x - M8x14



4x - M8

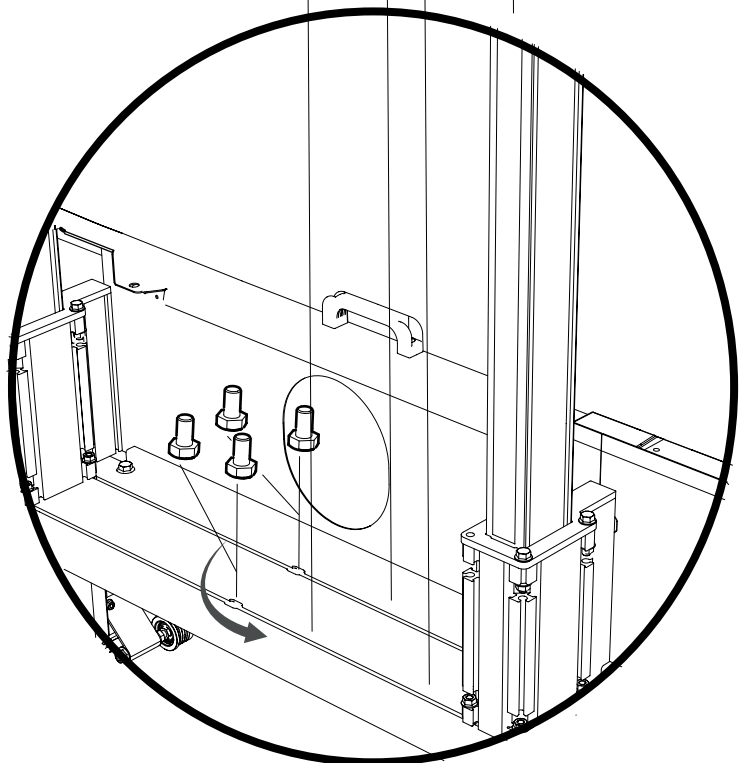

30



01-01152-DIV

Tre ståltråden gjennom slangen før du bøyer den ned mot sagbladet.

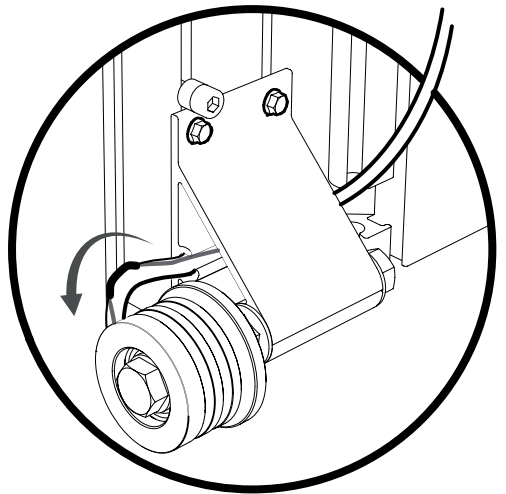
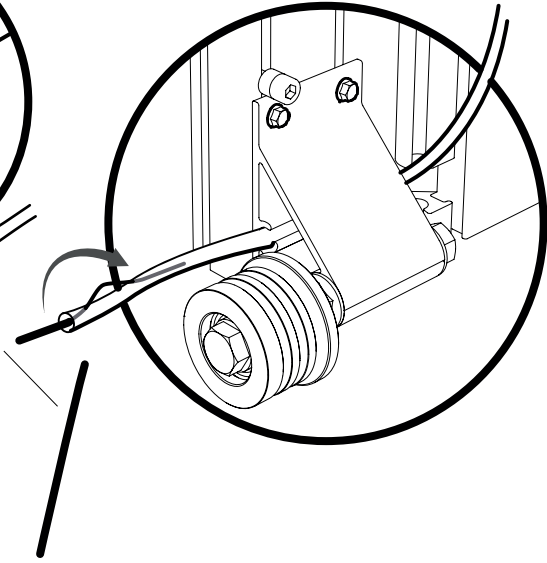
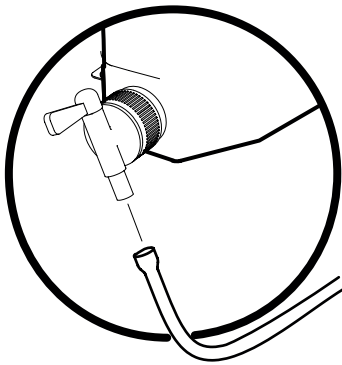
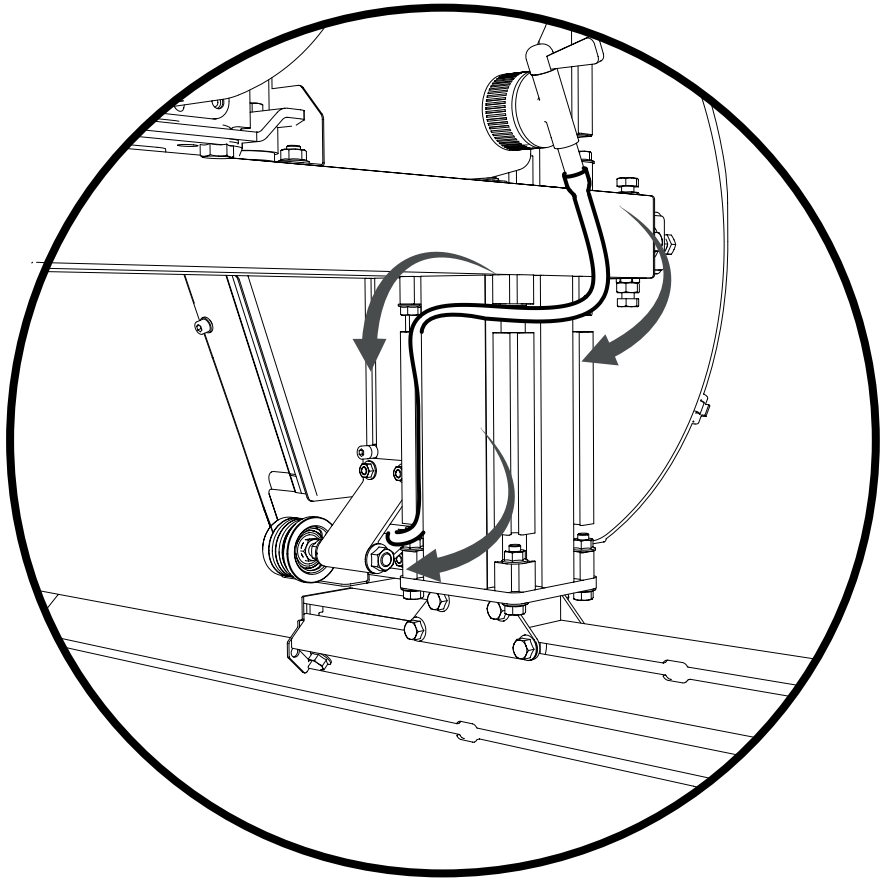

31



1x - 21x8,4



1x - M8

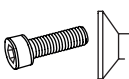

1x - M8x50

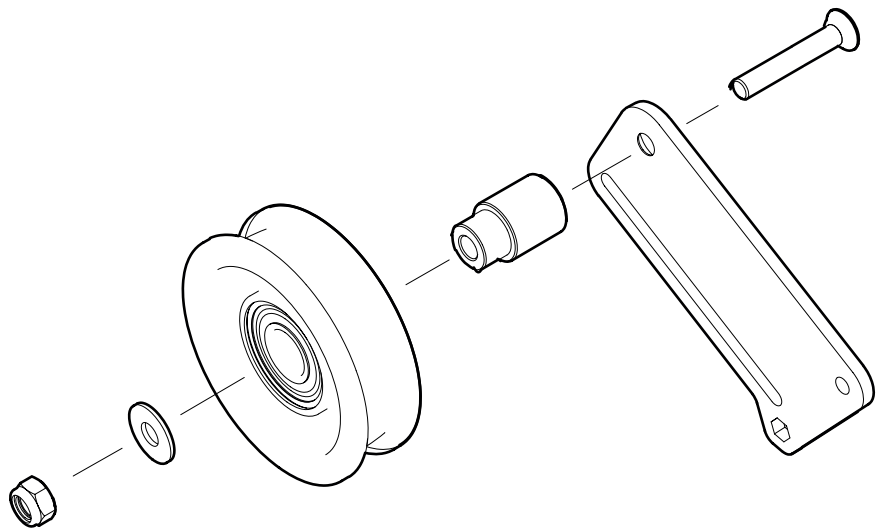

32



2x - M6x16



1x - M6

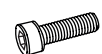

1x - M6x55



1x - M6x40

44mm

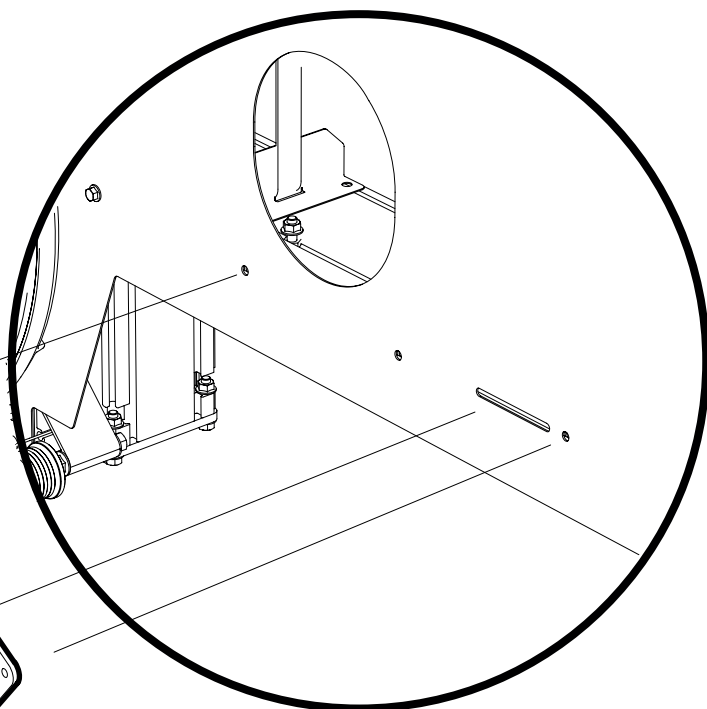
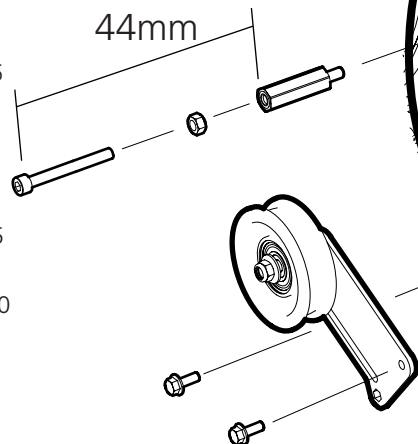

33

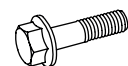

2x - M8x70



2x - M8



2x - 03-04086

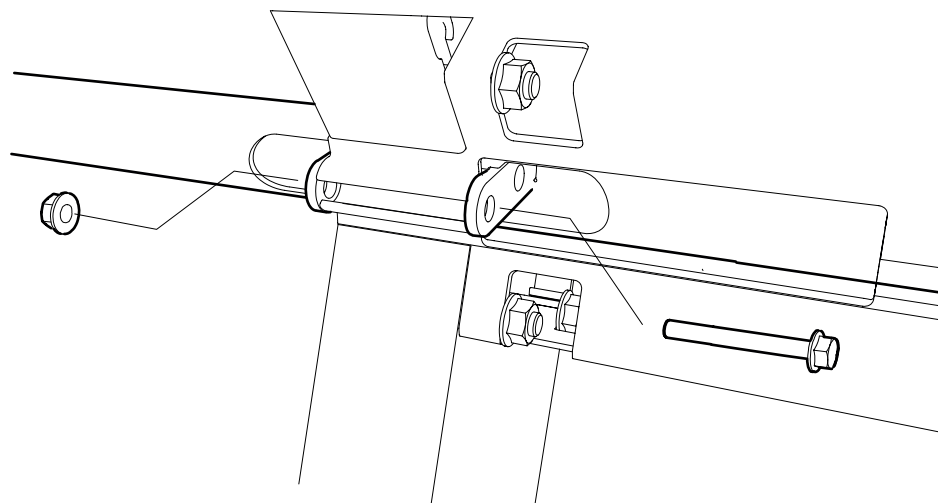
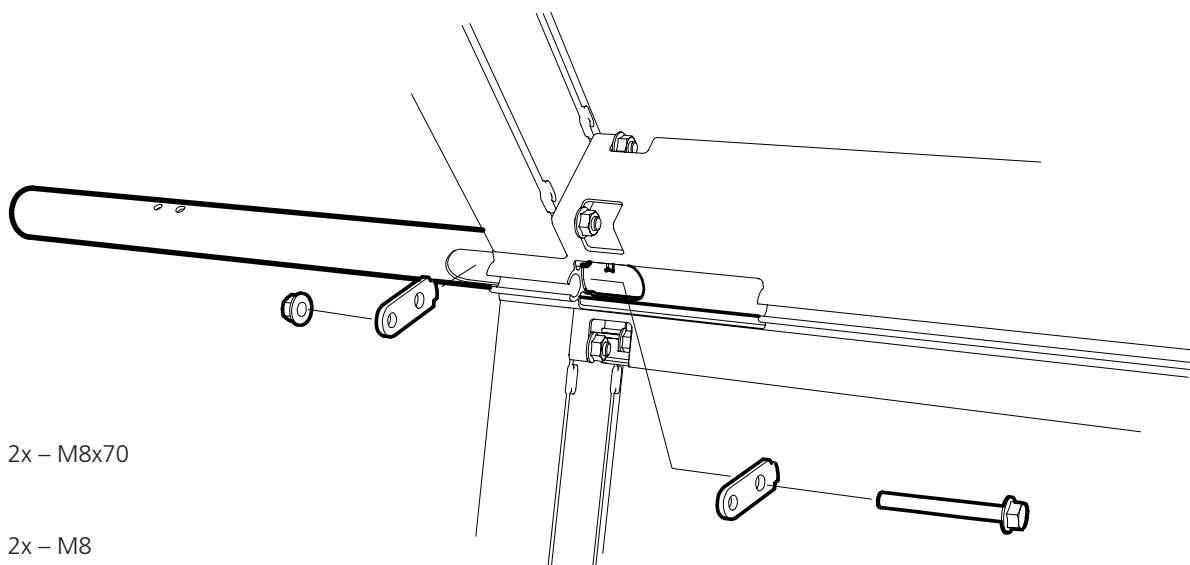

MONTERING AV MOTOR

SE EGEN BRUKSANVISNING



Det er nå på tide å montere motoren. Bruksanvisningen for montering av motoren kommer i et eget vedlegg. Se bruksanvisningen for din spesifikke motor. Når monteringen er fullført, går du til overskriften Innstillingsrekkefølge på neste side i denne bruksanvisningen for å fullføre innstillingen før du starter maskinen.

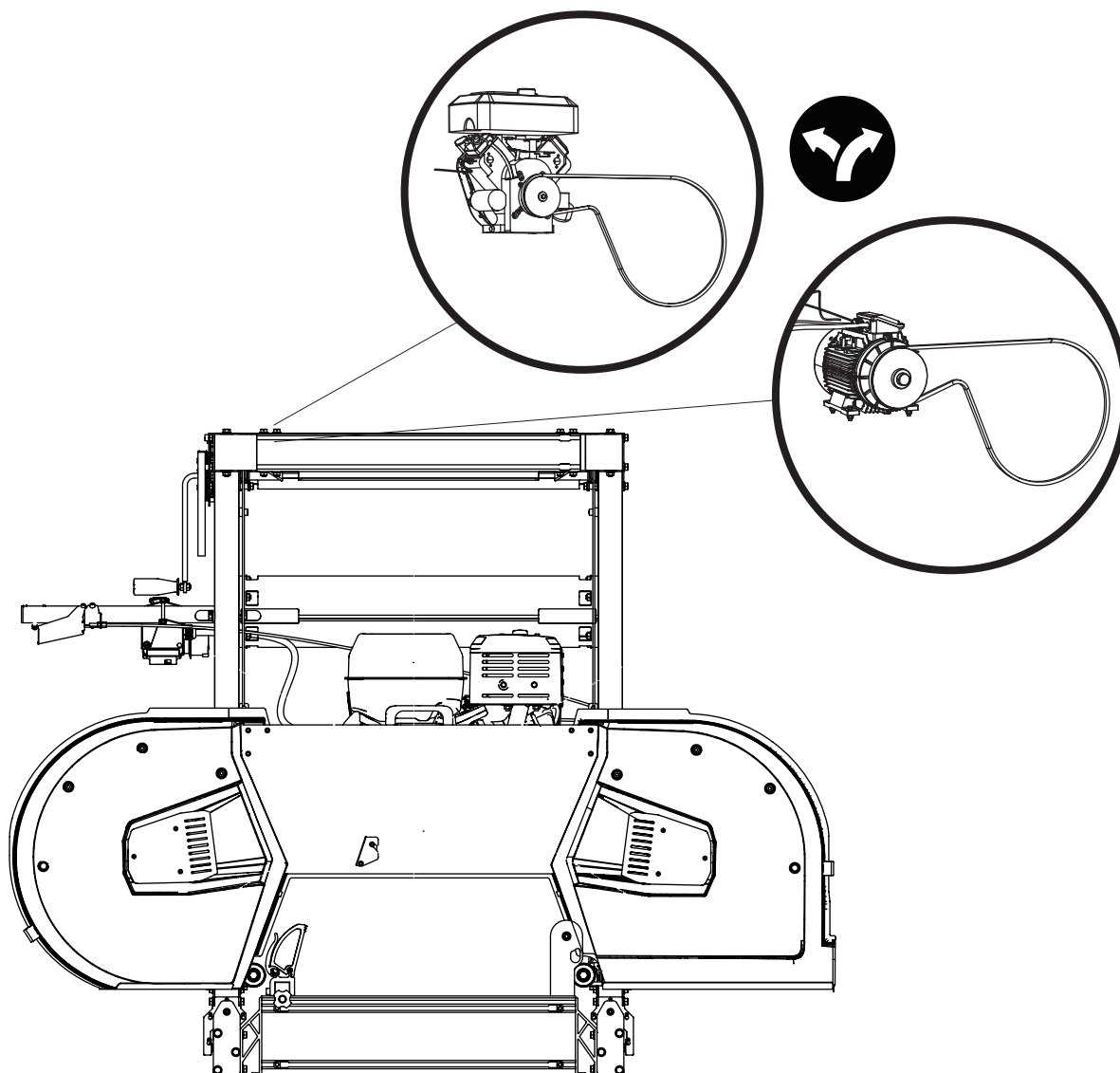

INNSTILLINGSREKKEFØLGE



Les gjennom hele innstillingsanvisningen før du starter innstillingen, og følg deretter anvisningen trinn for trinn under innstillingen.



VIKTIG!!

For å sikre at sagbruket fungerer som det skal, er det viktig å justere inn saghodet før start for at det skal gi tilfredsstillende sageresultat. Følg innstillingsrekkefølgen nøye! Enkelte justeringer påvirker andre maskininnstillinger. Det er derfor viktig å følge rekkefølgen nedenfor.

- 1 Juster skinnene i vater
- 2 Juster hjulene
- 3 Bladets posisjon i lengderetningen / Juster bladets posisjon i lengderetningen
- 4 Juster sagbladet parallelt med stokkhyllene
- 5 Juster til bladstyringen er i vater
- 6 Juster bladet parallelt med skinnene
- 7 Gassvaierens spenning

INNSTILLINGSREKKEFØLGE

1

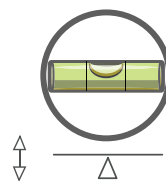
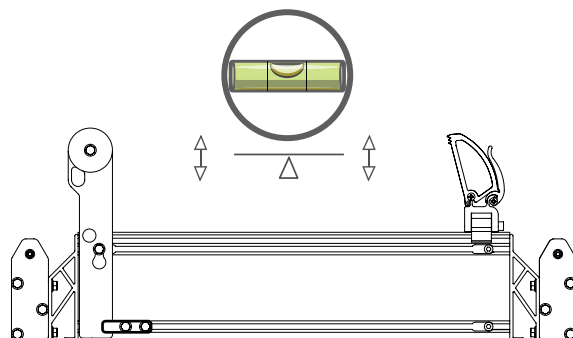

2

JUSTER HJULENE

Juster hjulenes vinkel slik at de står vinkelrett på tverrbjelkene. Med saghodet i laveste posisjon må du kontrollere at hjulene står vinkelrett på tverrbjelkene. Utfør denne justeringen uten klingestyreverullene.

Legg en linjal på sagbladet så nær ett av hjulene som mulig. Plasser linjalen over en tann uten slitasje.

Mål fra forkanten av linjalen (målepunkt 1) vertikalt ned til en tverrbjelke og noter verdien.

Flytt saghodet og gjenta målingen fra bakkanten av linjalen (målepunkt 2). Sammenlign de to verdiene – de skal stemme overens. Hvis de ikke gjør det, juster hjulvinkelen ved hjelp av justeringsskruene til begge verdiene er like. Når det ene hjulet er innstilt, gjenta prosessen for det andre hjulet.

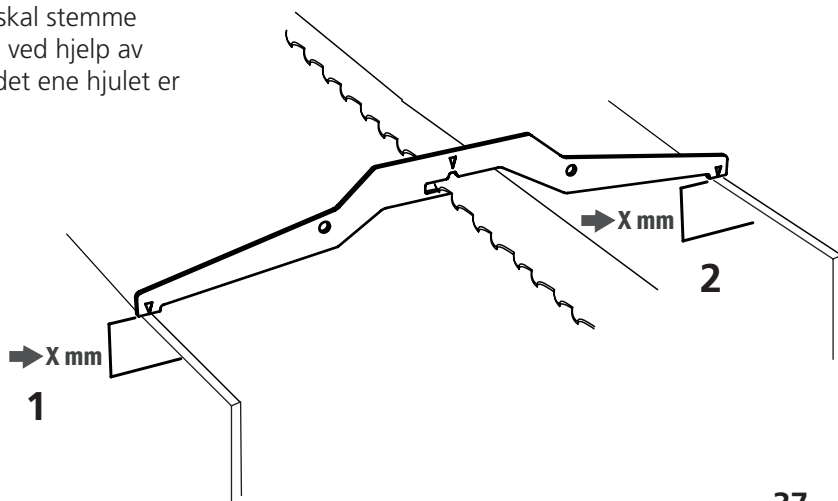
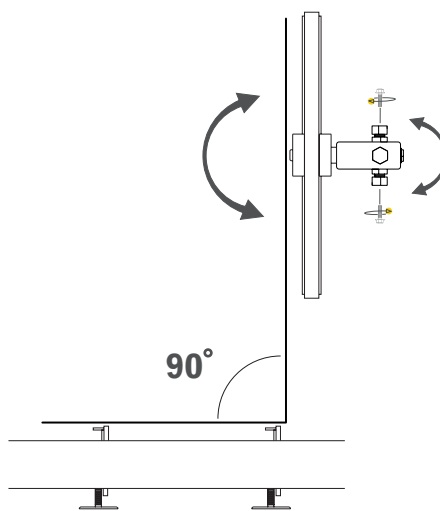

INNSTILLINGSREKKEFØLGE

3

BLADETS POSISJON I LENGDERETNINGEN

Bladets posisjon i lengderetningen over hjulene justeres med de horisontalsittende justeringsskruene, dvs. skruene på utsiden av akselfastene. Ved justering må du først åpne låsemutteren. Hvis sagbladet vandrer forover på hjulene, skal justeringsskruen skrues medurs for å kompensere. Hvis bladet vandrer bakover, skruer du skruen moturs. Juster i små trinn. Trekk til alle låsemutterer og justeringsskruer når du er ferdig med justeringen.

TIPS! Det kan hende du må løsne litt på den øvre justeringsskruen før du justerer bladet.

Løsne på låseskruen

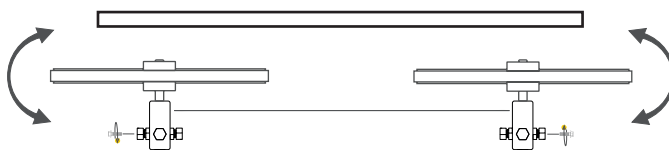
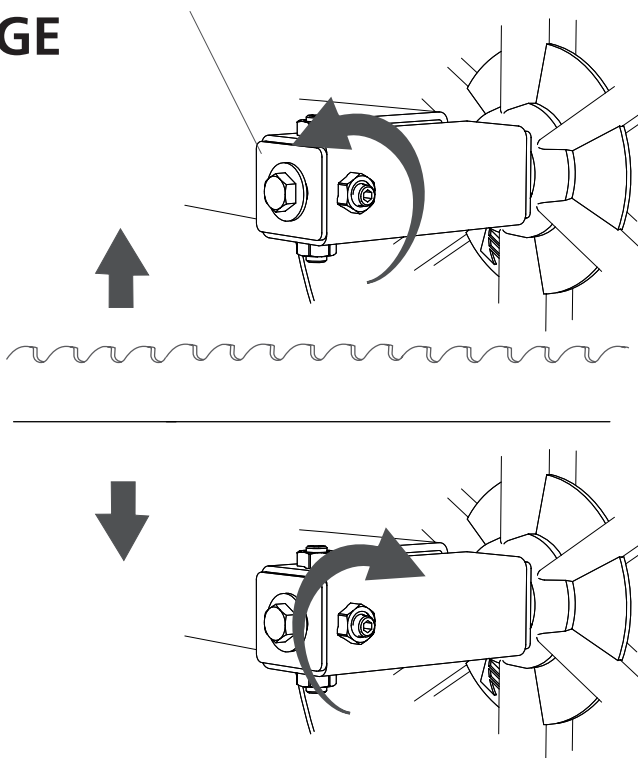

BLADETS POSISJON I LENGDERETNINGEN

Sagbladets posisjon i lengderetningen er viktig for sageresultatet. For å oppnå best mulig sageresultat bør bladet plasseres med bladkroppen sentrert over drivreimen, som ligger i fordypningen i hjulet.

Begynn med å montere bladet, slik at utstikket på begge sider av drivreimen til sidene på bladkroppen har samme mål. Spenn deretter opp bladet. Snurr hjulene for hånd, og kontroller at bladets posisjon i lengderetningen av hjulene er uendret. Snurr hjulene minst tre omdreininger. Hvis bladet vandrer forover eller bakover på hjulene, justerer du iht. instruksjonen i neste avsnitt. Hvis bladet løper rett på begge hjulene, kontrollerer du at bladet går i en rett linje mellom hjulene. Kontroller dette ved å se langs bakkanten på bladet på oversiden av hjulene.

Når bladet går i en rett linje. Lukk dekslene, og start sagbruket. Gi gass slik at hjulene begynner å snurre, og slipp gassen. Åpne dekslene, og kontroller at bladets posisjon i lengderetningen er uendret. Hvis den er uendret, er innstillingen riktig.

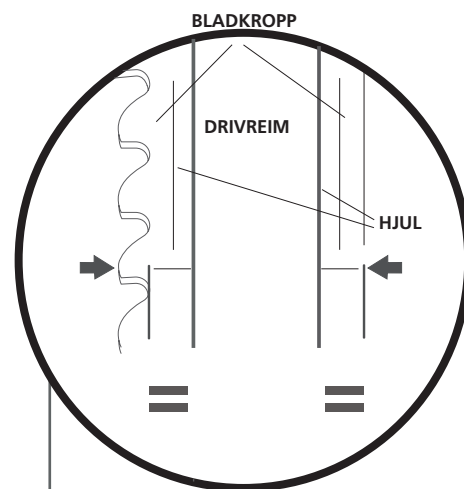

Bladkroppen defineres i dette tilfellet som den delen av bladet som er mellom bunnen på tannen og bladets bakkant.

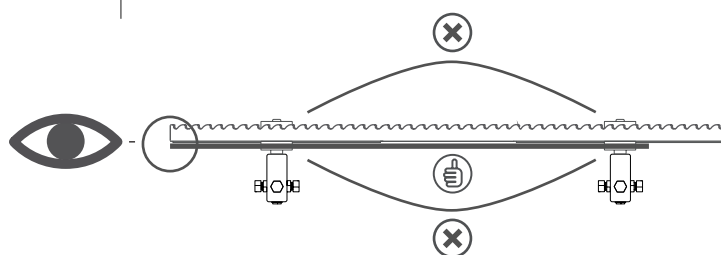

Hvis bladet bukker i sageretningen, sitter bladet for langt fremme på hjulene. Hvis bukten er i den andre retningen, sitter det for langt bak.

INNSTILLINGSREKKEFØLGE

4

JUSTER SAGBLADET PARALLELT MED STOKKHILLENE

For å sikre at sagbruket fungerer som det skal, er det viktig at sagbladet er parallelt med stokkhyllene. Mål avstanden loddrett ned fra bladet til stokkhyllen, og noter deg verdiene.

Juster måleforskjellen mellom målepunktene. Skru på saghodets justeringsskruer til målene stemmer med begge målepunktene.

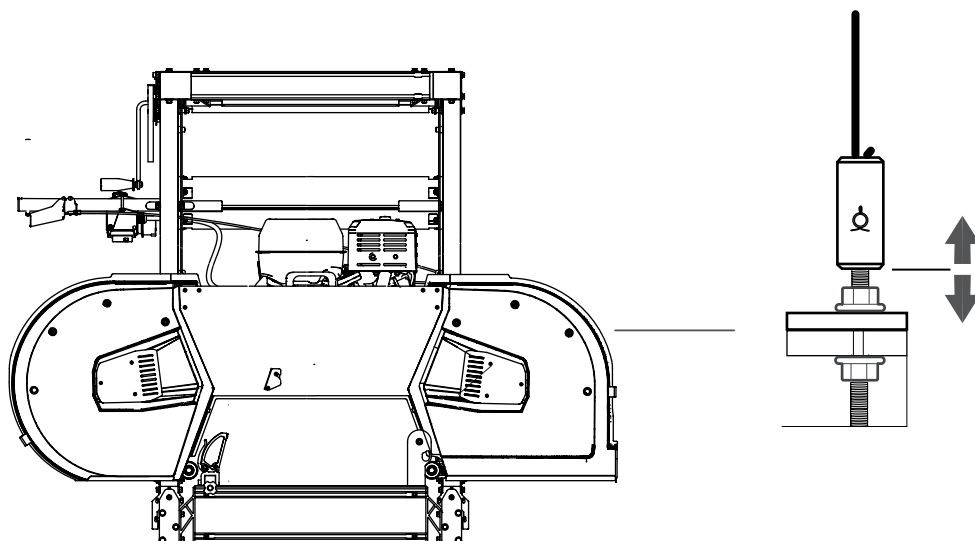
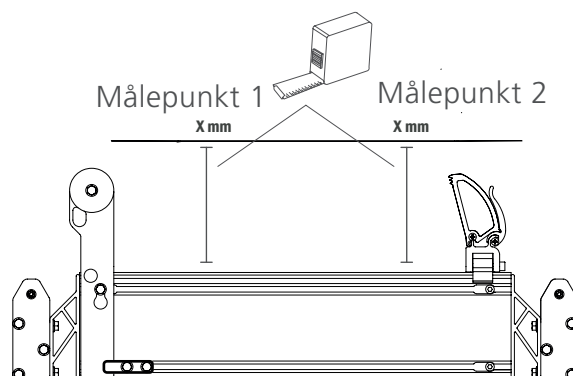

5

SPENNING AV GASSKABELEN

Du kan justere gassvajerens spenning ved å skru på justeringsskruen som holder vajerstrømpen. Skru ut justeringsskruen til et fullt inntrykket gasshåndtak resulterer i fullt gasspådrag på motoren. Lås deretter justeringen med kontramutteren.

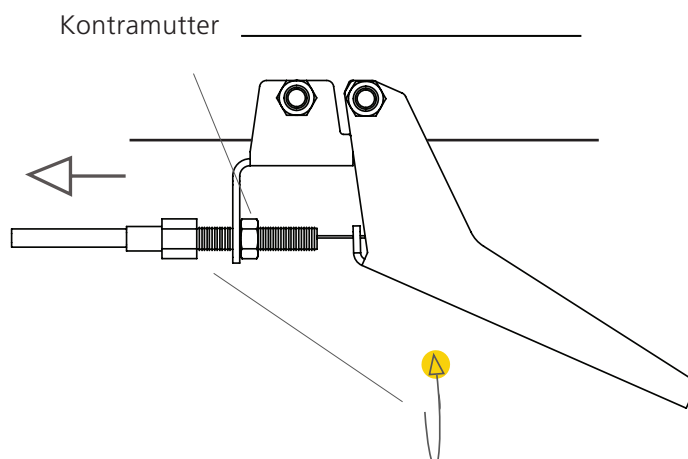

INNSTILLINGSREKKEFØLGE

6

JUSTER BLADET PARALLELT MED SKINNENE

For å sikre at sagbruket fungerer som det skal, er det viktig at sagbladet er parallelt med skinnene. Legg en rettholt på sagbladet så nær den ene bladstyringsrullen som mulig. Legg rettholten over en tann uten skråstilling. Mål nå fra rettholtens fremkant (målepunkt 1) loddrett ned til en stokkhylle. Noter deg verdien fra målepunkt 1. Flytt saghodet, og gjenta målingen fra rettholtens bakkant (målepunkt B). Sammenlign verdiene. Verdiene ved målepunkt 1 og målepunkt 2 skal være like.

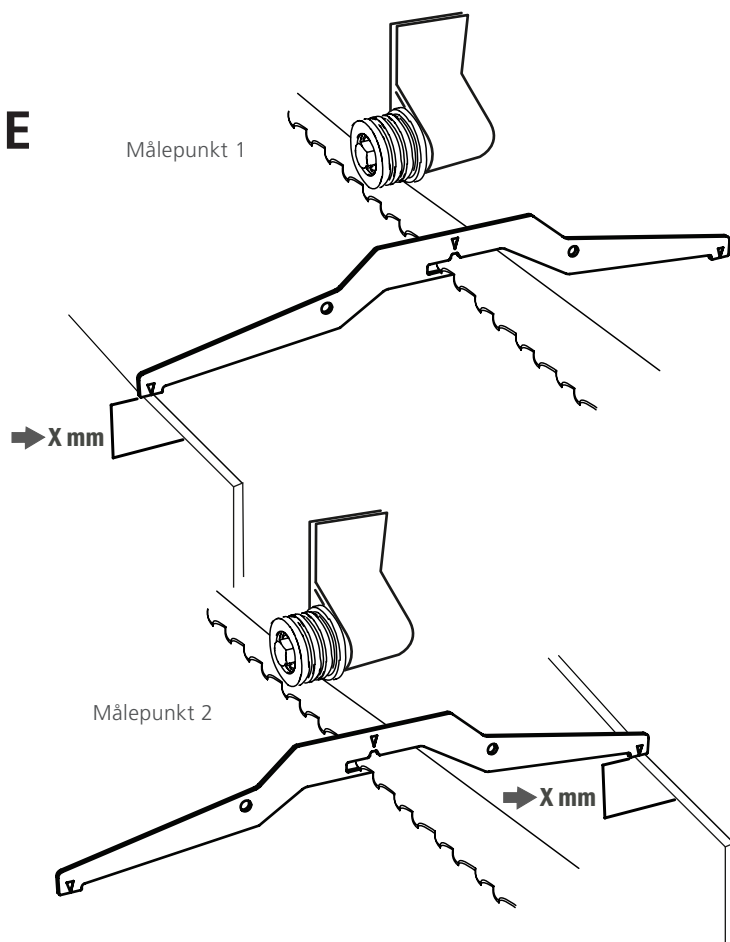

Hvis verdiene avviker, må du dreie holderen til knivstyrerullen til målingene stemmer overens på begge målepunktene. En metode for å forenkle justeringen er å ta utgangspunkt i verdien ved målepunkt 1, sammenligne den med verdien ved målepunkt 2 og deretter justere målepunkt 2 opp eller ned med halvparten av forskjellen. Når parallelliteten er oppnådd, må du gjenta justeringen på den andre knivstyrerullen.

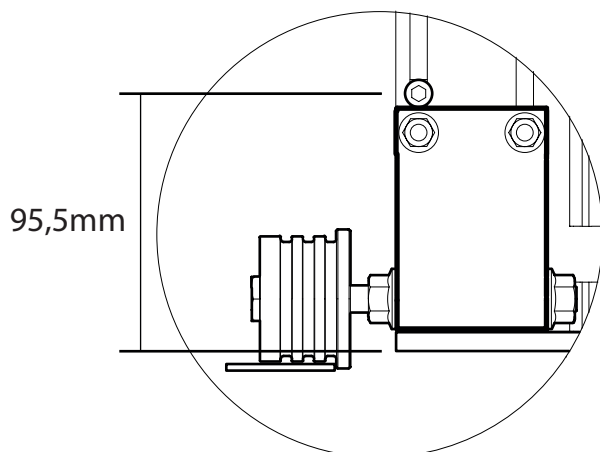
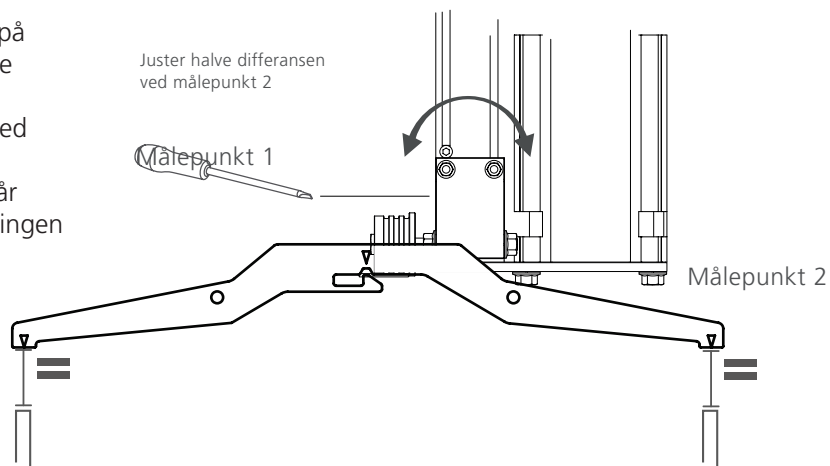

ØVRIGE INNSTILLINGER



Les gjennom hele innstillingsanvisningen før du starter innstillingen, og følg deretter anvisningen trinn for trinn under innstillingen.



Innstillingene nedenfor er viktige for at sagbruket skal fungere på en tilfredsstillende måte, men de påvirker ikke hverandre og trenger derfor ikke utføres i en bestemt rekkefølge.

SKINNESKRAPER

Sagvognen har skinneskraper i endene. Det er viktig at du med jevne mellomrom kontrollerer at disse løper mot skinnene.

BLADETS SPENNING

Stram bladet ved å skru fjæren til den når bunnstillingen og låsehåndtaket blir stivt. Skru deretter tilbake én hel omdreining.

Det er viktig å sørge for nok spillerom slik at fjæren kan bevege seg og dermed absorbere belastningsvariasjoner fra bladet. Fjæren må ikke nå bunnstillingen under saging.

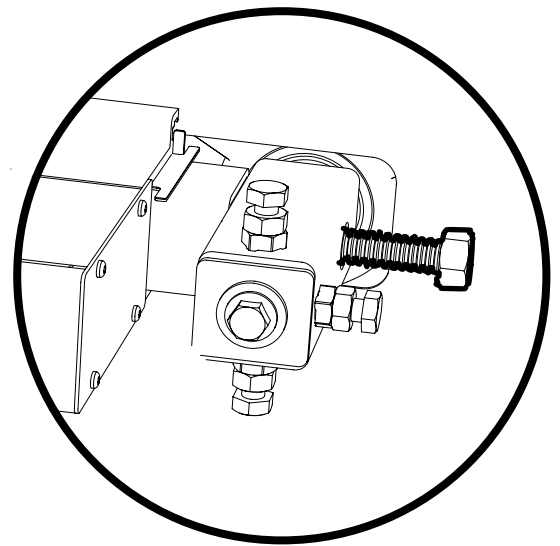

STILLE INN SKALAEN

Mål avstanden mellom stokkstøttene og undersiden av en tann som er vinklet nedover. Flytt deretter skalapekeren slik at verdien stemmer overens med målet. Løft deretter saghodet slik at skalaen viser 470 mm, og fest deretter de øvre endeanslagene. (se bildet nedenfor)

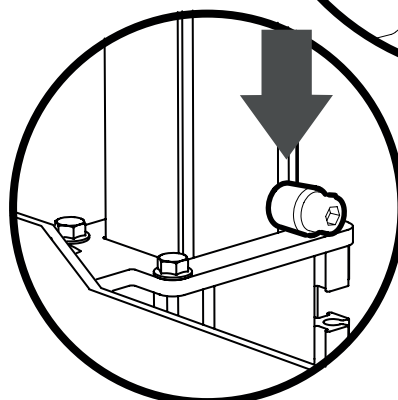
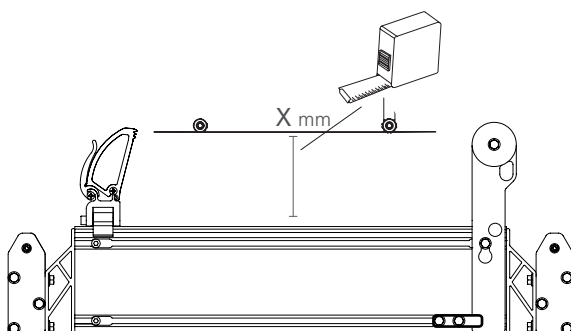
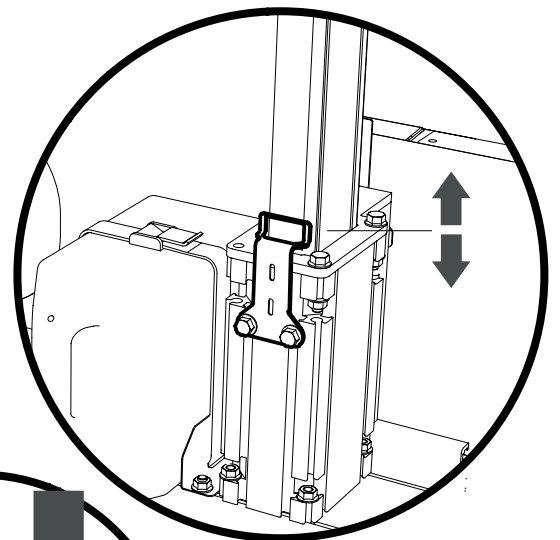

ØVRIGE INNSTILLINGER

STOKKSTØTTEN

For å sikre at sagbruket fungerer som det skal, er det viktig at forholdet mellom stokkhylsen og stokkstøtten er vinkelrett. Juster dette ved å vri på justeringshåndtaket i stokkstøttens nedre del. Kontroller vinkelrettheten med en vinkelhake.

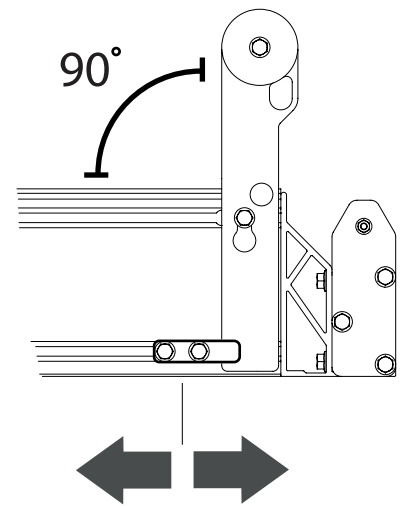

DRIVREIMENS SPENNING

For at drivreimen ikke skal slure på reimskiven, må den være riktig oppspent. Spennhjulet kan roteres rundt det nedre festet. Spenn opp reimen til verdien nedenfor er nådd ved kontrollpunktet.

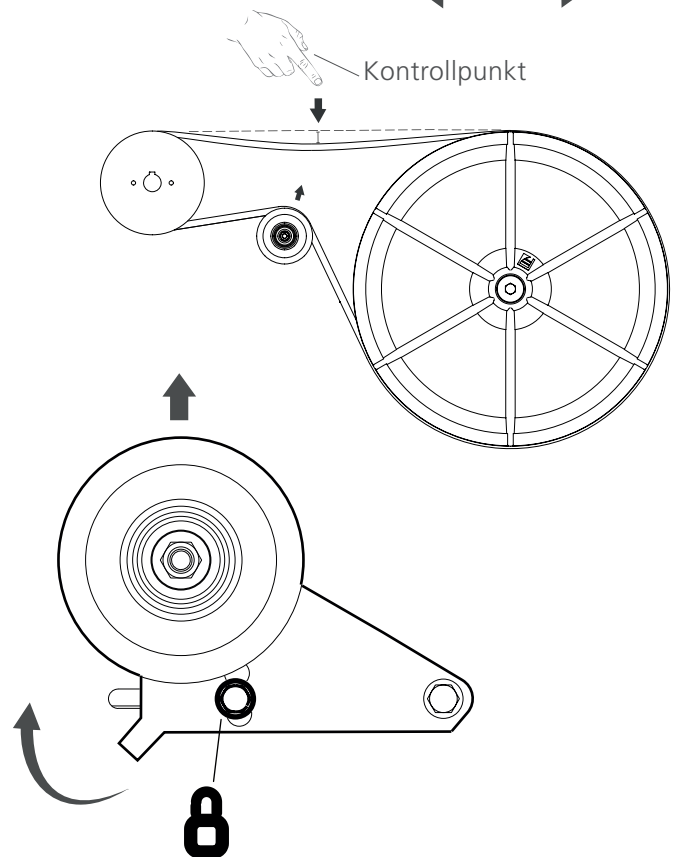

Reimspenning

25 mm defleksjon

3 kg trykk

VANNBEHOLDER

Sagbrukets vannbeholder må fylles opp før bruk.

GJENNOMGANG AV MOTOR FØR OPPSTART

Før du starter sagbruket for første gang, må du fylle olje på motoren og fylle drivstoff. Sett saghodet i bunnsposisjon for å forenkle arbeidet. Du finner detaljert informasjon om motoren i bruksanvisningen, som følger med i leveransen.

Tips:

Jobb med saghodet i bunnsposisjon for å få lettere tilkomst til motoren.

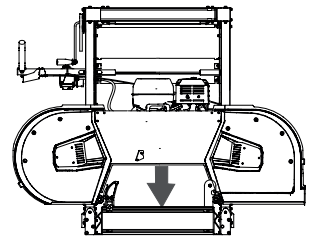

Med disse føringene kan du justere sagbladets vinkel i skjæreretningen ved å dreie sagbladholderen rundt den øvre justeringsskruen. Vær nøye når du utfører denne justeringen. Se oppsettsekvensen.

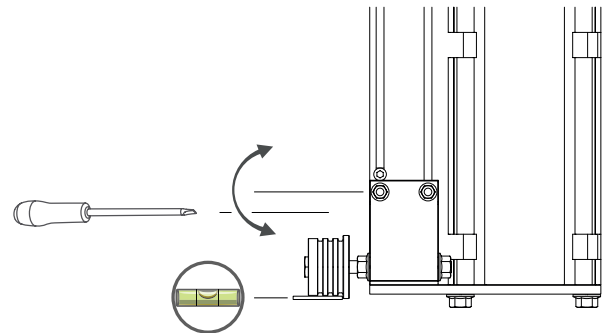

Du kan justere styingene ut og inn ved å dra i akselen når du har løsnet justeringsskruene. Bladets bakkant skal være ca. 3–5 mm fra bladstyringsrullens bakkant.

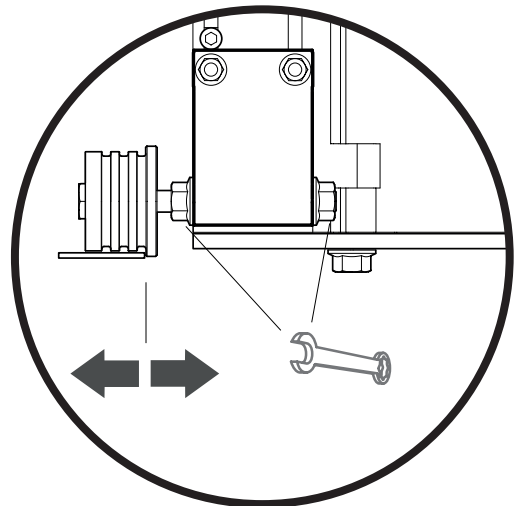

SAGBRUKETS FUNKSJONER

SVEIVENS FUNKSJON

⚠ ADVARSEL! Fare for klemskader.

! Hold alltid fast i sveivhåndtaket før du løsner låsen. Sveiven vil snurre raskt hvis den slippes uten kontroll. Sørg alltid for at låsen er på plass før du slipper sveiven.

Låsemekanismen på veivstangen er delt inn i 40 posisjoner per omdreining.

Låsemekanismen på sveiven er delt inn i 40 posisjoner per omdreining. Hver posisjon forskyver saghodet 1 mm, og en hel omdreining forskyver det 40 mm.

For å unngå skader og personskader må du alltid holde en hånd på sveiven (1) før du løsner låsen (2).

Vevskalaen (3) brukes til å hjelpe med å stille inn neste kutt og kan roteres rundt vevakslen for å nullstilles. Dette gir et klart bilde av bevegelsen i forhold til forrige kutt. Vevskalaen har en stilleskrue for å justere friksjonen mot vevakslen.

TIPS: Når du sager et bord fra toppen av tømmerstokken, må du alltid ta hensyn til sagbladets tykkelse (dvs. 2 mm). Stykket under sagbladet trenger ikke justering – det tilsvarer verdien som vises på den absolutte høydeskalaen.

Slik bruker du vevskalaen som sagingsveiledning:

Eksempel 1: For å sage et 28 mm bredt bord, plasserer du sagbladet på toppen av tømmerstokken. Still inn vevskalaen på 0, senk saghodet til den viser 28. Senk deretter to trinn til, til 30. Nå har du en 28 mm tykk plank over bladet.

Hvis planken forblir på stokkdelen, må du nullstille skalaen før du hever saghodet og går tilbake til utgangsposisjonen. Når du vil finne det forrige kuttet igjen, senker du hodet til skalaen viser 0, og stiller deretter inn neste kutt.

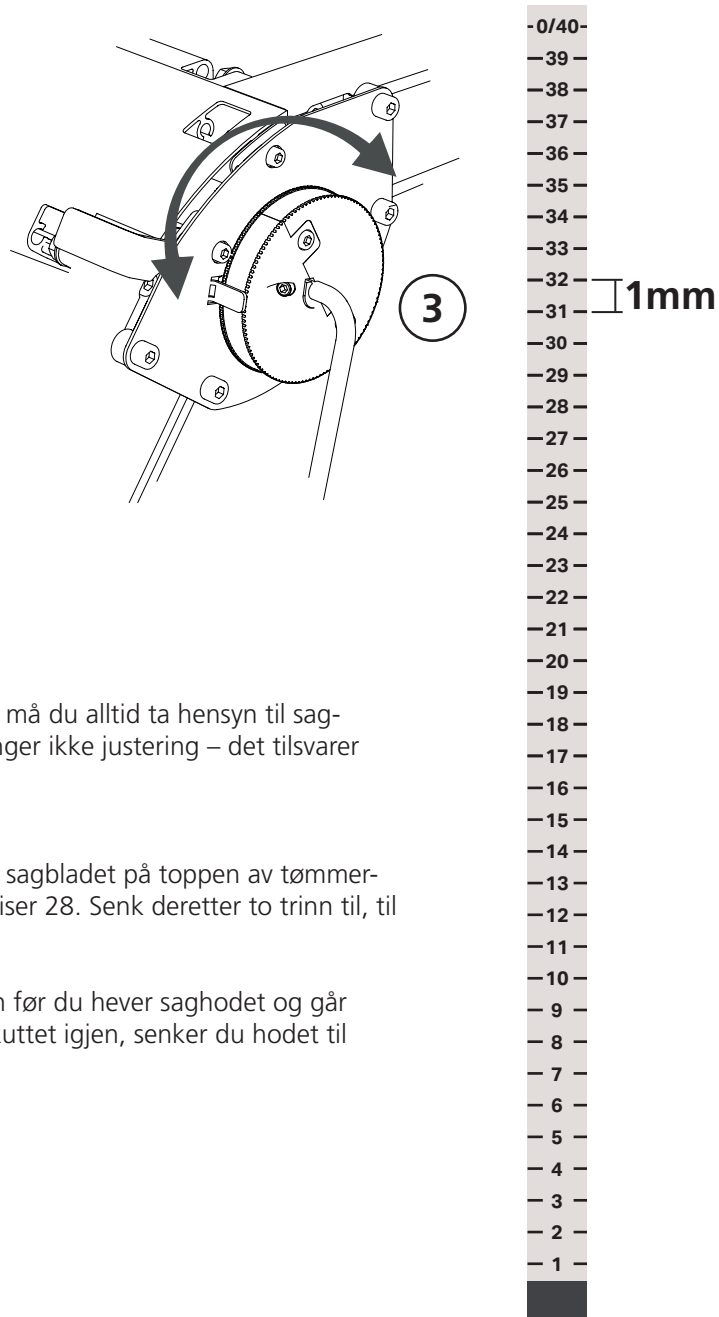
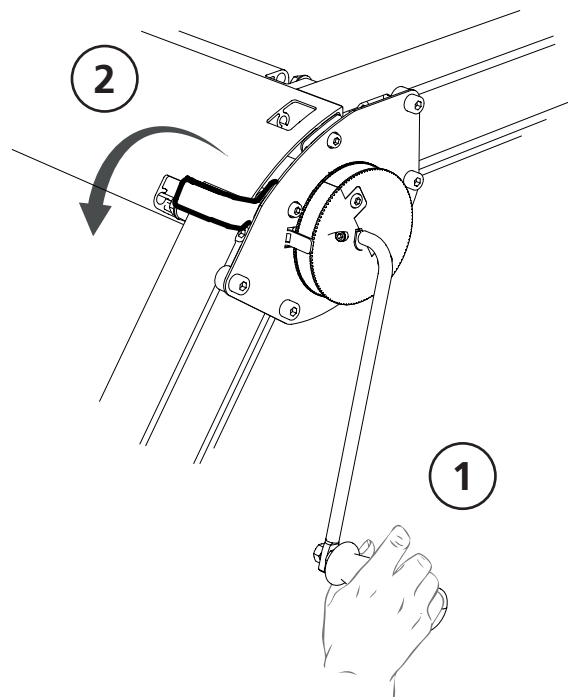

SAGBRUKETS FUNKSJONER

PARKERINGSLÅS

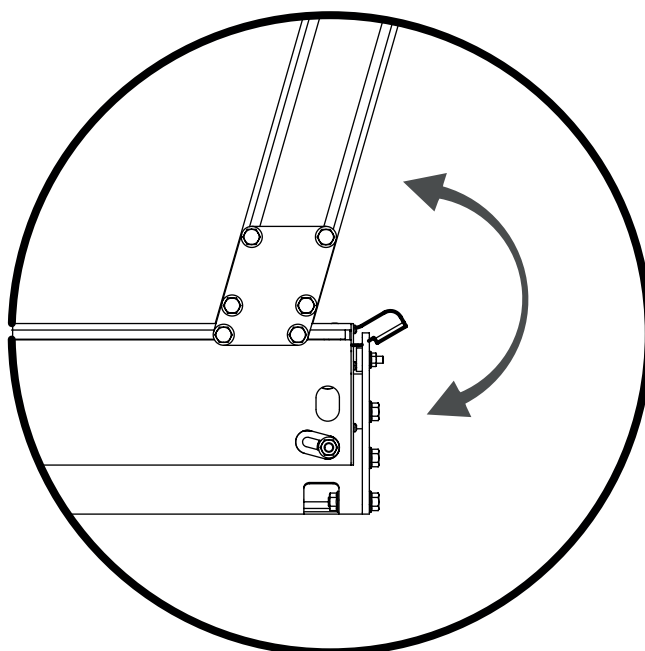

STOKKHOLDER

Sagbruket kommer med to stokkholdere til å holde stokken ved saging. Funksjonen på stokkholderen er eksentriske.

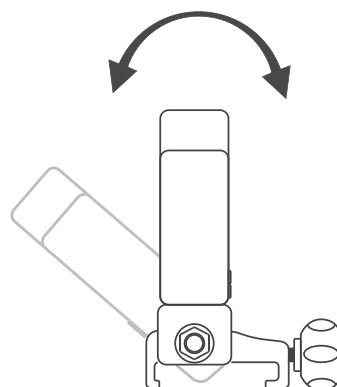
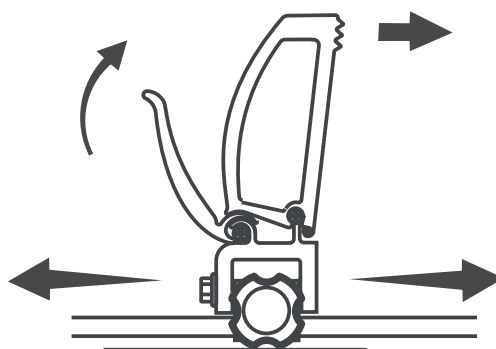

SAGBRUKETS FUNKSJONER

VANNKJØLING

Sagbruket er utstyrt med vannkjøling. Start og stopp vannstrømmen ved hjelp av ventilen på vannbeholderen.

KOBLINGSSKJEMA

KOBLINGSSKJEMA SIKKERHETSBRYTER

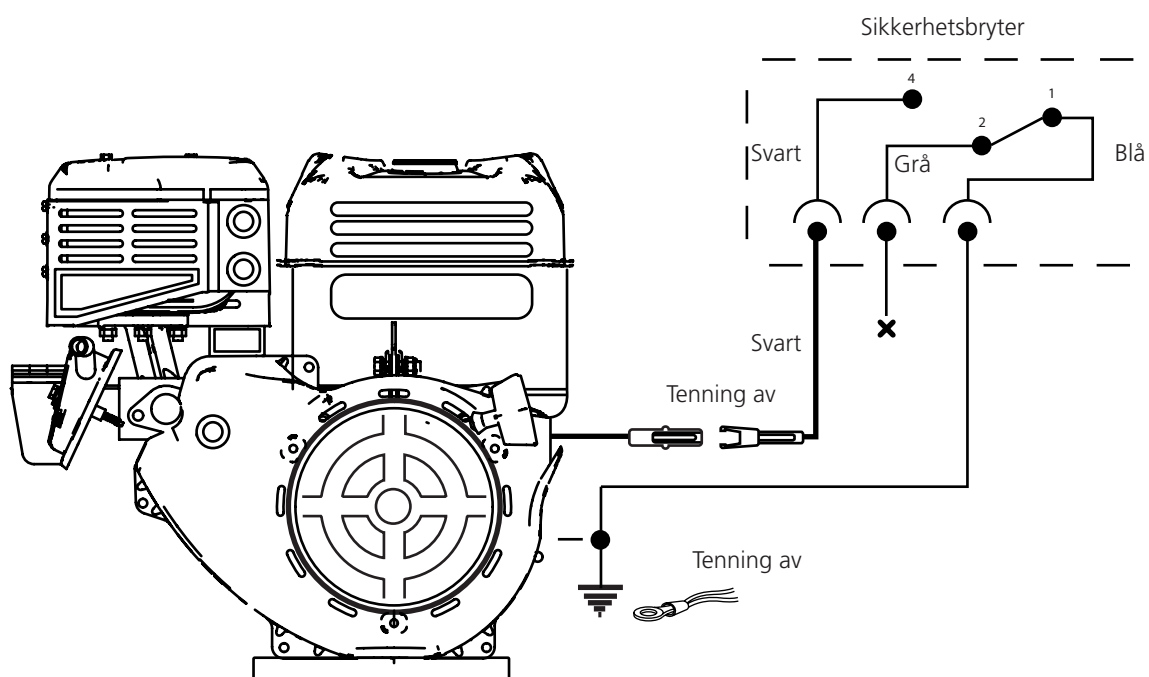



BRUK

BRUK

 **ADVARSEL!** Skjærende verktøy: Stå alltid bak sagvognen, og hold begge hendene på håndtakene når du kjører maskinen. Stå aldri foran sagvognen eller båndsaagbladet. Dra aldri sagvognen gjennom et kappsnitt.

 **ADVARSEL!** Klemfare og roterende deler: Selv en liten kraft på frikoblingsmekanismen til saghodet kan få saghodet til å falle ukontrollert og få sveiven til å rotere raskt, noe som kan resultere i personskade.

 **ADVARSEL!** Du må aldri modifisere denne maskinen slik at den ikke lenger er i samsvar med den opprinnelige utførelsen. Maskinen må ikke brukes hvis den er modifisert. Bruk aldri annet tilbehør enn det som er anbefalt i denne bruksanvisningen.

 **ADVARSEL!** Et revnet båndsaagblad kan kaste deler av båndsaagbladet ut gjennom sponutkastet med høy hastighet.

 Sørg for at ingen befinner seg på sponutkastets side av båndsaagbruket under arbeid. Risikoen for brudd på båndsaagbladet øker når det ikke er riktig installert eller vedlikeholdt.

 Båndsaagbladene og plastdeler i sagbruket er kuldebestandige ned til -25°C . Båndsaagbruket må ikke brukes i lavere temperaturer enn -25°C .

 Sørg for at maskinen er riktig montert iht. den vedlagte monteringsinstruksjonen og at den vedlikeholdes iht. disse instruksjonene.

 Jobb aldri alene. Sørg alltid for at det er en voksen person innen hørbar rekkevidde i tilfelle du må tilkalle hjelp.

 **ADVARSEL!** Fare for flygende fragmenter fra skitne stokker.

 Inspiser alltid stokkene slik at det ikke sitter fastkilte gjenstander i barken før du begynner å sage.

 Unngå å stå mellom stokkhaugen og båndsaagbruket. Stå alltid ved siden

av stokkhaugen når du håndterer tømmerstokkene. Stå aldri der du risikerer å få en stokk over deg.

 Last og vend stokker med varsomhet. Sagbruket har en anbefalt maksimal stokkvekt på 1500 kg, men også mindre stokker kan skade sagbruket ved uriktig håndtering. Hvis du ofte sager tunge stokker, finnes det kraftigere stokkhåndteringsutstyr til sagbruket.

Risikoområde:

 Minste sikkerhetsavstand rundt båndsaagbruket er vist i figur 1. Vær klar over at sikkerhetsavstanden på båndsaagbrukets venstre side er 15 m, da det kan kastes sagbladdeler ut gjennom sponutkastet hvis sagbladet skulle gå i stykker. Sikkerhetsavstanden på øvrige sider er 5 m. [Figur 1]

 **ADVARSEL!** Hold hender, armer, ben og øvrige kroppsdelar med god margin fra båndsaagbladet, kabler og andre bevegelige deler.

 **ADVARSEL!** Risiko for å bli påkjørt av sagvognen.

 Når du arbeider med sagvognen, må du alltid bruke parkeringslåsen.

 **ADVARSEL!** Snublerisiko på skinner og tverrstag.

 Skjær aldri over skinnene. Heng opp strømkablene, slik at de ikke skades eller utgjør en snublerisiko.

 **ADVARSEL!** Kjør aldri forbrenningsmotoren i lukkede rom. Sørg for god ventilasjon. Avgassene inneholder skadelige stoffer som kan sette liv og helse i fare.

 **ADVARSEL!** Klemfare mellom sagbruk og stokk ved lasting.

 Stokkhaugen skal alltid festes, f.eks. med et pålitelig spennreim, rundt stokkene (se under Arbeidsinstruksjoner).

 Gå aldri på skinnene eller på stokksengens tverrstag.

BRUK

Harde kvister kan gi avvik i sageresultatet.

Før hver bruk:

Kontroller at

- operatøren bruker foreskrevet personlig verneutstyr
- foreskrevet vedlikehold er utført
- båndsaagbladet står stille når motoren går på tomgang
- maskinen står stødig oppstilt og at skinnene har støtte under hele lengden
- sagvognens veltebeskyttelseshjul og skinnenes endestopper er på plass
- alt på båndsaagbruket sitter fast og fungerer som det skal
- alt sikkerhetsutstyr på maskinen er på plass og fungerer
- båndsaagbladet er riktig installert og løper fritt og riktig vei.

Før hvert sagsnitt:

Kontroller at

- ingen andre personer eller husdyr befinner seg innenfor maskinens risikoområde
- arbeidsplassen er fri for hindringer som kan utgjøre en snublerisiko eller som er forstyrrende
- båndsaagbladet går klar av stokkstøtte og stokkholder
- skinnene er fri for avfall, skitt osv.
- arbeidsstykket er ordentlig festet
- den justerbare sagbladbeskyttelsen er riktig innstilt til å ta arbeidsstykkets største bredde.

Ved bruk:

⚠ ADVARSEL! Risiko for brannskade. Motoren og lydtemperen blir svært varme, både under drift og en stund etterpå. Dette gjelder også når motoren går på tomgang.

⚠ ADVARSEL: Brannfare! Bensin og bensindamp er svært brannfarlig. Tenk på brann- og eksplosjonsfaren samt risiko ved innånding.

! Motoren skal være avslått i 10 minutter før det fylles drivstoff.

! Slå alltid av forbrenningsmotoren når du forlater operatørplassen, også midlertidig, for å håndtere saget virke eller utføre vedlikehold.

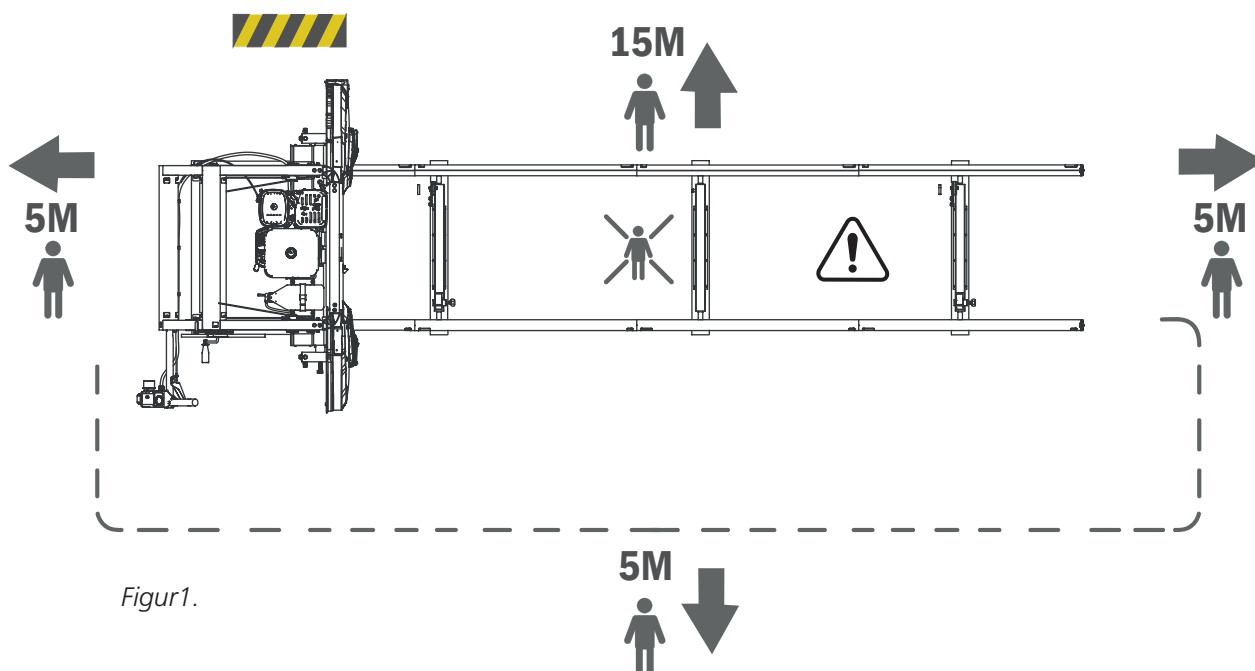

Figur1.

BRUK

OPPBEVARING

Også når maskinen ikke skal brukes på en kort stund, må du ta båndsgladet ut av maskinen og oppbevare det utilgjengelig for barn og andre.

Ved lengre tids oppbevaring skal:

- drivstofftanken og kjølevæskebeholderen tømmes,
- båndsgladet fjernes fra maskinen,
- drivstoffkranen slås av,
- Sagvognen sperres.

Oppbevar båndsgladet utilgjengelig for barn og andre, helst i et låst rom.

- ! Etter hver arbeidsøkt skal bladspenningen frigjøres for å redusere slitasjen på båndsgladet.

VEDLIKEHOLD

- ! **ADVARSEL!** Risiko for alvorlig skade.

- ! Før du utfører service og vedlikehold på maskinen: – vri tenningen til OFF, og steng bensinkranen.

- ! **ADVARSEL!** Risiko for brannskade. Motoren og lyddemperen blir svært varm både under drift og etter stopp.

- ! La motoren og lyddemperen kjøle seg ned før du utfører service eller vedlikehold på maskinen.

Hvis sagbruket brukes utendørs, kan det kjøres uten sponavsug.

- ! Sørg for å fjerne oppsamlet spon rundt maskinen regelmessig, f.eks. med en spade. Hvis det skal kobles til sponavsug, kreves en kapasitet på minst 800 m³/h.

FORFLYTNING AV SAGBRUKET

- ! **ADVARSEL!** Klemfare.

- ! Hold personer og dyr utenfor risikoområdet på 5 m rundt maskinen når du løfter og forflytter maskindelene. Sikre lasten under transport.

- ! Sagvognen og skinnedelen må ikke løftes eller transporteres montert sammen, men må transporteres i to deler.

Løfting av sagvogn: Demonter sagvognens veltebeskyttelseshjul, et på hver side, og løft deretter – ved hjelp av sikre løfteredskaper – sagvognen etter løfteørene øverst på sagvognen. Vekt, se Tekniske data.

Løfting av skinnedel: Bruk pallegaffler eller gaffeltruck, og løft under skinnene. Legg et beskyttende lag med trematerialer på gaflene før du løfter. Sørg for å ha god balanse på skinnedelen, og sikre lasten i pallegaflene før transport. Vekt, se Tekniske data.

TANKING

- ! **ADVARSEL!** Risiko for brannskade. Bensin er en svært lettantennelig væske.

- ! Før du fyller tanken til maskinens motor må du vente til motoren har kjølt seg ned. Vri tenningen til OFF, og steng bensinkranen.

Tanking: Utfør tankningen med saghodet plassert i bunnposisjon og sagvognen plassert i låst posisjon i en av skinneendene. Bruk en trakt, og prøv å unngå søl så langt som mulig.

SPONHÅNDTERING

- ! Avsugsslange: Hvis det kobles en avsugsslange til sagbruket, skal denne ha en spiral som kan jordes.

START OG STOPP

START

1. Åpne bensinkranen ved å skyve kranen til høyre til posisjonen «ON».
2. Når du skal starte en kald motor, skyver du choken til stengt posisjon (venstre posisjon). Når du skal starte en varm motor, lar du choken være åpen (høyre posisjon).
3. Vri tenningen til posisjonen «ON».
4. Dra forsiktig i starthåndtaket til du kjenner motstand, og dra deretter hardt til. Før starthåndtaket forsiktig tilbake.
5. Gi gass ved å klemme gasshendelen helt inn. Dette gjør at forbrenningsmotoren går opp til arbeidsturtall og at båndsaagbladet starter.
6. Hvis choken står i stengt posisjon, flytter du gradvis hendelen mot åpen posisjon etter hvert som motoren blir varm.

STOPP

Du stopper saagbladet ved å slippe gasshendelen på skyvehåndtaket. Da bremses båndsaagbladet helt opp, og motoren går ned på tomgang. Slå deretter av motoren ved å vri tenningen til posisjonen «OFF», og steng bensinkranen.

ARBEIDSINSTRUKSJONER

STOKKHAUG

Gjør ikke stokkhaugen høyere enn 1 m.

Stokker som er tilsmusset med jord, sand, leire, reduserer levetiden på båndsaagbladet betydelig og øker risikoen for brudd på båndsaagbladet. Unngå å slepe stokkene langs bakken, og forsøk å holde dem så rene som mulig.

Det kan også være lurt å dele opp ulike treslag i ulike stokkhauger.

STOKKBORD

Du kan laste stokker fra begge sider av båndsaagbruket. Hvis stokkhaugen befinner seg på samme side som operatørsiden, må stokkhaugen sikres før hver saging.

Bygg stokkbordet i samme høyde som tverrstagene på båndsaagen. Hvis stokkbordet plasseres på venstre side av båndsaagbruket, bør det ende 10 cm fra båndsaagbruket. Hvis stokkbordet plasseres på operatørsiden, bør det ende ca. 1 m fra båndsaagbruket, og det bør brukes flyttbare rampebord mellom stokkbord og saagbruk. Sørg for at stokkbordet har store kiler i bakkant, slik at stokkene ikke kan rulle av stokkbordet.

 Sørg for at stokkene nærmest båndsaagbruket er sikret, slik at de ikke kan rulle mot båndsaagbruket når det er i gang. [Se figur 2]

LASTING AV STOKKER

 **ADVARSEL!** Klemfare mellom stokk og båndsaagbruk.

 Stå alltid ved siden av stokkbordet når du håndterer stokkene. [Se figur 3, område A]

 Unngå å stå mellom stokkbord/stokkhaug og båndsaagbruk. Stokkhaugen skal alltid være sikret når du befinner deg i område B [se figur 3].

 Stokkene skal ruller fra stokkbordet. Slipp dem ikke på båndsaagbruket.

Når du skal laste på en stokk:

1. Sett saagvognen i sin bakerste posisjon på skinnene (utgangsposisjonen).

2. Ved lasting av stokk fra operatørsiden skal stokkstøttene heves til sin høyeste posisjon. Ved lasting av stokk fra båndsaagbrukets venstre side skal stokkstøttene flyttes over til den motsatte siden av skinnene (operatørsiden) og monteres i sin høyeste posisjon. Når stokken ligger stabilt på skinnene, flyttes stokkstøttene tilbake til den venstre siden av båndsaagbruket.

3. Hvis stokkbordet har en løs rampe, må du montere den slik at det ikke blir en avstand mellom stokkbordet og båndsaagbruket.

4. Koble fra låseanordningen for de fremre stokkene på stokkbordet.

5. Rull frem en stokk.

6. Sikre de fremste stokkene i stokkhaugen igjen.

7. Rull forsiktig stokken på båndsaagbrukets stokkstøtte. Bruk en stokkvender. Sentrer stokken sidelengs over stokksengens tverrstag.

8. Juster stokkstøttene slik at de støtter stokken, men ikke slik at de kommer i kontakt med saagbladet. Lås fast stokkstøttene.

9. Juster stokkholderne slik at de havner midt i stokkstøttene på motsatt side av stokken. Juster høyden på stokkholderne slik at de låser fast stokken. Sørg imidlertid for at stokkholderne ikke kan komme i kontakt med båndsaagbladet.

ARBEIDSINSTRUKSJONER

ALT. 1

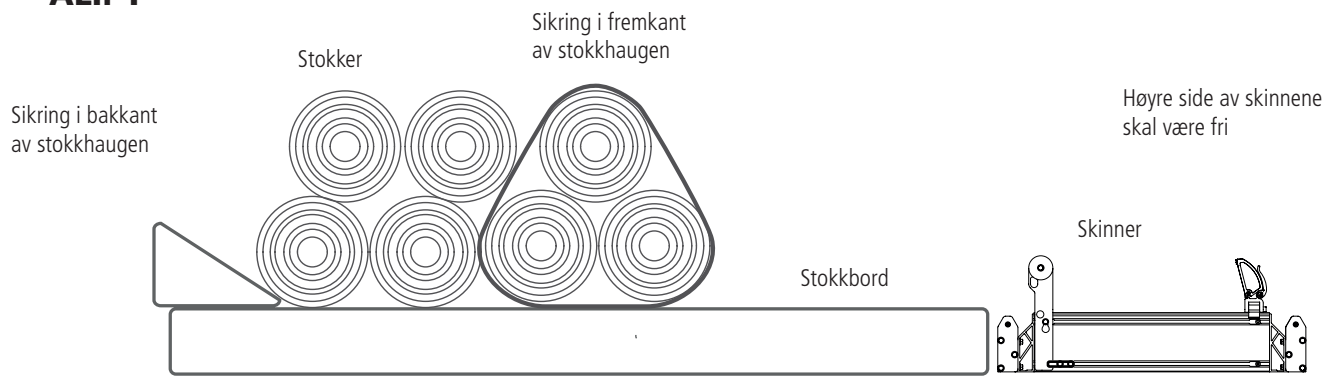

ALT. 2

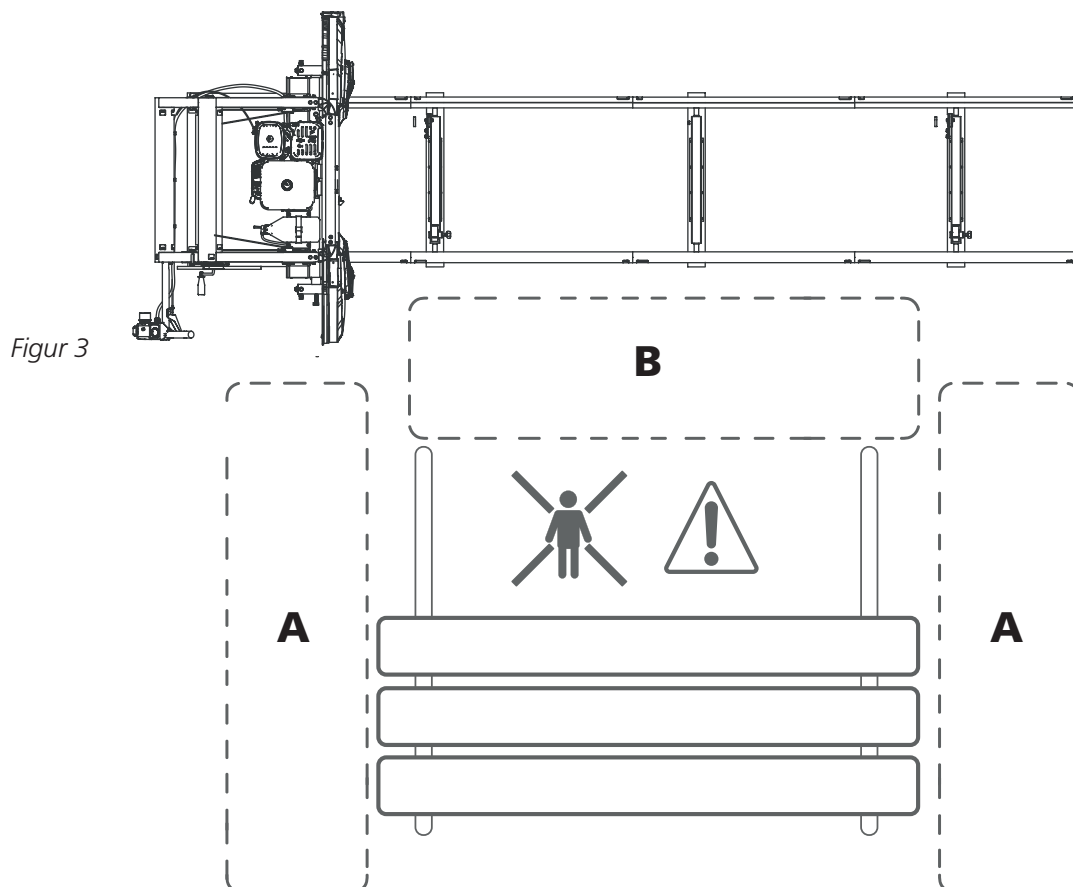
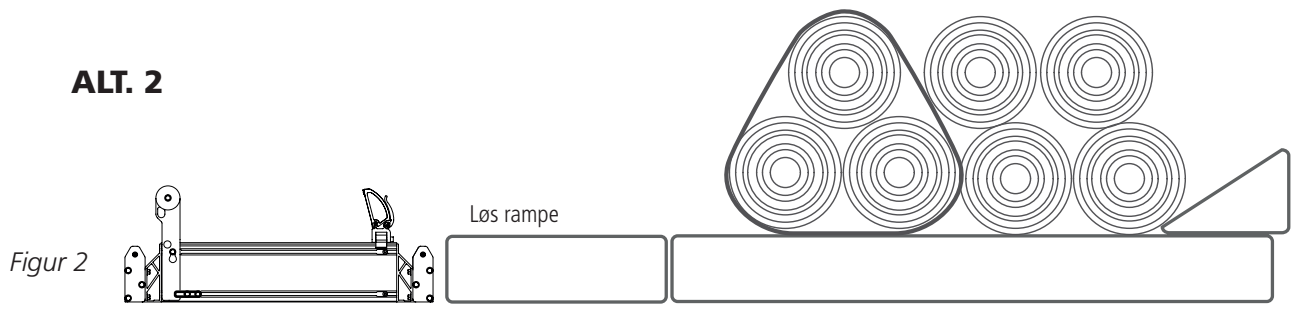

ARBEIDSINSTRUKSJONER

INNSTILLING AV SAGSNITT

Man kan trinnvis stille inn posisjonen til saghodet for å regulere skjæredybden. Skjæredybden stilles inn ved hjelp av sveiven på saghodet. Sveiv ned til markeringen på den valgte skalaen kommer på nivå med viseren.

SAGING

! **ADVARSEL!** Skjærende verktøy:

! Stå alltid bak sagvognen, og hold begge hendene på skyvehåndtaket når du kjører maskinen. Stå aldri foran sagvognen eller sagbladet. Dra aldri sagvognen bakover gjennom et kappsnitt.

! **ADVARSEL!** Les gjennom og følg alle sikkerhetsinstruksjoner som er beskrevet i avsnittet *Sikkerhetsinstruksjoner* under *Før hvert sagsnitt*.

1. Før du bruker sagbruket må du utføre alle kontrollpunktene som er beskrevet i avsnittet *Sikkerhetsinstruksjoner* under *Før hver bruk*.

2. Hev stokkstøttene ved å hekte dem av og plassere dem i ønsket høyde.

! **ADVARSEL!** Klemfare.

! Pass fingrene når du senker stokkstøttene. Kontroller at stokkstøttene er trykket godt ned i de faste posisjonene.



3. Bruk stokkvendertilbehøret når du ruller en stokk på stokksengen. Sentrer stokken på stokksengen, og rull den mot stokkstøttene. Kontroller posisjonen til stokken på stokksengen. For at du skal kunne sage helt gjennom stokken må ikke enden ligge bortenfor det siste tverrstaget.

4. Roter stokken til posisjonen som gir mest effektiv saging.

5. Hvis stokken smalner tydelig inn fra den ene enden til den andre, må du kompensere for dette for å oppnå best mulig resultat. Man vil alltid sage parallelt med stokkens midtlinje. Legg et avstandsstykke mellom stokksengens tverrstag og den smale enden på stokken.

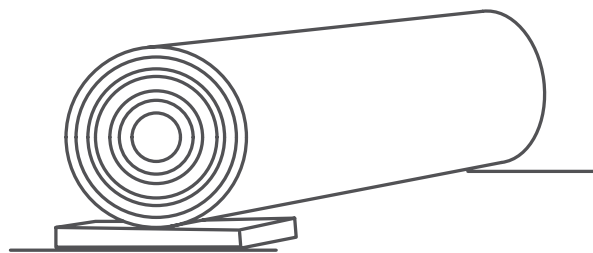

Bruk av avstandsstykke.

ARBEIDSINSTRUKSJONER

6. Spenn fast stokken med stokkholderne. Juster inn høyden på stokkholderne, men ikke så høyt at sagbladet kan komme i kontakt med dem.

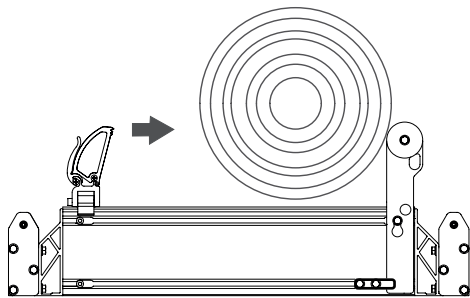

Stokkholder. Vi anbefaler å bruke to stokkholdere.

7. Still inn høyden på saghodet for det første sagsnittet ved hjelp av sveiven for skjæredybde. Medurs på sveiven hever saghodet og moturs senker det.

8. Kontroller at sagbladet går klart av stokkstøttene og stokkholderne.

9.

10. Åpne kranen for sagbladkjølingen, slik at det drypper på bladstyringsrullen/sagbladet.

11. Før hvert sagsnitt utfører du alle kontrollpunktene som er nevnt i avsnittet *Sikkerhetsinstruksjoner under Før hvert sagsnitt.*

12. Still deg bak sagvognens skyvehåndtak, og start forbrenningsmotoren. Gi gass ved å klemme holdebryteren helt inn. Dette gjør at forbrenningsmotoren går opp til arbeidsturtall og at båndhjulene/sagbladet begynner å røre på seg.

13. Med begge hendene på skyvehåndtaket

skyver du sagvognen forsiktig forover til sagbladet begynner å sage i stokken. Når hele bånd-sagbladet er inne i stokken, kan du øke matehastigheten. Tilpass matehastigheten slik at du får rette og fine sagsnitt. Senk matehastigheten når du skal sage gjennom kvister i stokken, og velg en lavere matehastighet når du skal sage grovere stokker og hardere treslag. Senk også matehastigheten når du nærmer deg slutten av stokken.

14. Så fort du har saget gjennom stokken, må du slippe holdebryteren og stå stille til sagbladet har stoppet helt opp. Tips: Slipp gassen like før bladet sager gjennom, så stopper bladet raskere.

15. Fjern den sagede delen av stokken.

16. Hev saghodet litt, og før sagvognen tilbake til utgangsposisjonen for hånd.

17. Still inn høyden for neste sagsnitt. Bruk sveiven, og les av på skalaene.

18. Vri stokken 180° slik at den nysagede flaten ligger ned mot stokksengen.

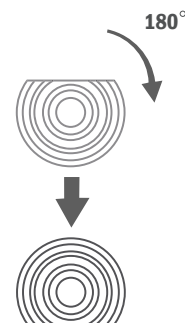

Vri stokken 180° slik at den nysagede siden vender mot stokksengen.

ARBEIDSINSTRUKSJONER

Senk stokkstøttene og stokkholderne slik at de ikke kan komme i kontakt med sagbladet, og klem fast stokken. Sag til du når ønsket blokkbredde.

Vri stokken 90° slik at en av de nysagede sidene vil ligge an mot stokkstøttene, og klem fast stokken. Nå kan man gjøre det tredje sagsnittet og få ut ferdige bord. I denne posisjonen kan det hende man må kompensere for stokkens konsitet. Senk sagstøtten for hånd, og sag opp blokken med barken vendt ned.

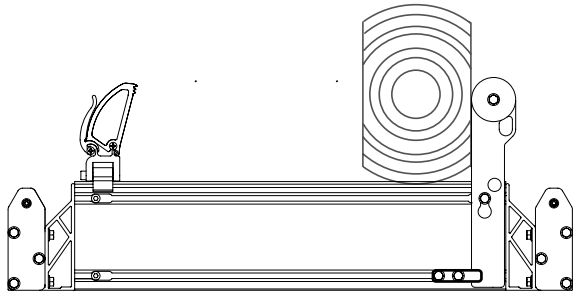

Vri stokken 90° slik at en av de nysagede sidene vil ligge an mot stokkstøttene, og klem fast stokken.

19. Når du har vridd stokken for siste gang, og for å kunne sage ut de siste bordene, må du regne ut hvor du skal begynne for at det skal bli riktig mot slutten. Kontroller ved å senke sagbladet slik at det hviler mot stokken. Da kan du på den absolutte skalaen lese av hvor mye tre som er igjen under sagbladet. Still inn saghodet på ønsket høyde.

TIPS: Det enkleste er å vente med å vende blokken til det gjenstår materiale for en 2". Da trenger du ikke telle.

HÅNTERING AV SAGET VIRKE

Når man sager bordene ut av blokken, kan man enten løfte disse direkte bort fra blokken eller la dem være og sage ut flere planker før man håndterer virket.

Når plankene skal løftes av skinnene, må du sørge for at saghodet er låst i en av skinneendene. Flytt deretter det sagede virket over til en opplagsplass. Legg strø mellom plankelagene for bedre tørking.

VEDLIKEHOLD

VEDLIKEHOLD

Periodisk vedlikehold på maskinen som forventes å bli utført av operatøren, er beskrevet i dette avsnittet. Sørg for å følge de angitte vedlikeholdsintervallene, da dette legger grunnlaget for et velfungerende sagbruk.

 **ADVARSEL!** Risiko for alvorlig skade:

 Før du utfører service og vedlikehold på maskinen: vri tenningen til OFF, og steng bensinkranen.

 **ADVARSEL!** Skjæreskade:

 Sammenrullede båndsgblad kan helt uventet sprette ut med stor kraft. Håndter sammenrullede båndsgblad svært forsiktig.

 **ADVARSEL!** Brannfare:

 Du må ikke røyke eller utføre noe arbeid (sveising, sliping osv.) på båndsgbruket som kan forårsake gnister i nærheten av drivstoff eller brennbare materialer.

 Hvis du søler drivstoff på maskinen under tanking, må dette umiddelbart tørkes opp. Hvis du får drivstoff på klærne, må du umiddelbart bytte klær.

 Kjør aldri motoren hvis det forekommer drivstoff- eller oljelekkasje. Slå alltid av motoren før tanking.

BOLTFORBINDELSER

Kontroller maskinens boltforbindelser ved hvert vedlikeholdsintervall, og stram dem om nødvendig. Det er viktig at boltforbindelsene strammes med riktig tiltrekkingsmoment..

VEDLIKEHOLD

HÅNTERING AV SAGBLAD

 **ADVARSEL!** Skjærende verktøy: Feil håndtering av båndsgagblad kan føre til livstruende personskader. Sagblad er ekstremt skarpe.

 **ADVARSEL!** Fare for skjæreskader.

Når du håndterer sagblad:

- bruk alltid vernehansker (klasse 1) av lær
- bruk alltid tettsittende vernebriller eller visir
- bruk vernesko med sagvern, stålhette og sklisikker såle
- bruk alltid vernebukser i full lengde
- hold personer og dyr på sikker avstand, minst 5 m

BYTTE BÅNDSAGBLAD

Det er viktig å bytte sagblad regelmessig for å oppnå best mulig sageytelse. Normalt kan man sage 15-30 stokker før man bytter blad, men det kommer mye an på hvor forurenset barken er. Bruk av sløve sagblad fører til ujevne eller ufullstendige sagsnitt, redusert levetid på sagbladet og større risiko for brudd på sagbladet. Bruk alltid vernehansker når du håndterer sagblad.

Slik demonterer du:

1. Løsne båndspenningen ved å vri moturs.
2. Åpne beskyttelsene over båndhjulene.
3. Ta sagbladet av båndhjulene.

Installer nytt sagblad:

1. Plasser først sagbladet under bladstyringene og deretter rundt båndhjulene. Sørg for at sagtennene peker mot deg.
2. Roter båndsgagbladet for hånd i sagsnittets retning, og kontroller samtidig at sporingen til båndsgagbladet ikke har endret seg. Se innstillingen av bladets posisjon i lengderetningen, side 37.
3. Monter beskyttelsen over båndhjulene igjen.
4. Lås beskyttelsesdekslene.

SMØREPUNKTER

For å holde sagbruket i god stand i mange år, og for å få et problemfritt eierskap, er det viktig å smøre sagbrukets komponenter som beskrevet nedenfor. Smøring skal utføres:

- Rett etter montering før sagbruket tas i bruk.
- Hver 50. driftstime, men minst én gang i året.

Smøremidlene som skal brukes på sagbruket, er:

- Super-Flo art.nr.: 9999-000-5115
- Universalsmøreolje art.nr.: 9999-000-5105
- Silikon art.nr.: 9999-000-5110
- Smørefett ISO-L-XCCIB2

Skinnesens toppseksjoner som sagvognen ruller på

Smøremiddel: Universalsmøreolje

Bladspenningen

Smøremiddel: smørefett eller Super-Flo

Skru ut, og smør gjengestangen rikelig.

Akselen til løftevinsjen

Smøremiddel: Super-Flo

Smør utenfra på begge sider.

Bensinmotorens gassvaier og håndtak

Smøremiddel: Super-Flo

Smør håndtakets ledd, og sprøyt olje inn i vaieren fra endene. Hvis vaieren går tregt, må du ta vaieren ut av strømpen, smøre hele vaieren og sprøyte olje inn i strømpen.

Sagvognens pylonrør

Smøremiddel: Silikon

Smør glideflatene til saghodet og plaststyringene.

VEDLIKEHOLD

RENGJØRING AV BÅNDSAGBRUK

Rengjør båndagsbruket etter hver arbeidsøkt. Fei bort sagspon og sagstøv innenfor beskyttelsen til båndhjulene og på og rundt skinnene. Tørk av lakkerte overflater og plastdetaljer med silikonspray (art.nr.: 9999-000-5110). Smør bevegelige deler med Super-Flo (art.nr.: 9999-000-5115).

VANNBEHOLDER

Tøm beholderen og ledninger for vann hvis temperaturen kryper under null. Ved minusgrader kan du bruke spylervæske som smøremiddel. Bruk aldri glykol eller brennbare væsker som kjølemiddel.

HORISONTAL JUSTERING AV SAGBLAD

Før hver arbeidsøkt må du kontrollere at sagbladet står parallelt med stokkhyllen.

FORBRENNINGSMOTOR

Kontroller oljenivået i motoren før hver arbeidsøkt. Følg vedlikeholdsskjemaet i instruksjonsboken for motoren.

SAGHODETS LØFTEKJEDER

Kontroller saghodets løftekjeder for skader. Bytt kjeder ved behov.

KONTROLL AV SIKKERHETSFUNKSJONER

Før hver arbeidsøkt må du kontrollere funksjonen til følgende sikkerhetsfunksjoner: Kontroller at gasshåndtaket returnerer slik at motoren går til tomgang når du slipper håndtaket. Hvis det ikke gjør det, må du smøre gasshendelvaieren med Super-Flo (art.nr.: 9999-000-5115). Kontroller at bryteren i sagebeskyttelsens hengsel fungerer. Dette kontrollerer du ved å åpne dekslene med motoren avslått og høre om bryteren løser ut.

SKINNENES PLANHET

Kontroller før hver arbeidsøkt nivelleringen til skinnene, spesielt om vinteren når tele kan påvirke underlaget.

BÅNDHJULENES REIMER

Kontroller regelmessig tilstanden til drivhjulsreimen og reimen til det udrevne hjulet. Skift ut slitte og skadede deler. Kontroller regelmessig drivreimens spenning, og juster ved behov.

BLADSTYRINGER

Kontroller regelmessig tilstanden til bladstyringsrullene og at avstanden mellom flensen på bladstyringsrullen og båndagsbladet ligger innenfor 3–5 mm. Skift ut slitte eller skadede bladstyringer.

BESKYTTELSE OVER BÅNDHJUL

For hver arbeidstime eller ved bytte av sagblad må du rengjøre innsiden av beskyttelsene over båndhjulene og sagbladet for ansamling av sagspon og sagstøv.

BÅNDSAGBLAD

Bytt til et nytt, skarpt båndagsblad etter ca. halvannen time effektiv saging.

FEILSØKINGSSKJEMA

PROBLEM/SYMPTOM	SANNSYNLIG ÅRSAK	TILTAK
Sagbladet blir raskt sløvt	<ul style="list-style-type: none"> • Skitne stokker • Sagbladet slitt 	<ul style="list-style-type: none"> • Unngå å slepe stokkene langs bakken. • Bark stokken der sagbladet skal sage • Sag firkantblokk av stokkene før du sager bord for å redusere antall snitt gjennom bark. • Bytt sagblad
Ujevne kappsnitt	<ul style="list-style-type: none"> • Sløvt sagblad • For høy matehastighet • For lav matehastighet • Saging i delvis frosset stokk 	<ul style="list-style-type: none"> • Slip om sagbladet • Reduser matehastigheten • Øk matehastigheten • La stokken tine opp eller bli helt gjennomfrosset før saging. TIPS: La ikke bladet krype inn i stokken, men la bladet heller møte stokkenden i tilpasset sagehastighet.
Sagbladet jobber seg nedover eller oppover under saging	<ul style="list-style-type: none"> • Utilstrekkelig sagbladspenning • For høy matehastighet • Skadet sagblad • Sagbladet sporer ikke riktig over båndhjulene 	<ul style="list-style-type: none"> • Øk sagbladspenningen • Reduser matehastigheten • Bytt sagblad • Installer sagbladet riktig, og juster sporingen
Brudd på bånd-sagbladet	<ul style="list-style-type: none"> • Sagbladet er slitt • Sløvt og/eller feilmontert sagblad • For hardt spent sagblad • Bladstyringsrullene er ikke justert mot båndhjulene • Slitte trinser på båndhjulene, slik at bånd-sagbladet går rett mot metallet 	<ul style="list-style-type: none"> • Bytt sagblad • Slip om sagbladet • Reduser sagbladspenningen • Juster inn bladstyringene • Bytt trinser på båndhjulene
Ujevn tykkelse på saget virke	<ul style="list-style-type: none"> • Sagsengen fjærer på grunn av utilstrekkelig støtte 	<ul style="list-style-type: none"> • Støtt skinnene og stokksengen iht. instruksjonene
Sagbladet sporer ikke og hopper av båndhjulene	<ul style="list-style-type: none"> • Feil båndhjulinnstilling • Slitte innlegg i båndhjulene 	<ul style="list-style-type: none"> • Juster båndhjulene iht. instruksjonene • Bytt innlegg
Sagbladet sager ikke	<ul style="list-style-type: none"> • Sagbladet er installert feil vei 	<ul style="list-style-type: none"> • Demonter sagbladet, vring det ut, og monter det igjen • Ved eldrift må du kontrollere at motoren går riktig vei. Tiltak: Fasevend elmotoren.
Sagbladet er spent til tross for at man har løsnet bladspenningen	<ul style="list-style-type: none"> • Bladspenningsmekanismen har kjørt seg fast 	<ul style="list-style-type: none"> • Trykk inn bladspenningsmekanismen
Saghodet går tungt opp og ned	<ul style="list-style-type: none"> • De vertikale styringene er for trange • Trommelen til saghodets løftevinsj er ikke smurt 	<ul style="list-style-type: none"> • Smør med silikon og løsne dem ev. litt • Smør med Super-Flo
Saghodet skrangler ved senking	<ul style="list-style-type: none"> • Skinnedelen er ikke plan og bryter i sagvognen 	<ul style="list-style-type: none"> • Rett inn skinnedelen slik at den er plan iht. instruksjonene
Sagbladet blir overopphetet under saging	<ul style="list-style-type: none"> • Det er tomt for vann i vanntanken • Vannkranen er stengt 	<ul style="list-style-type: none"> • Fyll på vann • Åpne vannkranen
Motoren starter ikke	<ul style="list-style-type: none"> • Tenningen står i posisjonen «OFF» • Bryteren på dekselet er aktivert 	<ul style="list-style-type: none"> • Vri tenningen til posisjonen «ON» • Kontroller funksjonen



Samsvarserklæring

I henhold til direktiv 2006/42/EF, vedlegg 2A

Logosol AB
Arkivvägen 6
871 53 Härnösand, Sverige

erklærer herved at **LOGOSOL B701**
mobilt båndsgaverk:

er produsert i overensstemmelse med:
Maskindirektivet 2006/42/EG, EMC-direktivet 2014/30/EU

og i overensstemmelse med følgende harmoniserte standarder:
EN ISO 12100:2010, EN 60204-1:2018,
EN 50370-1:2005, EN 50370-2:2003.

Teknisk kontrollorgan, 0404,RISE SMP Svensk Maskinprovning
AB, Box 7035, 750 07 Uppsala, Sverige, har utført
EF-typekontroll iht. direktiv 2006/42/EF, artikkel 12, punkt 3b.
EF-typekontrollsertifikatet har nummer: 0404/17/2408

Det leverte båndsgaverket er i samsvar med eksemplaret
som gjennomgikk EF-typekontroll.

2025-08-12

ROBERT BERGLUND, CEO

LOGOSOL

LOGOSOL

Arkivvägen 6, SE-871 53 Härnösand, SWEDEN
+ 46 611-182 85 | info@logosol.com
www.logosol.com